

kränzle®

F

Nettoyeurs à haute pression

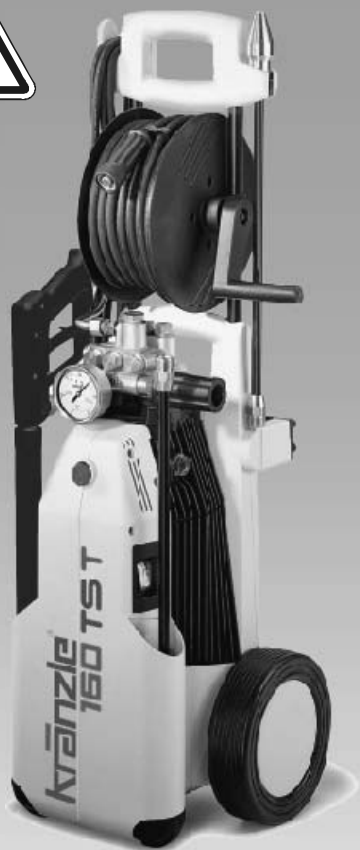

K 145 T
K 175 T



Funkschutz

DIN EN
ISO 9001



■ made
■ in
■ Germany

Instructions de service
Lire et observer les
spécifications de sécurité
avant la mise en
service



Description

Cher client

Nous tenons à vous remercier pour l'achat de votre nouveau nettoyeur à haute pression mobile avec enrouleur intégré et à vous féliciter pour ce choix!

Afin de vous en faciliter l'utilisation, nous vous présentons l'appareil en détails sur les pages suivantes.

Ce nettoyeur haute pression est votre compagnon indispensable pour vos travaux de nettoyage les plus différents, par ex. pour le nettoyage de:

- **Façades**
- **Dalles de ciment**
- **Terrasses**
- **Véhicules tout genre**
- **Réservoirs**
- **Machines**
- **Enlèvement de vieilles peintures**

Caractéristiques techniques	Kränzle 145 T	Kränzle 175 T
Pression utile à réglage progressif	10 - 130 bar	10 - 160 bar
Supression admissible	145 bar	175 bar
Débit d'eau	10,5 l/min à 1400 t/min	12 l/min à 1400 t/min
Temp. eau alimentation	max. 60 °C	max. 60 °C
Hauteur d'aspiration	2,5 m	2,5 m
Flexible H.P.	15 m	15 m
Voltage, Ampérage	230 V ; 50 Hz ; 12,5 A	400 V ; 50 Hz ; 6,7 A
Puissance absorbée restituée	P1: 2,8 kW P2: 2,0 kW	P1: 3,3 kW P2: 2,6 kW
Poids	36 kg	37 kg
Cotes d'encombrement avec poignée en mm	350 x 330 x 900	350 x 330 x 900
Niveau sonore selon DIN 45635 avec buse Turbo-Jet	78 dB (A) 82 dB (A)	78 dB (A) 82 dB (A)
Niveau sonore garanti L_{WA}	89 dB (A)	91 dB (A)
Recul à la lance	22 Nm env.	27 Nm env.
Vibrations à la lance	2,0 m/s ²	2,1 m/s ²

Tolérances sur les valeurs mentionnées ± 5% selon la VDMA. Feuille de standardisation 24411

Description

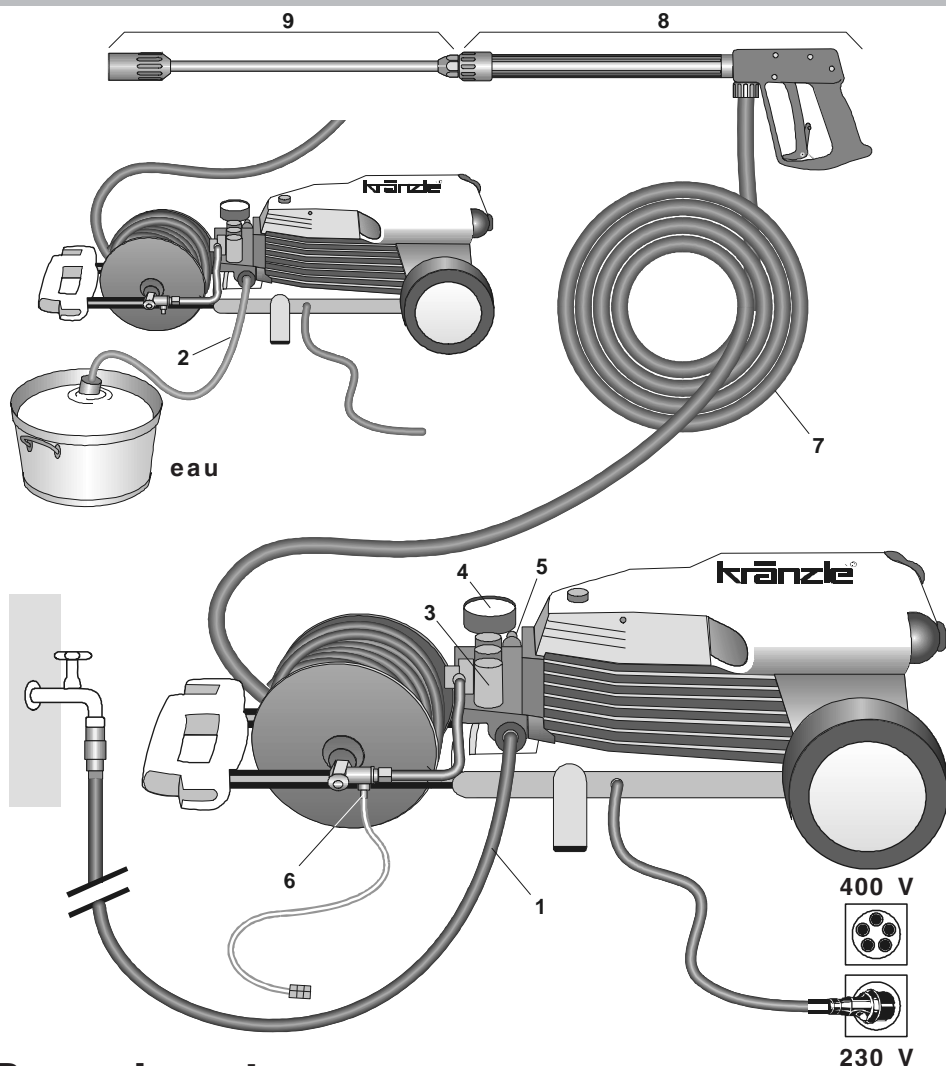

Raccordements

Les nettoyeurs H.P. KRÄNZLE 145 T + 175 T sont des appareils mobiles. Le schéma ci-dessus présente le principe de raccordement.

Fonctions

- | | |
|---|--|
| 1 Raccord d'alimentation d'eau av. filtre | 5 Régulateur de pression-clapet de sûreté |
| 2 Tuyau d'aspiration avec filtre (Accessoires spéciaux) N° 15.038 3 | 6 Injecteur H.P. pour détergents |
| 3 Pompe à haute pression | 7 Flexible haute pression |
| 4 Manomètre avec remplissage Glycérine | 8 Pistolet-pulvérisateur |
| | 9 Lance interchangeable avec buse réglable |

Description

Principe de pulvérisation eau et produits de nettoyage

Pour l'alimentation de la pompe à haute pression, l'eau peut provenir d'une canalisation sous pression ou être directement aspirée depuis un réservoir sans pression. La pompe conduit ensuite l'eau sous pression dans la lance de sécurité équipée d'une buse qui permet de former le jet haute pression..

Un injecteur haute pression permet le mélange facultatif de produits de nettoyage ou d'entretien.



L'utilisateur devra observer les prescriptions relatives à la protection de l'environnement, à l'élimination des déchets et à la protection des eaux!

Lance avec pistolet-pulvérisateur

L'actionnement du levier de détente du pistolet entraîne le fonctionnement de l'appareil.

Son actionnement ouvre le pistolet et le liquide est refoulé vers la buse. La pression du jet s'élève alors rapidement pour atteindre la pression de service présélectionnée.

Le relâchement du levier de détente ferme le pistolet et coupe ainsi le refoulement de liquide dans la lance.

Le coup de bélier provoqué par la fermeture du pistolet ouvre le régulateur de pression-clapet de sûreté situé dans l'appareil. La pompe reste en marche et refoule le liquide à pression réduite en circuit fermé. L'ouverture du pistolet provoque la fermeture du régulateur de pression-clapet de sûreté et la pompe refoule à nouveau le liquide dans la lance à la pression de service sélectionnée.



Le pistolet-pulvérisateur est un dispositif de sécurité. Par conséquent, n'en confier les réparations qu'à des spécialistes. En cas de besoin de pièces de rechange, n'utiliser que les éléments autorisés par le fabricant.

Régulateur de pression-clapet de sûreté

Le régulateur de pression-clapet de sûreté a pour fonction de protéger la pompe contre une surpression non admissible et sa conception empêche un réglage supérieur à la pression de service admissible. L'écrou limiteur du bouton de réglage est scellé à la laque.

Le bouton de réglage permet de régler, en continu, la pression de service et le débit de pulvérisation.



L'échange, les réparations, le nouveau réglage et le scellement devront être réalisés uniquement par un spécialiste.



Disjoncteur-protecteur

Le moteur est protégé par un disjoncteur contre les surcharges éventuelles. En cas de surcharge, le disjoncteur-protecteur met le moteur hors circuit. Si un renouvellement de mise hors circuit est provoqué par le disjoncteur-protecteur, rechercher quelle en est la cause et procéder à son élimination (voir page 6).



L'échange et les opérations de contrôle devront être effectués uniquement par un spécialiste et seulement lorsque **le moteur est débranché du réseau électrique**, c'est-à-dire lorsque **la prise a été retirée**.

Installation Emplacement



Le nettoyeur ne devra pas être installé et mis en service dans des locaux où il y a risque d'incendie ou d'explosion ainsi que dans des flaques d'eau. L'emplacement du nettoyeur en vue de son utilisation devra toujours être sec.

ATTENTION !



Ne jamais aspirer de liquides contenant des solvants, tels que les diluants pour laques, l'essence, les huiles ou liquides similaires. **Observer les instructions formulées par les fournisseurs des produits!** Les garnitures de l'appareil ne sont pas résistantes aux produits solvants! Les brouillards de solvants sont très inflammables, explosibles et toxiques.

ATTENTION !



L'alimentation en eau à 60 °C provoque un fort échauffement de l'appareil. Par conséquent, **mettre des gants de protection avant de toucher l'appareil!**

Description

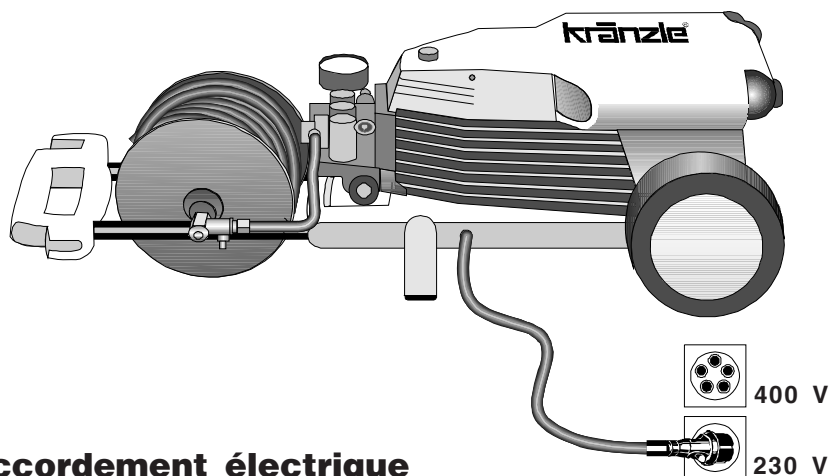

Raccordement électrique

Le nettoyeur est fourni avec un câble de raccordement électrique complet.

Ne raccorder l'appareil qu'à une prise femelle dont l'installation a été réalisée conformément aux prescriptions en vigueur et pourvue d'une protection par mise à la terre et d'un disjoncteur à courant de défaut FI de **30 mA**. La prise femelle devra être protégée par un fusible de **16 A** à action retardée.



KRÄNZLE 145 T - 230 Volt 50 Hz
KRÄNZLE 175 T - 400 Volt 50 Hz

En cas d'utilisation d'une rallonge, celle-ci devra être pourvue d'un fil de terre conformément raccordé aux prises. Les conducteurs de la rallonge doivent présenter une section minimale de 1,5 mm². Les prises de rallonges doivent être étanches aux projections d'eau et ne doivent pas reposer sur un sol mouillé. (Pour les rallonges de plus de 10 m, la section minimum doit être de 2,5 mm²).

ATTENTION !

Une rallonge trop longue provoque une chute de tension et peut être la cause d'anomalies de fonctionnement.

En cas d'emploi d'une rallonge sur enrouleur, celle-ci devra toujours être entièrement débobinée.

Description



Mode d'emploi sommaire:

Celui-ci s'applique au nettoyeur. Points 1-6.

N'utiliser l'appareil que lorsqu'il est en position horizontale !

- 1. Raccorder le tuyau H. P. au pistolet et à l'appareil.**
- 2. Effectuer le raccordement d'alimentation en eau.**
- 3. Purger l'appareil (Ouvrir et fermer le pistolet à plusieurs reprises).**
- 4. Effectuer le raccordement électrique (C.A. de 230 V pour le KRÄNZLE 145 T, courant triphasé de 400 V pour les KRÄNZLE 175 T)**
- 5. Ouvrir le pistolet et mettre l'appareil en marche, puis commencer le nettoyage.**
- 6. Lorsque les travaux de nettoyage sont terminés, vider la pompe complètement. A cet effet, laisser tourner le moteur pendant 20 secondes environ alors que le tuyau d'aspiration et le tuyau d'alimentation sont débranchés.**

- N'utiliser que de l'eau propre! - Protection contre le gel!

ATTENTION !

Observer les prescriptions formulées par la Compagnie des Eaux de votre district.

Certaines spécifications interdisent de brancher un nettoyeur H.P. directement au réseau public de distribution d'eau potable.

Dans certains cas, un branchement de courte durée peut être toléré si un clapet anti-retour avec aérateur de tubulure (KRÄNZLE N° de réf. 41.016 4) est installé sur la conduite d'alimentation d'eau.

Le nettoyeur pourra être branché indirectement au réseau public d'eau potable, à une sortie libre conforme à la norme EN 61 770; p. ex. par l'intermédiaire d'un réservoir avec vanne à flotteur.

Un raccordement direct à un réseau d'eau non destiné à la distribution d'eau potable est permis.

Tuyau haute pression et dispositif de pulvérisation

Le tuyau haute pression ainsi que le dispositif de pulvérisation qui font partie de l'équipement du nettoyeur sont en matériaux de haute qualité. Ils sont adaptés aux conditions de service du nettoyeur et pourvus d'un marquage conforme..



En cas de nécessité de pièces de rechange, n'utiliser que les articles autorisés par le constructeur et pourvus d'un marquage conforme. Le raccordement des tuyaux haute pression et des dispositifs de pulvérisation devra être étanche à la pression. Ne jamais passer sur un tuyau haute pression avec un véhicule, ne jamais le tendre en tirant avec force ou le soumettre à un effort de torsion. Le tuyau haute pression ne doit, en aucun cas, frotter ou être tiré sur une arête vive, ce qui aurait pour conséquence l'expiration de la garantie.

Consignes de sécurité



Coup de bélier: Voir tableau à la page 2!

Tourner l'arrêt de sécurité après chaque utilisation afin d'éviter une ouverture inopinée du pistolet !

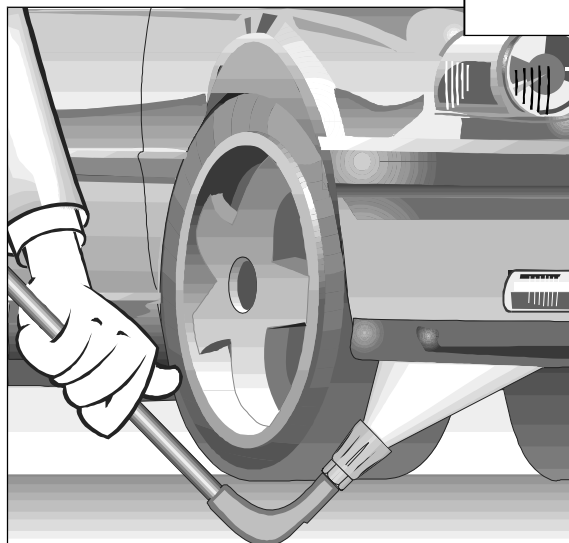
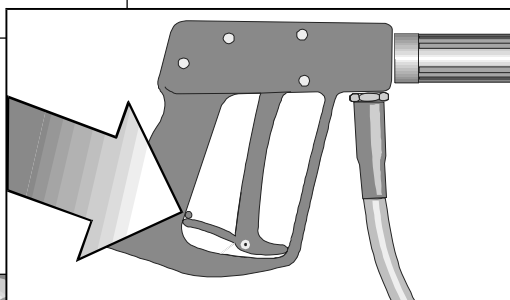

**Lors de l'utilisation de la lance bas de caisse, celle-ci doit absolument être en contact avec le sol avant l'ouverture du pistolet. Pour les lances cintrées, telle que la lance N° 41.075, le coup de bélier produit un couple de rotation.
(K145 T: 22 Nm
K175 T: 24 Nm)**

Voici ce que vous avez acheté:



1. Lance Turbo-Jet avec buse 045



Lance de projection avec buse réglable et buse H. P., jet plat 25045



2. Pistolet avec poignée ISO et raccord fileté

3. Nettoyeurs haute pression KRÄNZLE 145T, 175 T, avec enrouleur et 15 m de flexible H.P. de DN 6 mm avec armature en acier

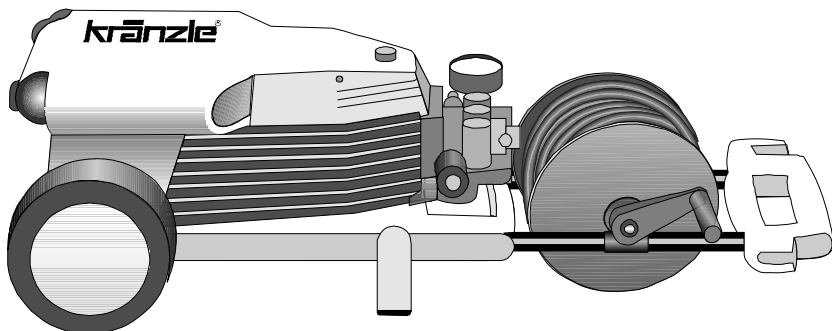

5. Manuel d'utilisation

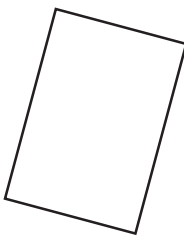

4. Manivelle pour enrouleur



6. Lot de pièces pour le raccordement d'alimentation



Préparation de l'appareil

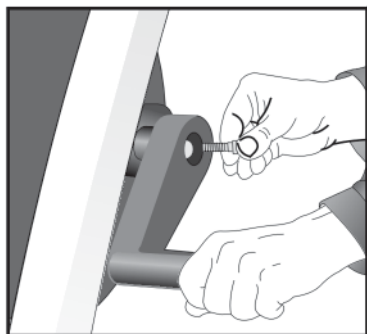

Poser l'appareil verticalement sur le sol, puis **enlever l'attache de câble située sur l'axe à six pans de l'enrouleur**. Oter la vis de la pièce en laiton, enficher la manivelle sur l'axe à six pans et la fixer en resserrant la vis.

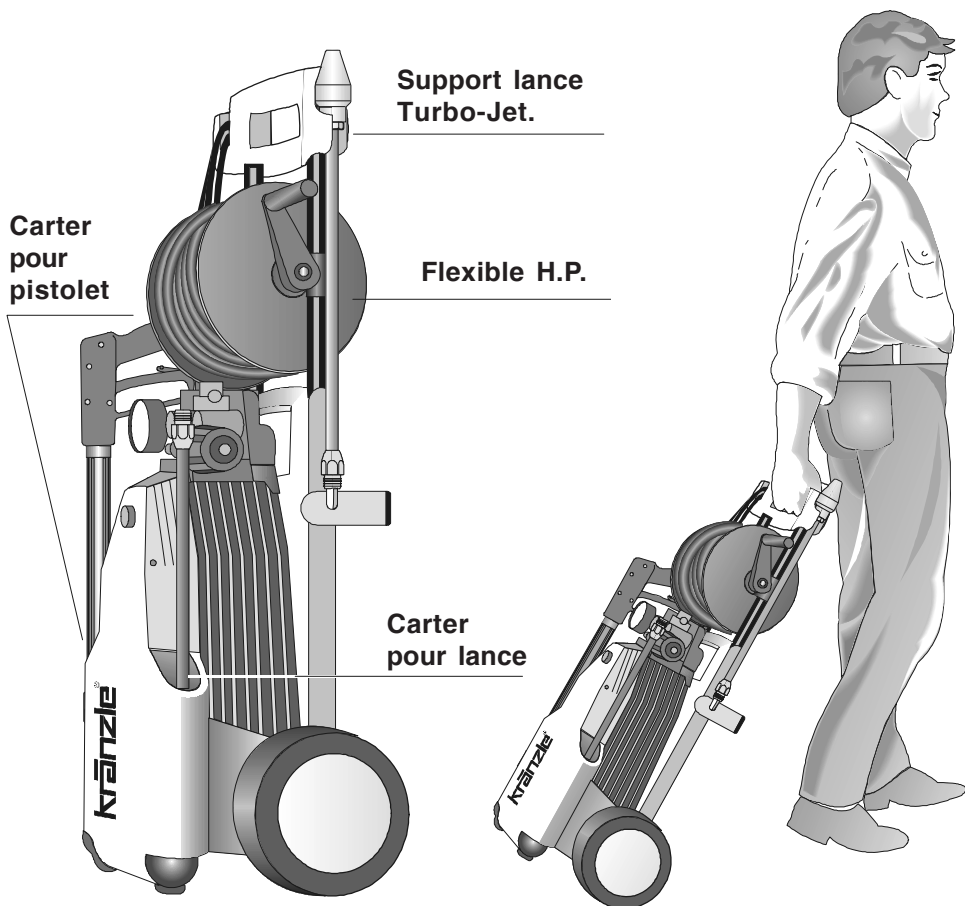

Mise en service

1. Mettre l'appareil en position horizontale!

Ne pas échanger le bouchon !

**UTILISER L'APPAREIL
UNIQUEMENT DANS
CETTE POSITION !**

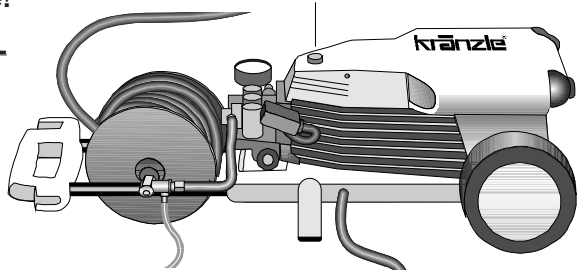

2. Relier la lance haute pression avec le pistolet.

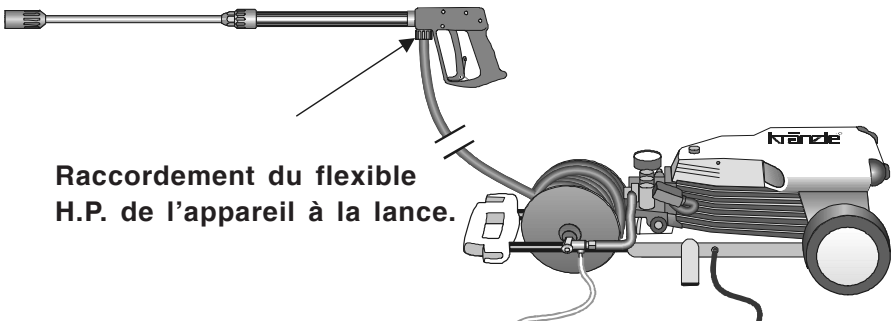
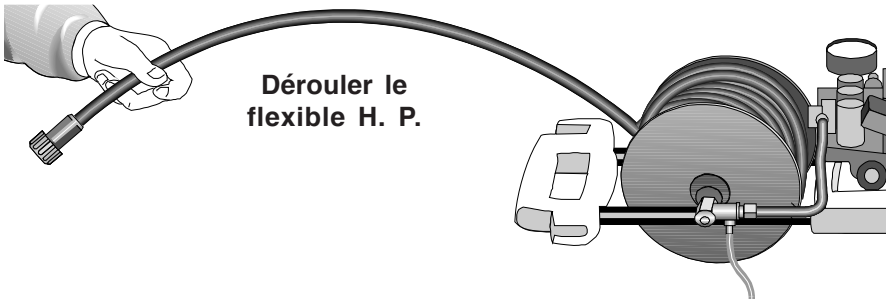
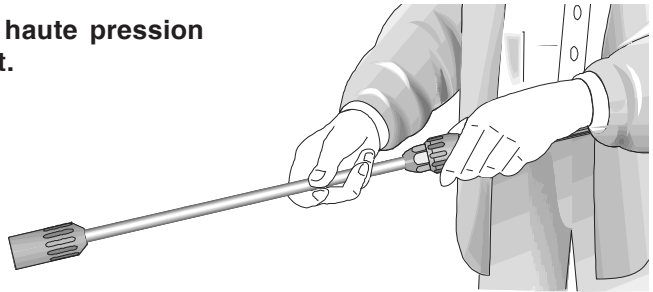

Mise en service

4. Le nettoyeur peut être raccordé, au choix, à une conduite d'eau sous pression froide ou chaude de 60° C max.

En cas de prélèvement depuis une réserve d'eau extérieure, veiller à ce que l'eau soit propre. La section minimale du tuyau est de 1/2" = 12,7 mm (Ø nom. int.).

Le filtre N° 1 doit rester en parfait état de propreté.

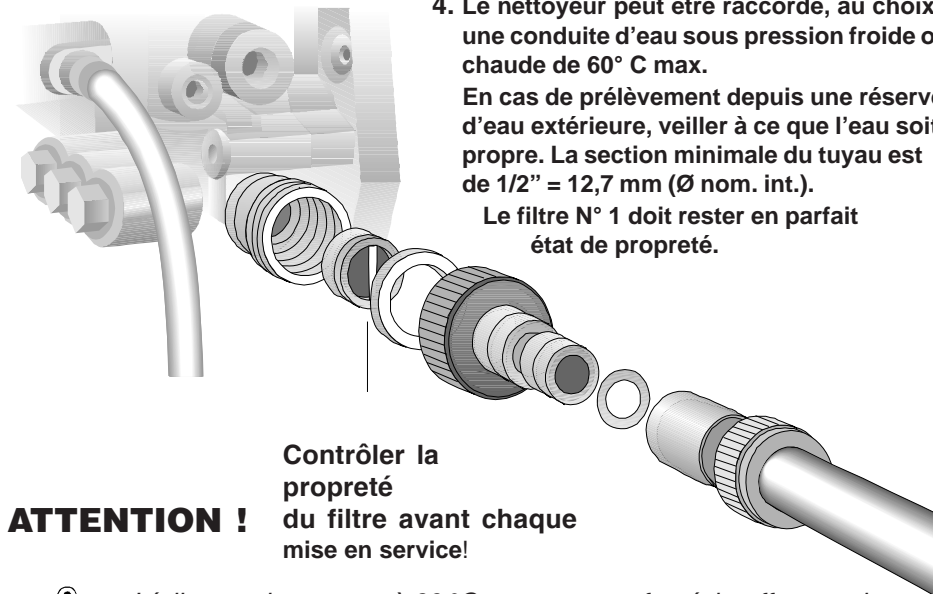

ATTENTION !

Contrôler la propreté du filtre avant chaque mise en service!



L'alimentation en eau à 60 °C provoque un fort échauffement de l'appareil..

Mettre des gants de protection avant de toucher la tête de pompe!



5. Hauteur max. de refoulement: 2,5 m - Voir caractéristiques techniques à la page 2

Eau

Mise en service

Régulation de la pression au pistolet

Pour réguler la pression au pistolet, tourner le bouton-poignée. La pression maximale est pré réglée en usine.

Aspiration de produits de nettoyage:

Dérouler complètement le flexible H.P. Introduire le filtre N° 5 dans l'orifice du récipient contenant le produit de nettoyage. Ouvrir la buse réglable N° 4 pour permettre à l'injecteur d'aspirer le produit de nettoyage et la fermer pour interrompre l'aspiration. Laisser agir le produit de nettoyage sur la surface à traiter avant de la rincer au jet de pulvérisation à haute pression.

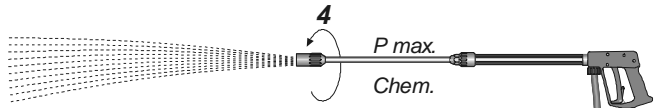
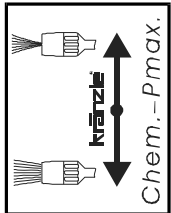
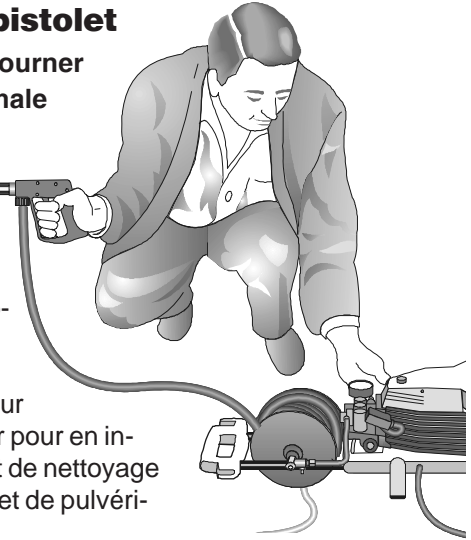

Pour l'obtention de la basse pression, ouvrir la buse !

Entièrement ouverte, la buse réglable permet une adjonction de 3-5% de produit. Valeur pH neutre 7-9.



Observer les prescriptions du producteur des produits additifs (p.ex.: Equipement de protection), ainsi que les prescriptions de protection des eaux!

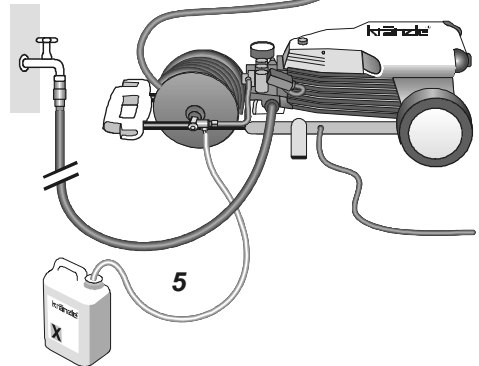

Mise hors service:

1. Arrêter l'appareil.
2. Couper l'alimentation en eau.
3. Ouvrir le pistolet pour laisser s'échapper la pression.
4. Verrouiller le pistolet.
5. Dévisser le tuyau d'alimentation et le pistolet.
6. Vider la pompe: Faire tourner le moteur pendant 20 secondes env.
7. Retirer la prise de courant
8. Hiver: Déposer la pompe dans un local à l'abri du gel
9. Nettoyer le filtre à eau.

Ne jamais ...

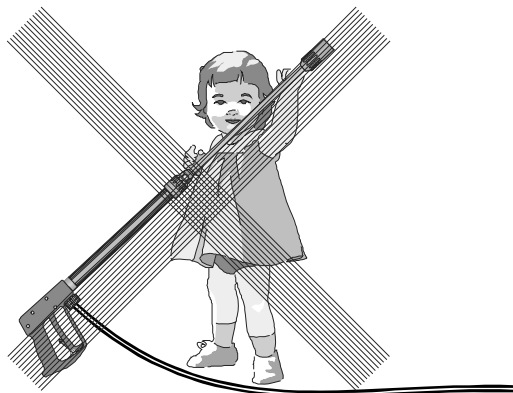

**... laisser les enfants
utiliser un nettoyeur
haute pression,**

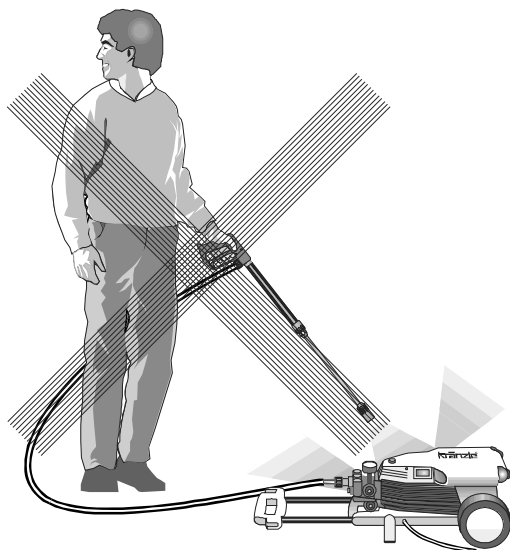

**... nettoyer l'appareil
avec le jet haute
pression,**

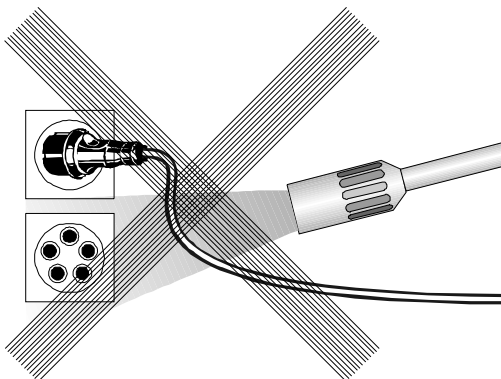

**... diriger le jet sur une
prise de courant!**

Ne jamais ...

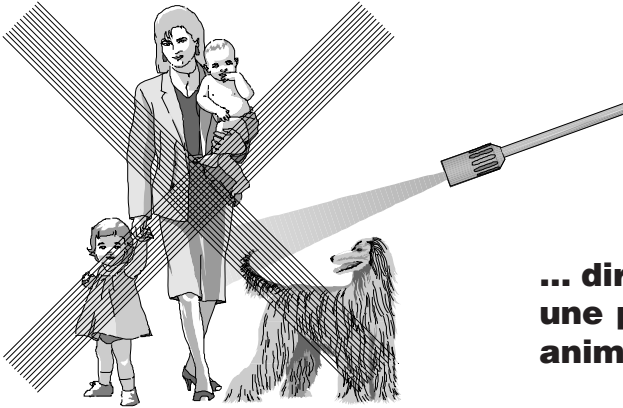

... diriger le jet sur une personne ou un animal,

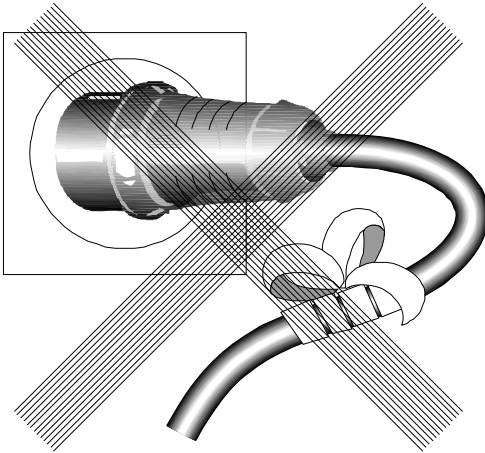

... endommager le câble ou effectuer des réparations inadéquates,

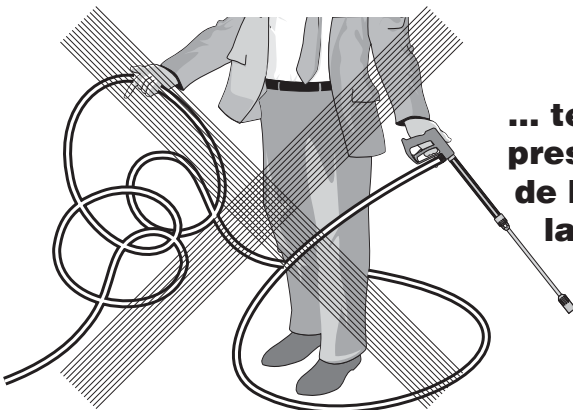

... tendre le flexible haute pression s'il y a formation de boucles, le tirer ou le laisser frotter sur une arête vive!

Autres possibilités de combinaison...



**Brosse de lavage
rotative**

N° de réf. 41.050 1

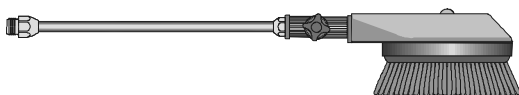

**Flexible de nettoyage
de canalisations**

8 m - N° de réf. 41.051

15 m - N° de réf. 41.058

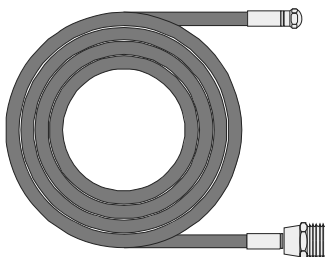

**Lance bas de caisse,
nouvel article**

N° de réf. 41.075 1

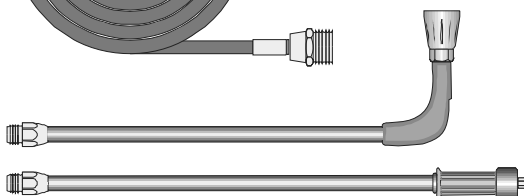

Lance de sablage,

N° de réf. 41.068 1

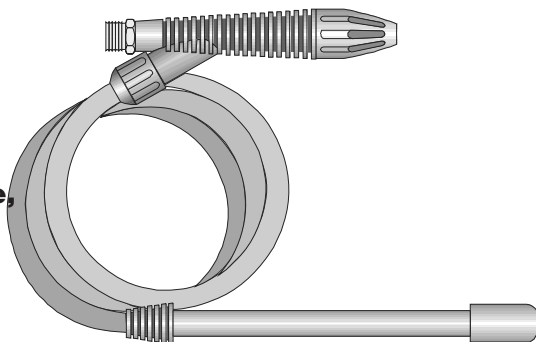

Brosse droite

N° de réf. 41.073

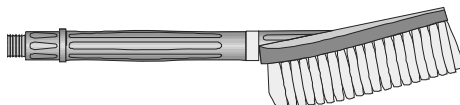

Lance Turbo-Jet

N° de réf. 41.072 5



**Lors de l'utilisation des accessoires,
observer les prescriptions relatives à la
protection de l'environnement, à
l'élimination des déchets et à la
protection des eaux!**

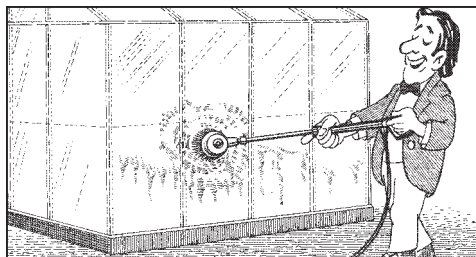

Lavage de voitures, vitrages, caravanes, bateaux, etc..
Brosse de lavage rotative avec rallonge de 40 cm et raccord ST 30, M 22 x 1,5

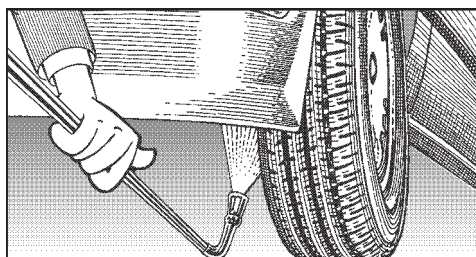

Nettoyage de bas de caisses pour voitures, camions et appareils. Lance de 90 cm, recourbée, avec buse HP et raccord ST 30, M 22 x 1,5. Lors de la projection, la lance doit être en contact avec le sol. (Voir tableau à la page 8)

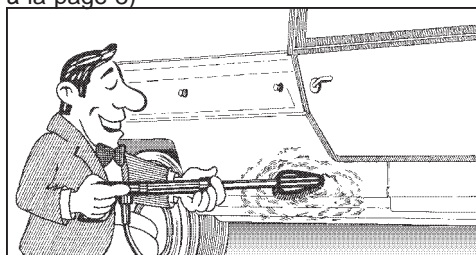

Nettoyage de voitures et de toutes les surfaces lisses. Brosse avec raccord ST 30.

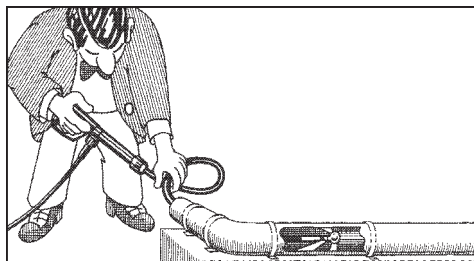

Nettoyage de tubes ou de canalisations.
Flexible de nettoyage de canalisations avec buse KN et raccord ST 30, M 22 X 1,5

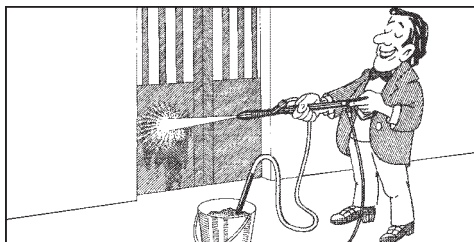

Sablage de restes de peintures, de surfaces rouillées et de façades. Lance de sablage avec dispositif d'aspiration, tuyau flexible PVC de 3 m et raccord ST 30.



**L'utilisation de la lance de sablage exige le port de vêtements de protection!
Pour le produit de projection, observer les consignes du producteur!**

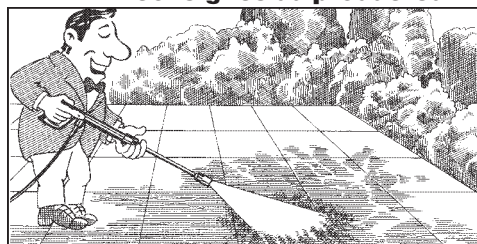

Jet rotatif pour saletés résistantes. Buse rotative avec rallonge de 40 cm et raccord ST 30.

Procédez vous-même aux petites réparations

Le débit d'eau est trop faible ou nul!

- Le manomètre indique une pression de 10% supérieure à celle de service!



Procédez vous-même

La buse est obturée !

- L'eau ne sort pas, tandis que le manomètre indique pleine pression !

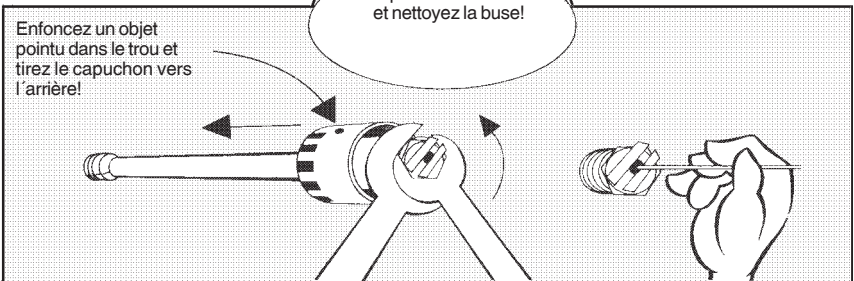
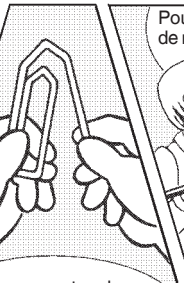
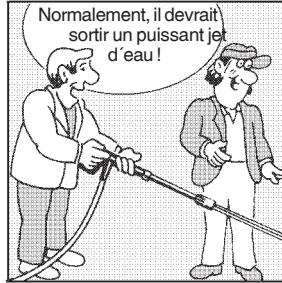

aux petites réparations

Les soupapes sont obturées ou collées!

- Le manomètre n'indique pas la pression normale.
- Le tuyau haute pression vibre.
- L'eau sort par à-coups.
- Les soupapes peuvent rester collées à leur siège si l'appareil n'a pas été mis en service pendant une longue durée.

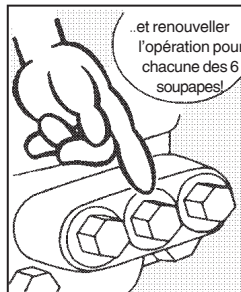
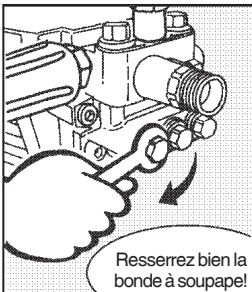
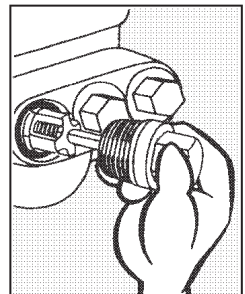
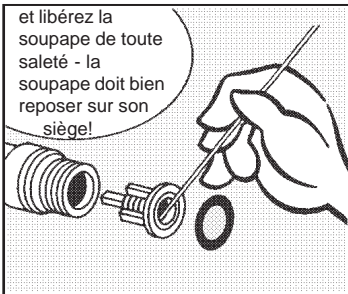
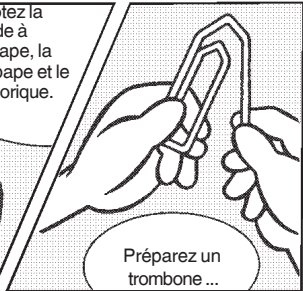
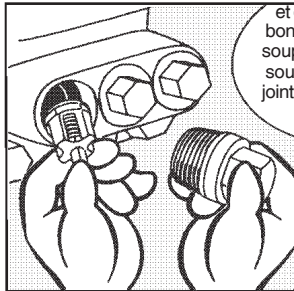
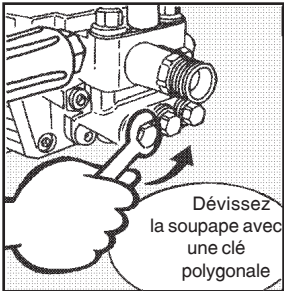
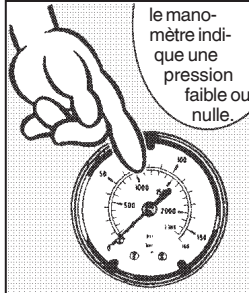

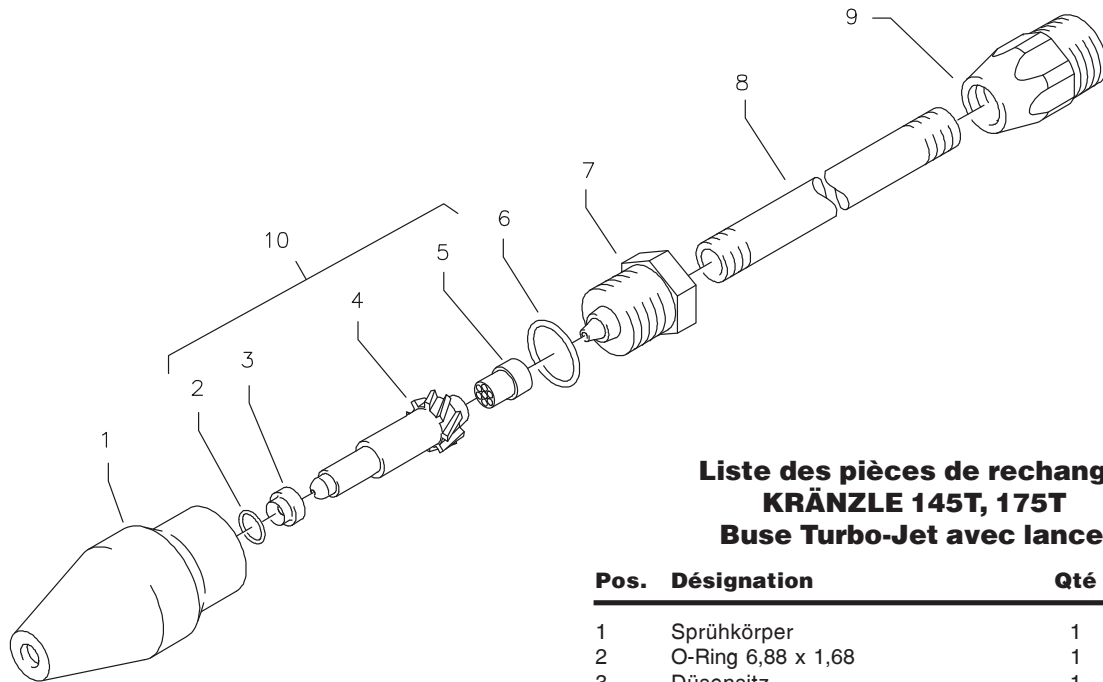

**Liste des pièces de rechange
KRÄNZLE 145T, 175T
Buse Turbo-Jet avec lance**

Pos.	Désignation	Qté	N° de ref.
1	Sprühkörper	1	41.520
2	O-Ring 6,88 x 1,68	1	41.521
3	Düsensitz	1	41.522
4	Düse 045	1	41.523
5	Stabilisator	1	41.524
6	O-Ring	1	40.016 1
7	Sprühstopfen	1	41.526
8	Rohr 400 mm 2x M 12 x 1	1	41.527
9	ST 30-Nippel M 22 x 1,5 / M 12 x 1 ISK	1	13.363

Jeu de réparation Buse Turbo-Jet 045 41.097
comprenant: 1x 2; 3; 4; 5

Buse Turbo-Jet 045 compl. avec lance 41.072 5

Agrégat complet

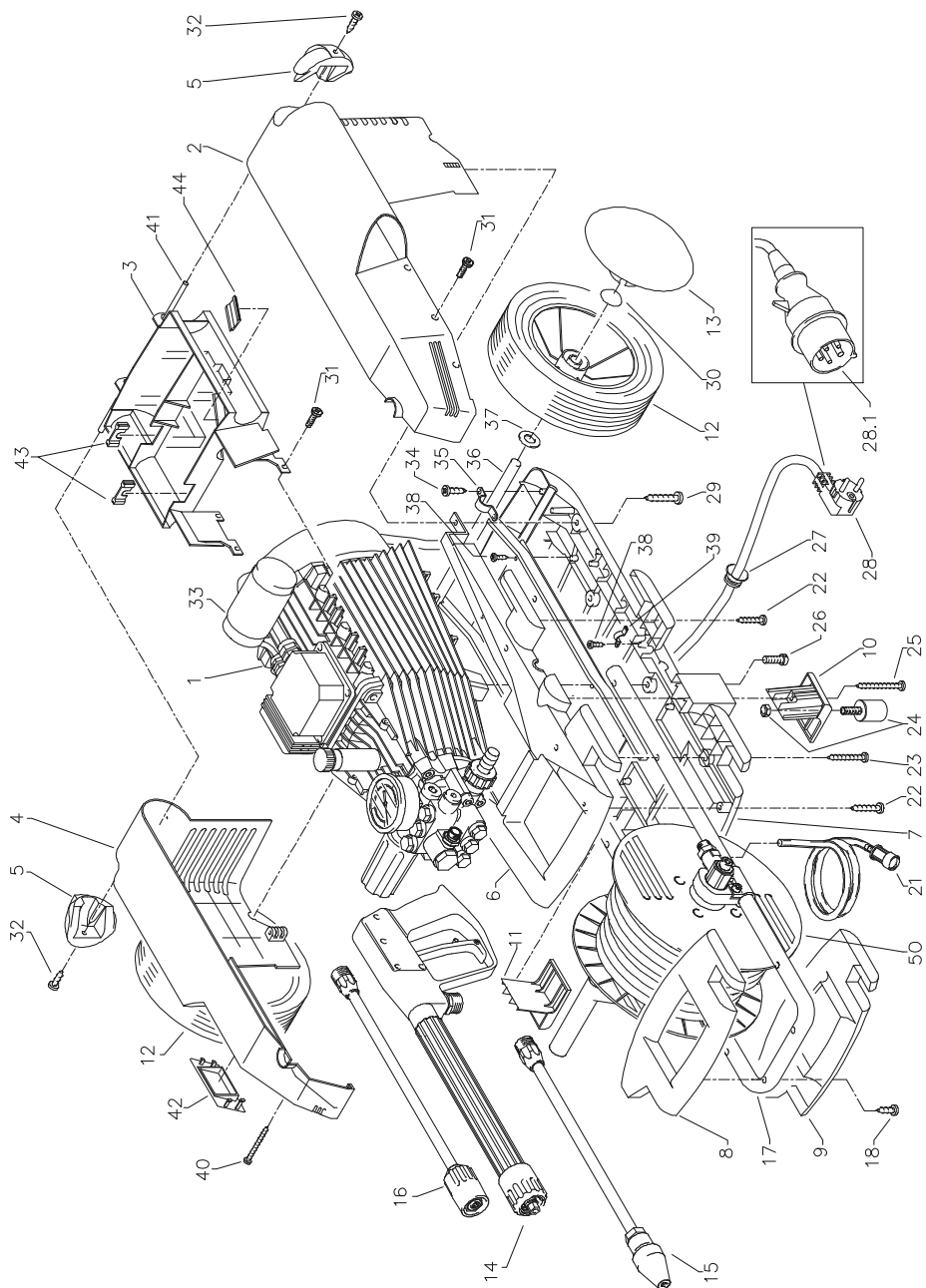

Liste des pièces de rechange KRÄNZLE 145 T, 175 T Agrégat complet

Pos.	Désignation	Qté	N° de ref.	Pos.	Désignation	Qté	N° de ref.
1	Motor WECHSELSTROM für K 145 T komplett mit Ölgehäuse und Lüfterrad ohne Schalter	1	43.400	22	Kunststoffschraube 4,0 x 16	5	43.417
1	Motor DREHSTROM für K 175 T komplett mit Ölgehäuse und Lüfterrad ohne Schalter ohne Schalter	1	43.327	23	Kunststoffschraube 5,0 x 30	2	43.418
2	Gehäusehälfte rechts	1	43.402	24	Gummidämpfer	4	43.419
3	Halterung Kondensator	1	43.403	25	Kunststoffschraube 4,0 x 60	2	43.420
4	Gehäusehälfte links K 145 T	1	43.462 1	26	Schraube M 6 x 12	4	43.421
4.1	Gehäusehälfte links K 175 T	1	43.462 2	27	Knickschutztülle	1	43.422
5	Gummidämpfer	2	43.405	28	Kabel mit Stecker (Wechselstrom)	1	41.092
6	Unterschale 1	1	43.406	28.1	Kabel mit Stecker (Drehstrom)	1	41.092 1
7	Unterschale 2 K 145 T	1	43.463 1	29	Kunststoffschraube 6,0 x 30	2	43.423
7.1	Unterschale 2 K 175 T	1	43.463 2	30	Starlock-Kappe Durchmesser 12	2	43.424
8	Handgriff Schale 1	1	43.408	31	Schraube M 5 x 10	8	43.021
9	Handgriff Schale 2	1	43.409	32	Kunststoffschraube	2	43.425
10	Schlauchhalter R (rechts)	1	43.410	33	Schaumstoffrohr für Kondensator	1	41.418
11	Schlauchhalter L (links)	1	43.411	34	Kunststoffschraube 5,0 x 14	4	43.426
12	Rad	2	43.412	35	Haltebügel	2	43.427
13	Radkappe	2	43.413	36	Bodenblech mit Motorachse	1	43.428
14	Midi-Pistole mit Verlängerung	1	12.160	37	Kunststoffscheibe 12,5 mm	2	43.429
15	Schmutzkiller 045 mit Lanze	1	41.072 5	38	Kunststoffschraube 3,5 x 8	8	43.430
16	Regeldüse mit HD-Düse 25045 und Lanze	1	43.440	39	Kabelklemme	2	43.431
17	Rohr für Handgriff	1	43.414	40	Kunststoffschraube 5,0 x 80	2	43.432
18	Kunststoffschraube 3,5 x 20	5	43.415	41	Kunststoffschraube 5,0 x 120	1	43.309
21	Chemikaliensaugschlauch mit Filter	1	15.038	42	Schalterrahmen für K 145 T	1	43.433
				42.1	Schalterrahmen für K 175 T	1	43.433 1
				43	Kabelführung	2	43.061
				44	Kabelauflage	1	43.062
				50	Schlauchtrommel kpl. ohne Griff und ohne Anschlußrohr	1	40.173

Chapelle à soupapes 18 mm

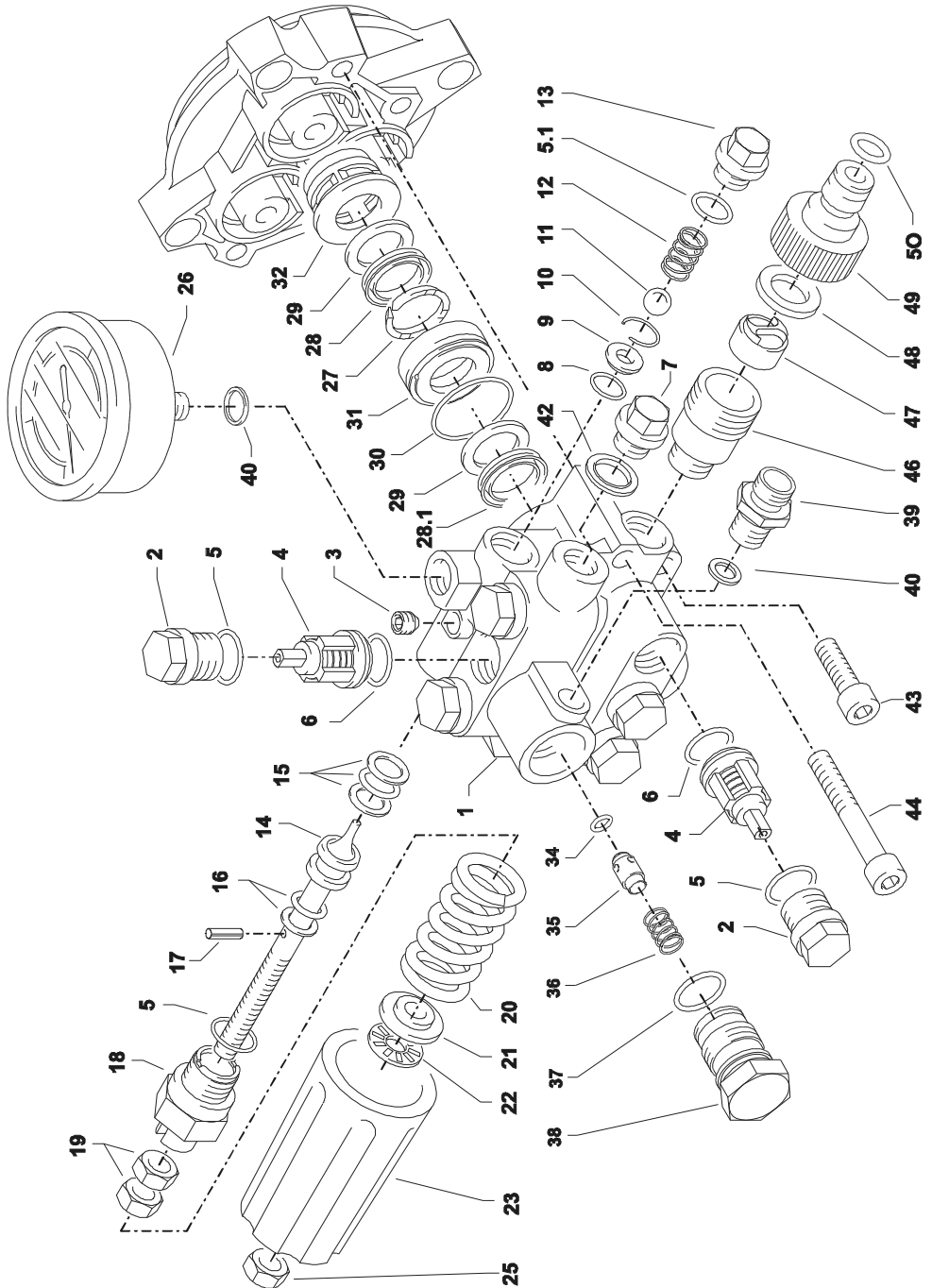

Liste des pièces de rechange **KRÄNZLE 145 T, 175 T** Chapelle à soupapes **APG** pour plongeurs de **18 mm** de diamètre

Pos.	Désignation	Qté	N° de ref.	Pos.	Désignation	Qté	N° de ref.
1	Ventilgehäuse	1	43.464	32	Zwischenring 18 mm	3	41.015 2
2	Ventilstopfen	6	41.714	34	O-Ring 6 x3	1	14.121
3	Dichtstopfen M 10 x 1	1	43.043	35	Rückschlagkörper	!	14.122
4	Ventile (grün) für APG-Pumpe	6	41.715 1	36	Rückschlagfeder	1	14.120
5	O-Ring 16 x 2	7	13.150	37	O-Ring 18 x 2	1	43.446
5.1	O-Ring 13,94 x 2,62	1	42.167	38	Ausgangsteil	1	42.166
6	O-Ring 15 x 2	6	41.716	39	Verschraubung Ermeto R1/4" x 8	1	41.042
7	Dichtstopfen R1/4" mit Bund	1	42.103	40	Aluminium - Dichtring	4	13.275
8	O-Ring 11 x 1,44	1	12.256	42	Kupferring	1	42.104
9	Edelstahlsitz	1	14.118	43	Innensechskantschraube M 8 x 30	2	41.036 1
10	Sicherungsring	1	13.147	44	Innensechskantschraube M 8 x 55	2	41.017 1
11	Edelstahlkugel 8,5 mm	1	13.148	46	Sauganschluß	1	41.016
12	Edelstahlfeder	1	14.119	47	Wasserfilter	1	41.046 2
13	Verschlusschraube	1	14.113	48	Gummi Dichtring	1	41.047 1
14	Steuerkolben	1	14.134	49	Steckkupplung	1	41.047 2
15	Parbaks 16 mm	1	13.159	50	O-Ring	1	41.047 3
16	Parbaks 8 mm	1	14.123				
17	Spannstift	1	14.148				
18	Kolbenführung spezial	1	42.105				
19	Mutter M 8 x 1	2	14.144				
20	Ventilfeder schwarz	1	14.125				
21	Federdruckscheibe	1	14.126				
22	Nadellager	1	14.146				
23	Handrad	1	14.147				
25	Elastic-Stop-Mutter	1	14.152				
26	Manometer 0-250 bar	1	15.039				
27	Druckring	3	41.018				
28	Manschette 18 x 26 x 4/2	3	41.013				
28.1	Gewebemanschette 18 x 26 x 4/2	3	41.013 1				
29	Backring 18 x 26	6	41.014				
30	O-Ring 28,3 x 1,78	3	40.026				
31	Leckagering 18 mm	3	41.066				
					Lot de réparation		
					Soupapes pour pompe APG	41.748 1	
					comprenant: 6x Pos. 4; 6x Pos. 5; 6x Pos. 6		
					Lot de réparation		
					manchettes 18 mm	41.049 2	
					comprenant: 3x Pos. 27; 3x Pos. 28;		
					3x Pos. 28.1; 6x Pos. 29; 6x Pos. 30		
					Chapelle à soupapes complète	43.465	
					avec vanne d'inversion		
					et manocontacteur intégrés		
					Piston de distribution complet	43.444	
					avec poignée		

Partie transmission 18 mm

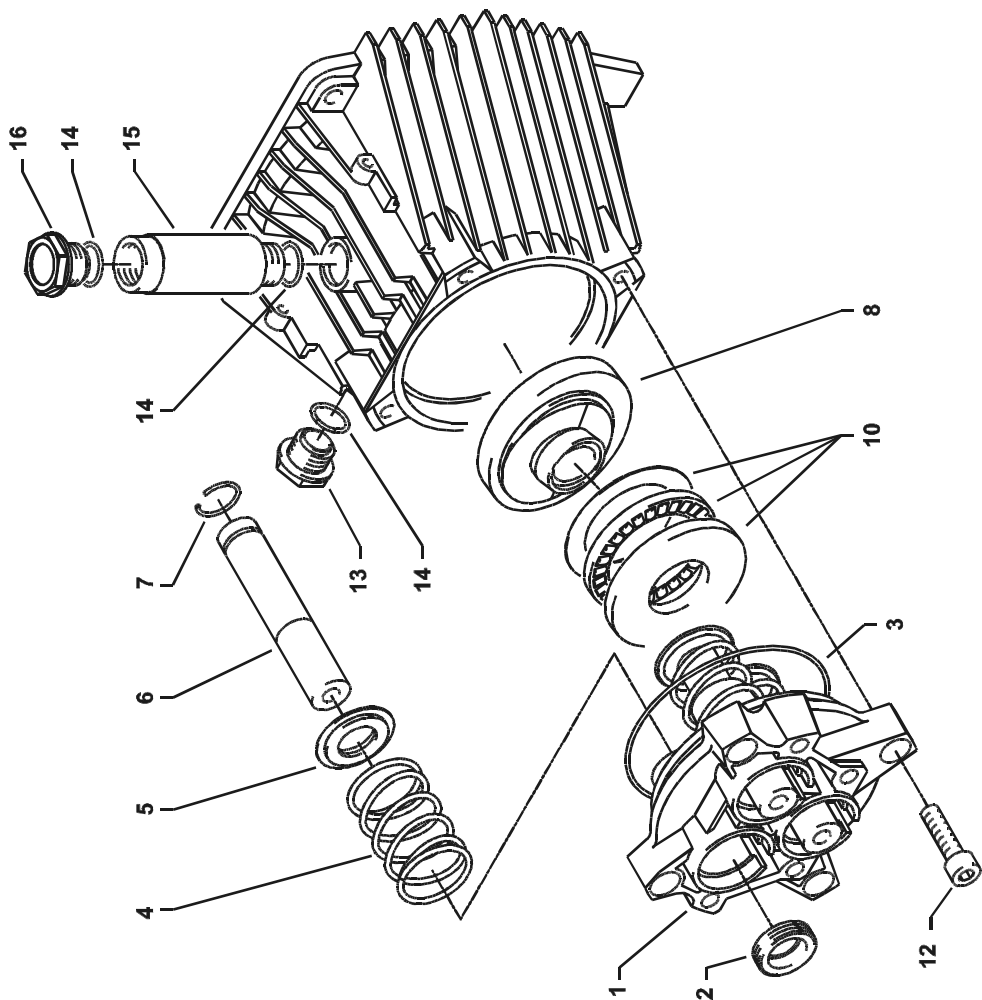

**Liste des pièces de rechange KRÄNZLE 145 T , 175 T
Partie transmission pour plongeurs de 18 mm de diamètre**

Pos.	Désignation	Qté	N° de ref.
1	Gehäuseplatte für 18 mm Plunger	1	41.020 2
2	Öldichtung 18 x 28 x 7	3	41.031
3	O-Ring Viton 88 x 2	1	41.021 1
4	Plungerfeder	3	41.033
5	Federdruckscheibe 18 mm	3	41.034
6	Plunger 18 mm	3	41.032 1
7	Sprengring 18 mm	3	41.035
8	Taumelscheibe 11,5° bei Kränzle 145 T Wechselstrom	1	46.542-11,5
8	Taumelscheibe 13,0° bei Kränzle 175 T Drehstrom	1	46.542-13,0
10	Axial-Rollenlager 3-teilig	1	46.543
12	Innensechskantschraube M 8 x 30	4	41.036 1
13	Ölschauglas	1	42.018 1
14	O-Ring 14 x 2	3	43.445
15	Öleinfüll-Stutzen	1	43.438
16	Öl-Verschlussschraube Messing	1	43.437 1

Moteur à courant alternatif 145 T

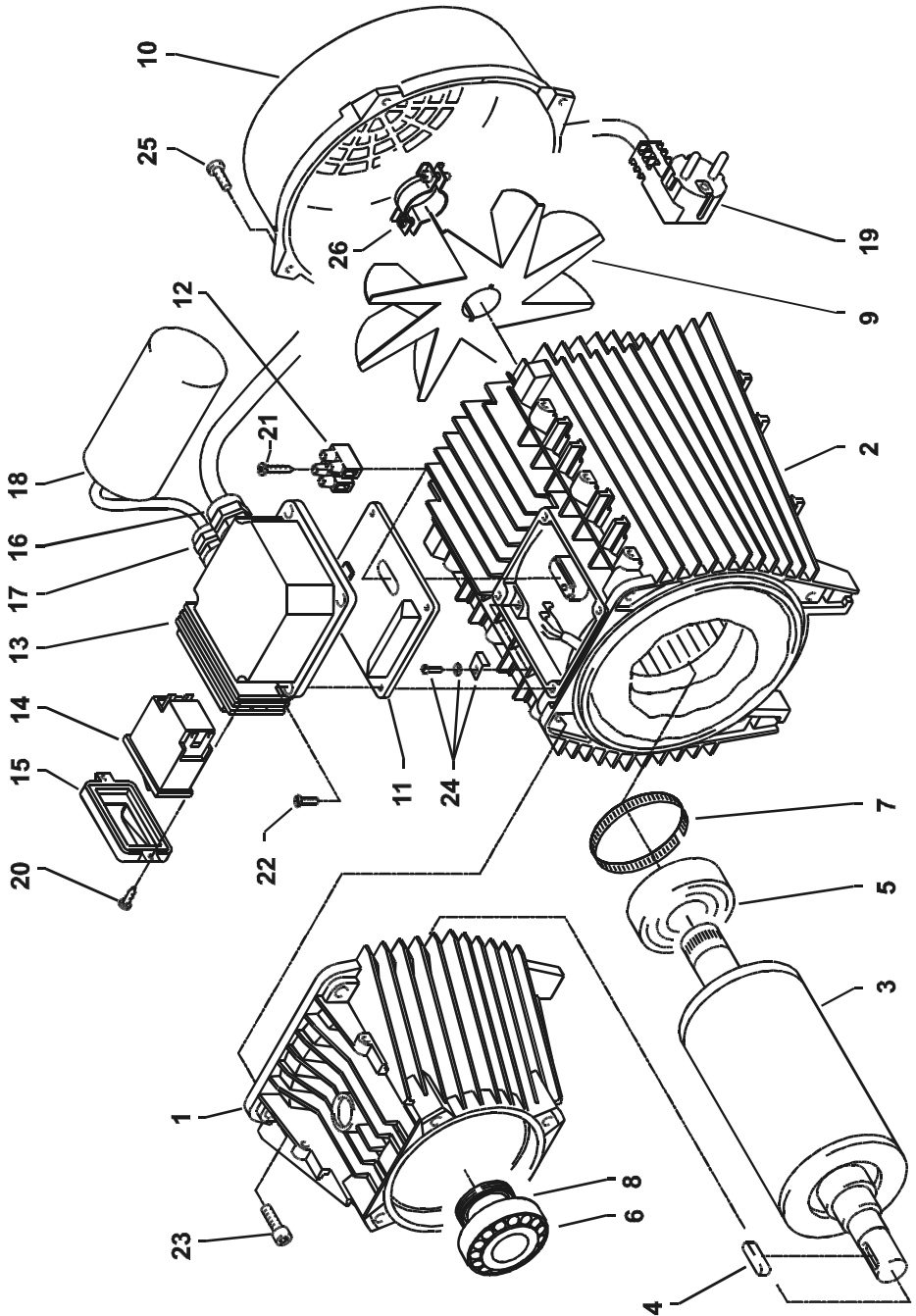

Liste des pièces de rechange KRÄNZLE 145 T
Moteur à courant alternatif

Pos.	Désignation	Qté	N° de ref.
1	Ölgehäuse für AP	1	43.314
2	Motorgehäuse mit Stator Wechselstrom für Kränzle 145 T	1	43.315
3	Rotor mit Motorwelle	1	43.316
4	Passfeder 6 x 6 x 20	1	41.483 1
5	Rillenkugellager 6205 - 2Z	1	43.317
6	Kegelrollenlager 31304	1	40.472
7	Toleranzhülse	1	43.330 1
8	Öldichtung 25 x 35 x 7	1	41.024
9	Lüfterrad BG 90	1	43.319
10	Lüfterhaube BG 90	1	43.320
11	Flachdichtung	1	43.030
12	Lüsterklemme 2-polig	1	43.031
13	Schaltergehäuse BG 90	1	43.321
14	Schalter mit 13,5 A Überstromauslöser	1	41.110 2
15	Klemmrahmen mit Schalterabdichtung	1	41.110 5
16	Kabelverschraubung PG 11	1	41.419
17	Kabelverschraubung PG 9 (3-teilig)	1	43.034
18	Kondensator 70 µF	1	43.322
19	Kabel mit Stecker	1	41.092
20	Blechschaube 3,5 x 9,5	2	41.088
21	Blechschaube 2,9 x 16	1	43.036
22	Schraube M 4 x 12	4	41.489
23	Innensechskantschraube M 6 x 30	4	43.037
24	Erdungsschraube kpl.	1	43.038
25	Schraube M 4 x 12	2	41.489
26	Schelle für Lüfterrad mit Schrauben	1	43.454

Moteur triphasé

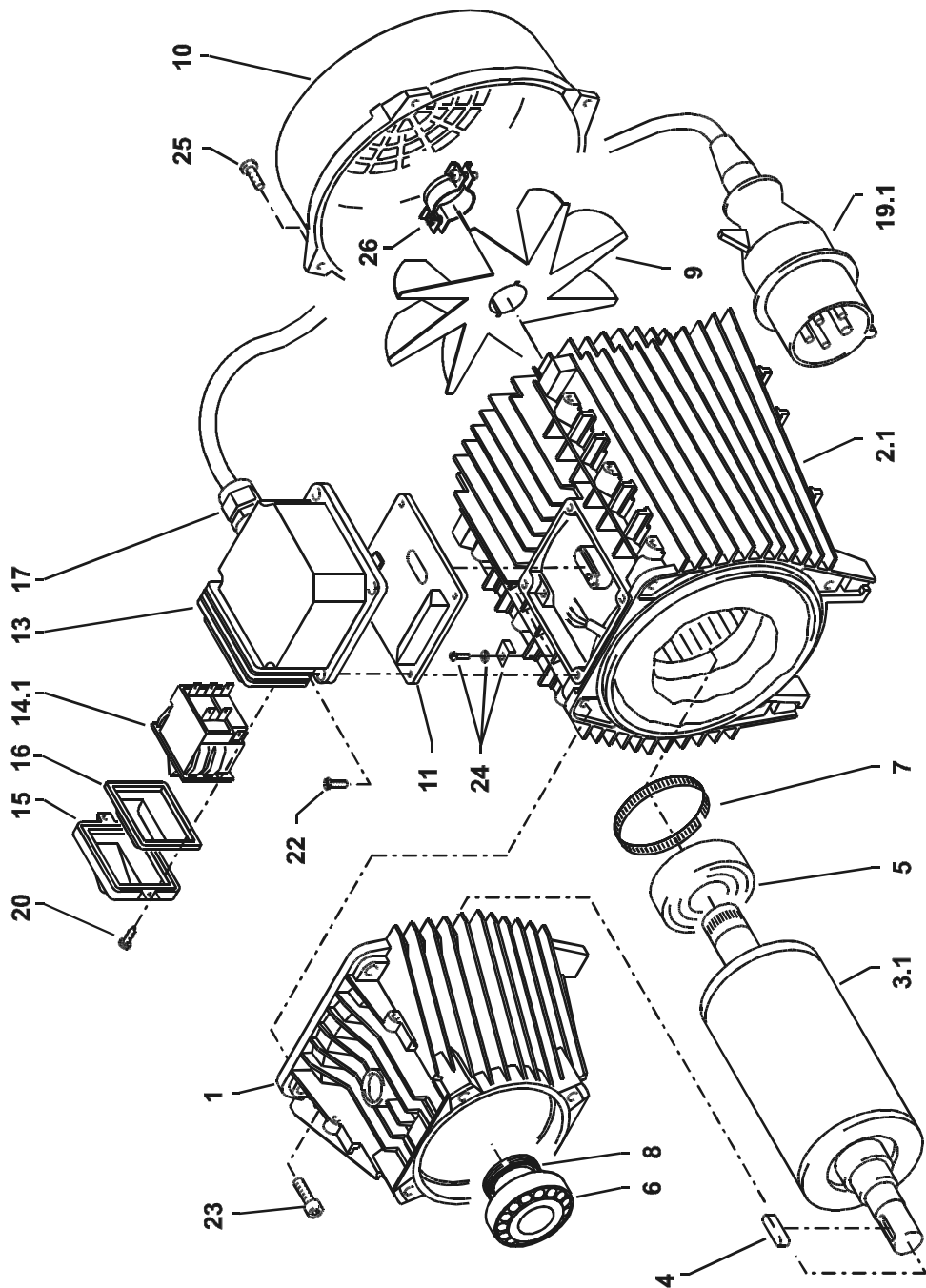

Liste des pièces de rechange KRÄNZLE 175 T
Moteur triphasé

Pos.	Désignation	Qté	N° de ref.
1	Ölgehäuse für AP	1	43.314
2	Motorgehäuse mit Stator Drehstrom	1	43.324
3	Rotor mit Motorwelle	1	43.316
4	Passfeder 6 x 6 x 20	1	41.483 1
5	Rillenkugellager 6205 - 2Z	1	43.317
6	Kegelrollenlager 31304	1	40.472
7	Toleranzhülse	1	43.330 1
8	Öldichtung 25 x 35 x 7	1	41.024
9	Lüfterrad BG 90	1	43.319
10	Lüfterhaube BG 90	1	43.320
11	Flachdichtung	1	43.030
13	Schaltergehäuse BG 90 Drehstrom	1	43.452
14	Schalter (Amazonas) 8 A	1	43.450
15	Klemmrahmen mit Schalterabdichtung	1	43.453
17	Kabelverschraubung PG 13,5	1	40.539
19	Kabel mit Stecker Drehstrom	1	41.092 1
20	Blehschraube 3,5 x 9,5	2	41.088
22	Schraube M 4 x 12	4	41.489
23	Innensechskantschraube M 6 x 30	4	43.037
24	Erdungsschraube kpl.	1	43.038
25	Schraube M 4 x 12	2	41.489
26	Schelle für Lüfterrad mit Schrauben	1	43.454

Enrouleur

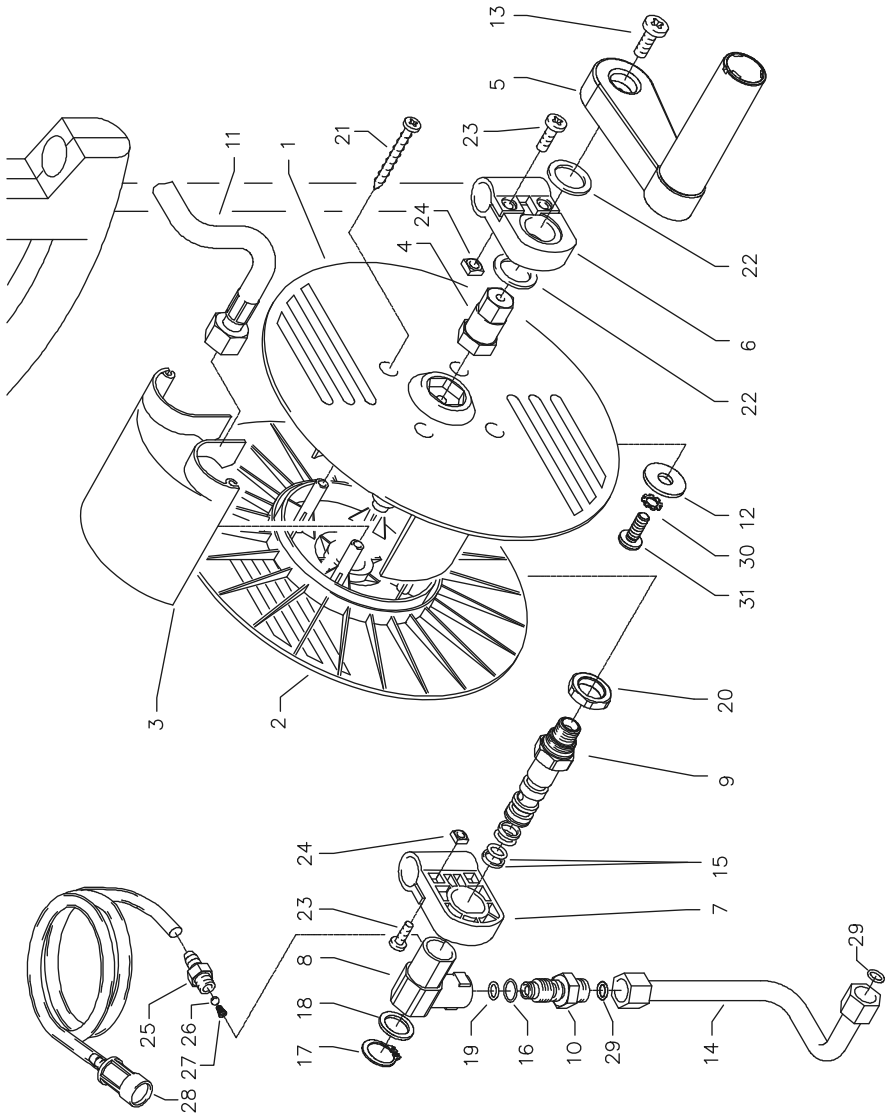

Liste des pièces de rechange KRÄNZLE 145 T, 175 T Enrouleur

Pos.	Désignation	Qté	N° de ref.
1	Schale groß	1	40.160
2	Schale klein	1	40.161
3	Knickschutz	1	40.162
4	Antriebswelle	1	40.166
5	Kurbel	1	40.165
6	Lagerklotz links	1	40.163
7	Lagerklotz rechts	1	40.164
8	Drehgelenk	1	40.167
9	Achse mit Wasserführung	1	40.168
10	Eingangsinjektor	1	40.169
11	HD-Schlauch NW 6 15 m	1	40.170
12	Scheibe DIN9021 6,4	1	50.174
13	Schraube M 5 x 10	1	43.021
14	Anschlussrohr Ermeto Edelstahl	1	40.175
15	Parbaks 16 mm	2	13.159
16	O-Ring 10 x 2	1	43.068
17	Sicherungsring 16 mm	1	40.182
18	Scheibe MS 16 x 24 x 2	1	40.181
19	O-Ring 6,68 x 1,78	1	40.585
20	Mutter M18 x 1	1	40.185
21	Kunststoffschraube 5,0 x 20	4	43.018
22	Backring 20 mm	2	40.025
23	Schraube M 5 x 16	4	40.178
24	Vierkantmutter M 5	4	41.416
25	Saugzapfen Schlauchanschluss	1	13.236
26	Edelstahlkugel 5,5 mm	1	13.238
27	Edelstahlfeder	1	13.239
28	Chemikaliensaugschlauch mit Filter	1	15.038
29	O-Ring 6 x 0,8	2	40.177
30	Zahnscheibe 6,4	1	40.183
31	Schraube M 6 x 16	1	40.171 1

Pistolet avec lance

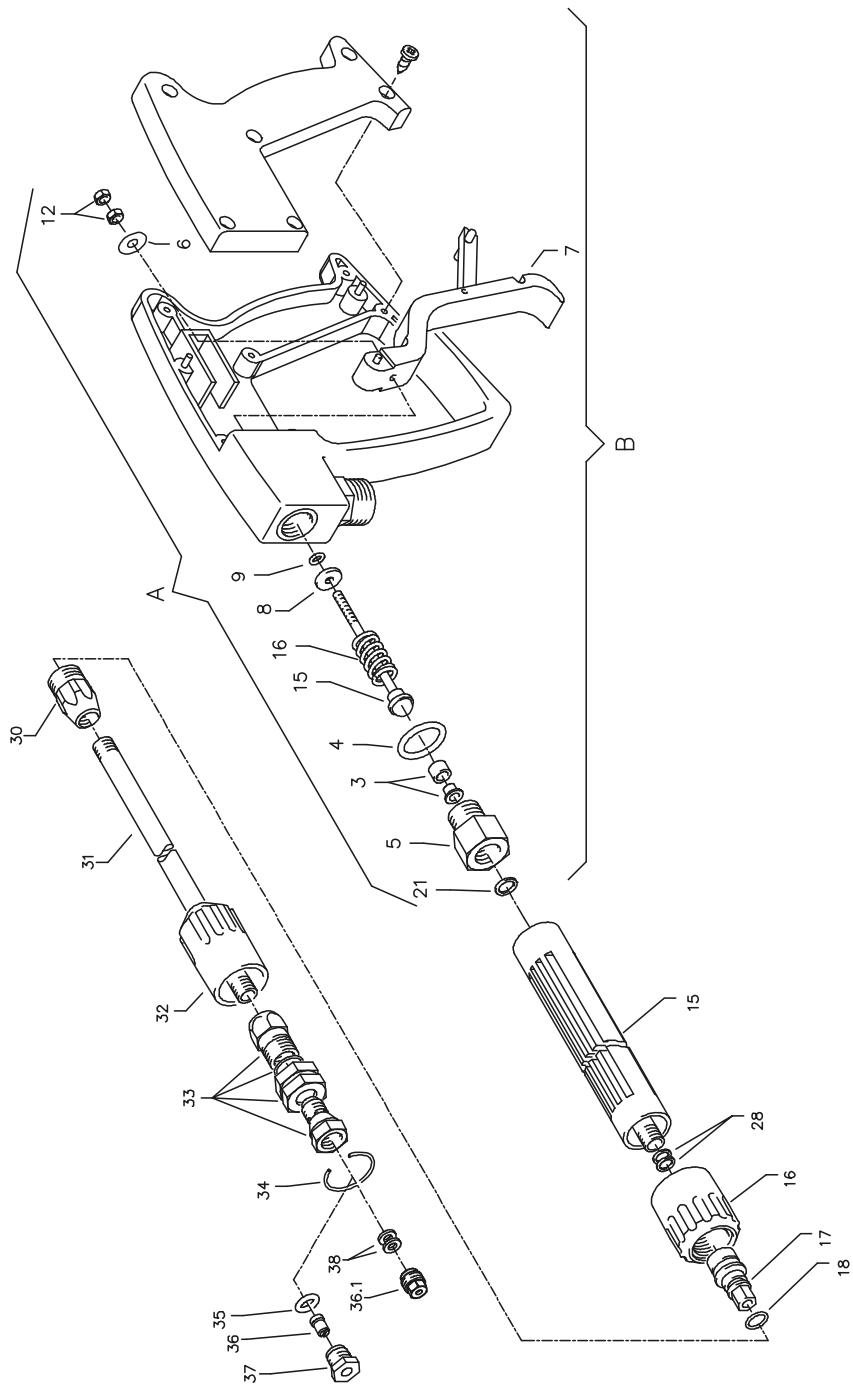

**Liste des pièces de rechange KRÄNZLE 145 T, 175 T
Pistolet Midi et lance avec buse réglable**

Pos.	Désignation	Qté	N° de ref.
5	Rohranschlusssteil R1/4" incl. Pos. 3, 4, 21	1	12.125
6	Scheibe 5,3 DIN9021	1	50.152
7	Abzug-Hebel kpl.	1	12.144 1
15	Rohr kunststoffumspritzt bds. R 1/4" AG	1	15.004 2
16	Überwurfmutter ST 30 M22 x 1,5 IG	1	13.276 1
17	Außen-Sechskant-Nippel R 1/4" IG	1	13.277 1
18	O-Ring 9,3 x 2,4	1	13.273
28	Aluminium Dichtring	6	13.275
30	ST 30-Nippel M 22 x 1,5 AG / M 12 x 1	1	13.363
31	Rohr 400 lang, bds. M12 x 1	1	41.527
32	Kunststoff-Hülse	1	13.202
33	Regeldüse ohne Hülse	1	43.439
34	Sprengring	1	43.441
35	O-Ring 6,0 x 3,0	1	14.121
36	HD-Düse MX20042	1	MX20042
36.1	HD-Düse M20030	1	M20030
37	Düsenhalter	1	26.004
38	Aluminiumdichtring	1	13.275 1
A	Rep.-Kit Pos: 3, 4, 5, 8, 9, 12, 15, 16; 21		12.158
B	Griff komplett		12.164
	Midi-Pistole mit Verlängerung		12.160
	Lance compl. avec buse réglable 045		12.700-MX20042

Schéma des connexions



Schéma des connexions KRÄNZLE 145 T
230 Volt / 50 Hz



Schéma des connexions KRÄNZLE 175 T
400 Volt / 50 Hz

Prescriptions générales

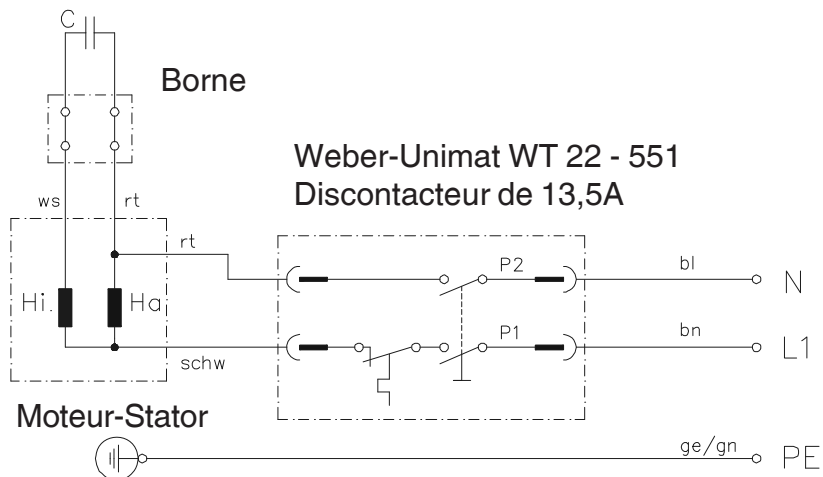
Contrôle

Conformément aux "directives relatives aux pompes à jet de liquide", le nettoyeur haute pression devra être soumis, en cas de nécessité, et au moins tous les 12 mois, à un contrôle réalisé par un spécialiste afin de déterminer s'il répond aux exigences de sécurité requises. Les résultats du contrôle devront être fixés par écrit. Il n'est pas nécessaire qu'ils soient relevés de manière formelle.

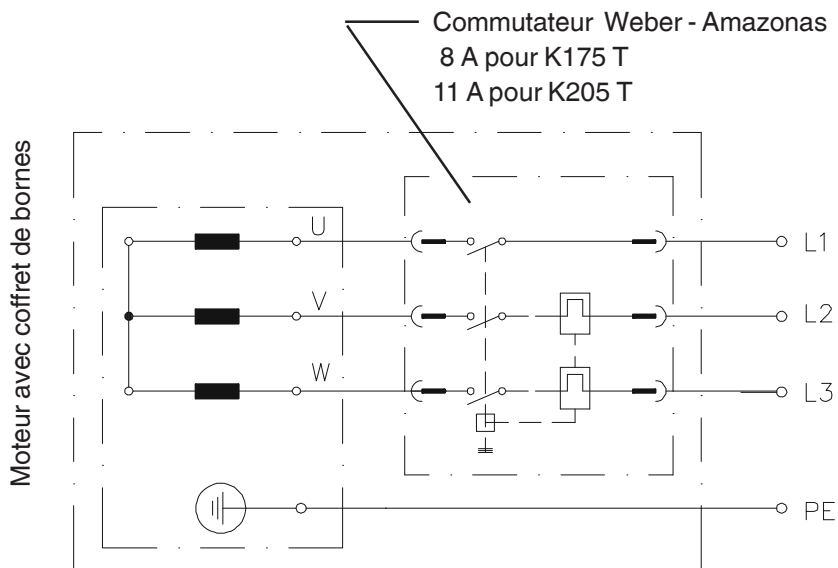
Prévention contre les accidents

L'équipement de l'appareil a été conçu afin d'exclure tout accident sous l'effet d'une utilisation adéquate. L'utilisateur doit être informé des risques de blessure que constituent l'échauffement des éléments du nettoyeur et la haute pression du jet. Observer les "Directives relatives aux pompes à jet de liquide". (Voir pages 14 et 15).

Contrôler le niveau d'huile à l'aide de l'indicateur de niveau d'huile avant chaque mise en service. (N'utiliser l'appareil que dans sa position horizontale!)

Vidange:

L'appareil ne nécessite aucune vidange durant toute sa durée de vie. Néanmoins, s'il est nécessaire de changer l'huile en cas de réparation, ouvrir alors l'indicateur de niveau d'huile, puis transvaser l'huile de l'appareil dans un récipient. Procéder, conformément aux prescriptions, à l'élimination de l'huile recueillie dans le récipient.

Nouvelle huile: 0,3 l - Huile moteur: W 15/40

Garantie

La garantie couvre uniquement les défauts de matériaux et de fabrication. Les vices ou dommages dus à l'usure sont exclus de cette garantie.

L'appareil devra être utilisé conformément aux instructions formulées dans le manuel d'utilisation, lequel fait partie intégrante des conditions de garantie.

La période de garantie est de 24 mois pour les appareils utilisés dans le secteur privé et de 12 mois pour les appareils utilisés dans le cadre professionnel.

En cas de recours en garantie, veuillez remettre l'appareil, accompagné des accessoires et du justificatif d'achat, à votre revendeur ou au point de service après-vente autorisé de votre proximité que vous trouverez également sur notre site internet www.kraenzle.com.

Cette garantie expirera aussitôt en cas de modifications des dispositifs de sécurité, de dépassement des valeurs limites de vitesse de rotation ou des valeurs limites de température, de mise en service sous tension trop faible, avec manque d'eau d'alimentation ou avec eau sale. Le manomètre, les buses, les soupapes, les vannes, les manchettes d'étanchéité, le flexible haute pression et le dispositif de pulvérisation sont des pièces d'usure qui ne font pas l'objet de cette garantie.

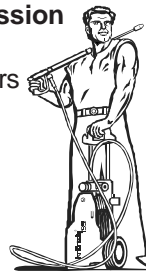

I. Kränzle GmbH
Elpke 97 · 33605 Bielefeld

Déclaration de conformité CE

Nous déclarons, par la présente, que le type de construction des nettoyeurs haute pression:

Kränzle 145 T
Kränzle 175 T

(documentation techn. est disponible après de):

Manfred Bauer, Fa. Josef Kränzle
Rudolf-Diesel-Str. 20, 89257 Illertissen

est conforme aux directives et à leurs amendements régissant les nettoyeurs haute pression:

Directive 89/392/CEE rel. aux machines
Directive 73/23 CEE rel. aux appareils basse tension
Directive 89/336 CEE rel. à la compatibilité électromagnétique
Directive 2000/14/CE (émissions sonores des matériels utilisés en extérieur), Art. 13 Nettoyeurs à jet d'eau haute pression Annexe III, Partie B, point 27

Niveau de puissance acoustique

mesuré:
garanti:

K145 T: 84 dB (A); K175 T: 87 dB (A)
K145 T: 89 dB (A); K175 T: 89 dB (A)

Normes et spécifications appliquées:

EN 60 335-2-79:2004
EN 55 014-1 / A2:2002
EN 61 000-3-2 / A14:2000
EN 61 000-3-3 / A1:2001
EN ISO 3744 : 1995

Bielefeld, le 08/09/05

A handwritten signature in black ink, appearing to be 'Manfred Bauer', written over a horizontal line.

Droitsch
(Le gérant)

Notes

