

Ersatzteilliste EFCO
Liste des pièces de rechange EFCO

EF105J-18H (2009)

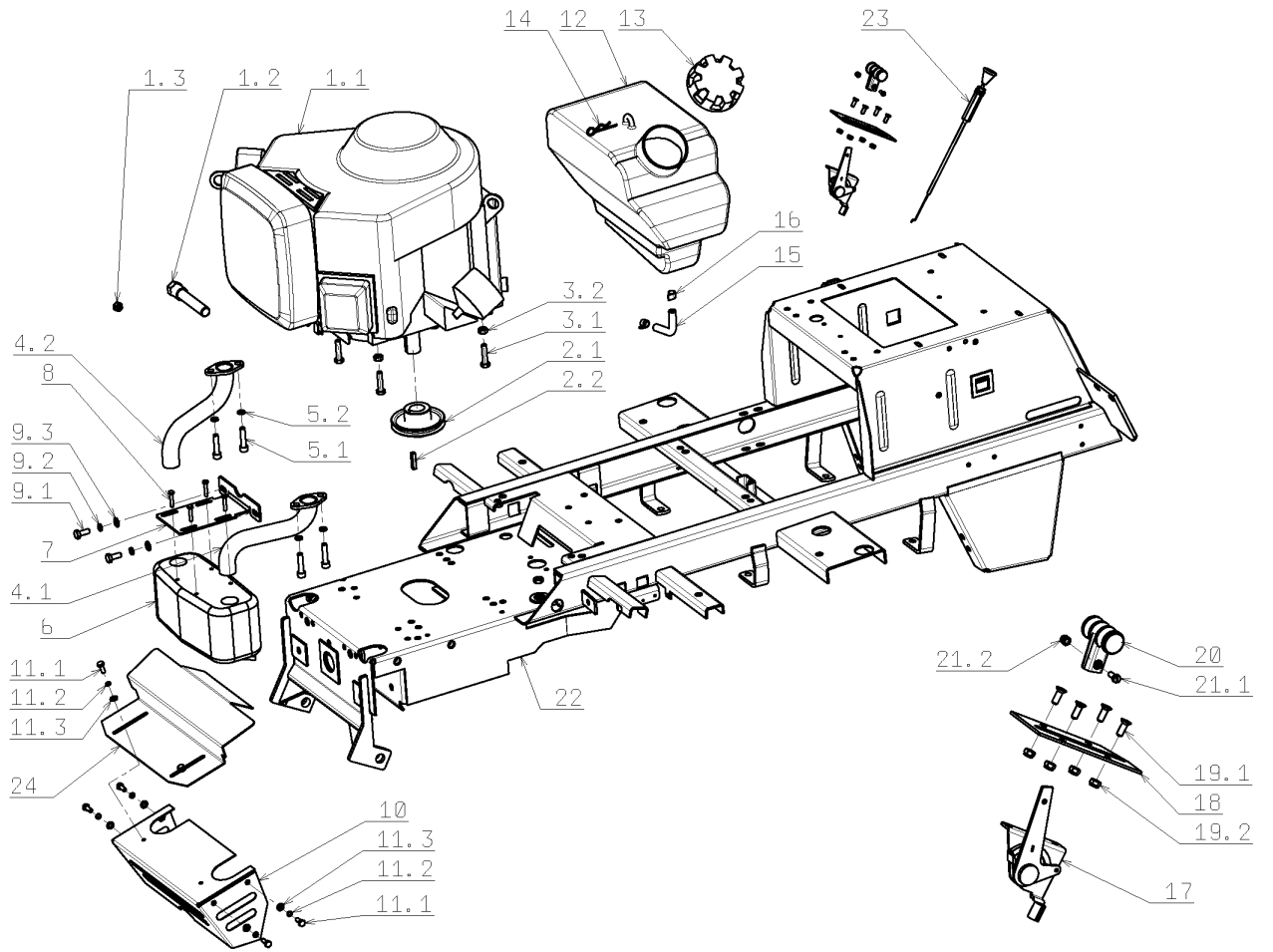

Illustration		Motor	
Bild Nr	St.-Zahl	Teile Nr.	Beschreibung
1.1		-	Nicht verfügbar für diesen produkt
1.2	1	SGS532927262 43	Aufsatz
1.3	1	SGN311122501	Mutter
2.1	1	SGN532150439	Scheibe
2.2	1	SGS532092312 33	Keil
3.1	4	SGN309503543	Schraube
3.2	4	SGN311129501	Mutter
4.1	1	SGN532150791	Rohr
4.2	1	SGN532150790	Rohr
5.1	4	SGN309503518	Schraube
5.2	4	SGN311214502	Scheibe
6	1	SGN443900129	Auspuff
7	1	SGS532113404 83	Halter
8	4	SGN309315010	Schraube
9.1	2	SGN309503518	Schraube
9.2	2	SGN311214502	Scheibe
9.3	2	SGN311210503	Scheibe
10	1	SGS532085427 93	Deckel
11.1	6	SGN309503508	Schraube
11.2	6	SGN311214501	Scheibe
11.3	6	SGN311210502	Scheibe
12	1	SGS532027662 43	Tank
13	1	SGN321841017	Stopfen
14	1	SGN315238005	Stift
15	1	SGS532199202 63	Kraftstoffleitung
16	2	SGN000532058	Schelle

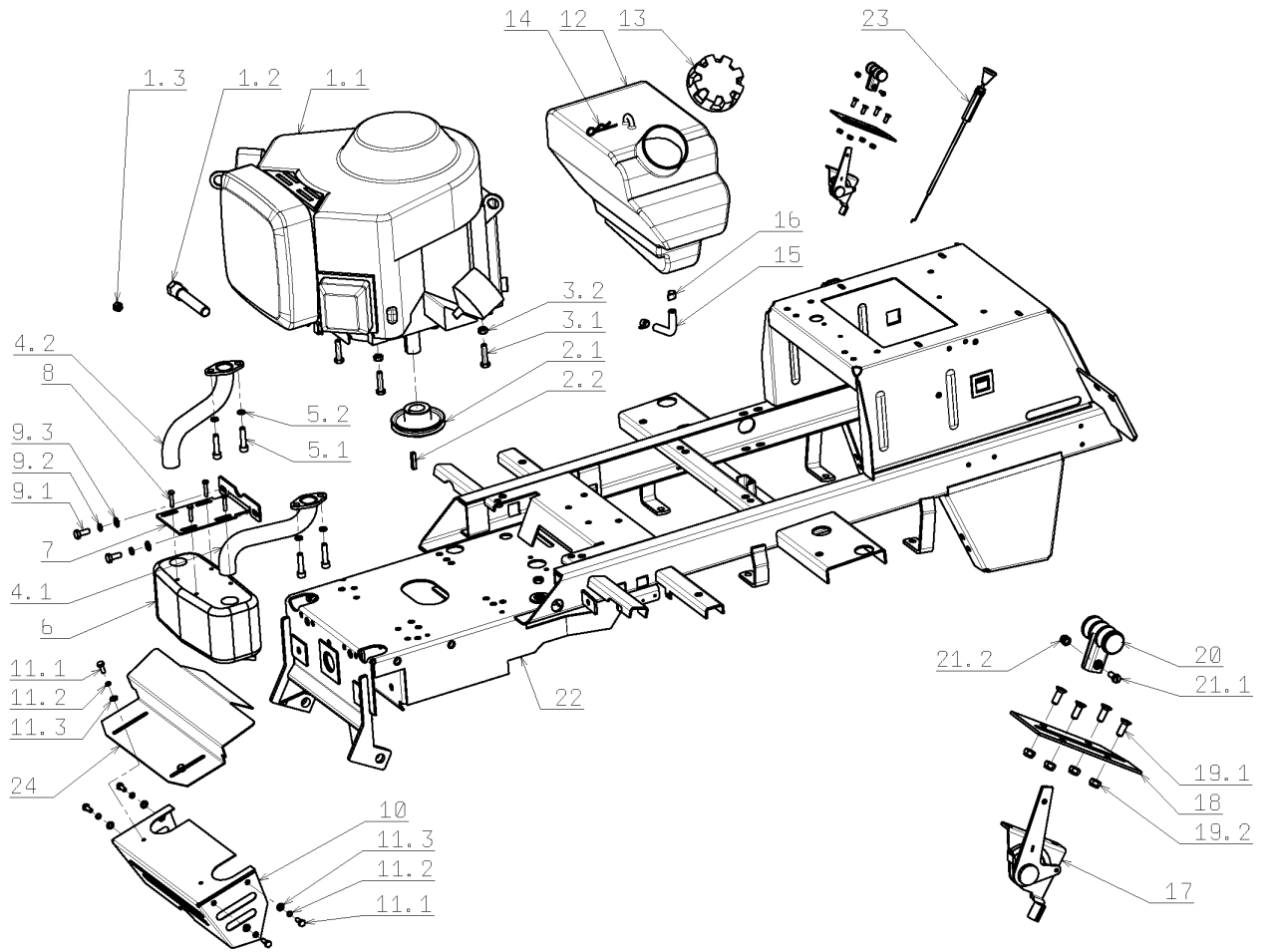

Illustration		Motor	
Bild Nr	St.-Zahl	Teile Nr.	Beschreibung
17	1	SGN000443006	Hebel
18	1	SGS532080302	Verstaerkung
19.1	4	SGN309251514	Schraube
19.2	4	SGN311129515	Mutter
20	1	SGN443900138	Gashebel
21.1	1	SGN309231535	Schraube
21.2	1	SGN311129514	Mutter
22	1	SGS532912962	Rahmen
23	1	SGN443612011	Starterhebel
24	1	SGS532085415	Deckel
		43	

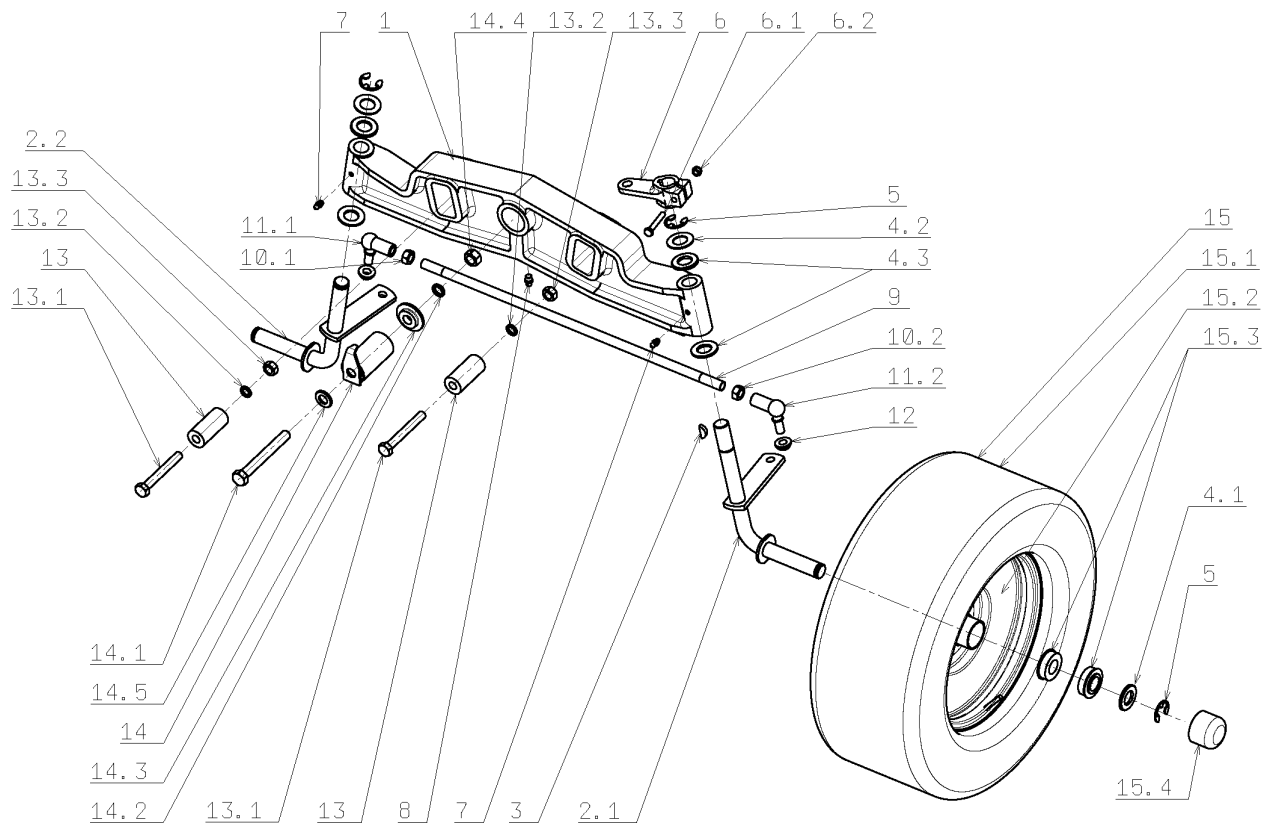

Illustration	Vorderachse		
Bild Nr	St.-Zahl	Teile Nr.	Beschreibung
1	1	SG5320165420	Vorn achse
2.1	1	SG5329164321	Stift
2.2	1	SG5329164321	Stift
3	1	SG311728003	Feder
4.1	4	SGS532092208	Scheibe
4.2	4	SGS532092208	Scheibe
4.3	2	SG311210514	Scheibe
5	2	SG311732008	Ring
6	1	SG5320805036	Hebel
6.1	1	SG309203524	Schraube
6.2	1	SGN311129513	Mutter
7	2	SGN425111004	Fettnippel
8	1	SG425111016	Fettnippel
9	1	SG532980126	Stange
10.1	1	SG311150505	Mutter
10.2	1	SG311120539	Mutter
11.1	1	SG442073020	Dichtung
11.2	1	SG442073019	Dichtung
12	2	SG311129521	Mutter
13	2	SG532150543	Distanzstuck
13.1	2	SG309501527	Schraube
13.2	2	SGN311214503	Scheibe
13.3	2	SGN311150506	Mutter
14	1	SG5329931643	Stift
14.1	1	SG309501534	Schraube
14.2	1	SG311214504	Scheibe
14.3	1	SG532150518	Scheibe
14.4	1	SG311150505	Mutter
14.5	1	SGN311210505	Scheibe
15	2	SG532940111	Rad
15.1	2	SG000532123	Reifen
15.2	2	SG000532124	Schneidblatt
15.3	4	SGN324196019	Lager

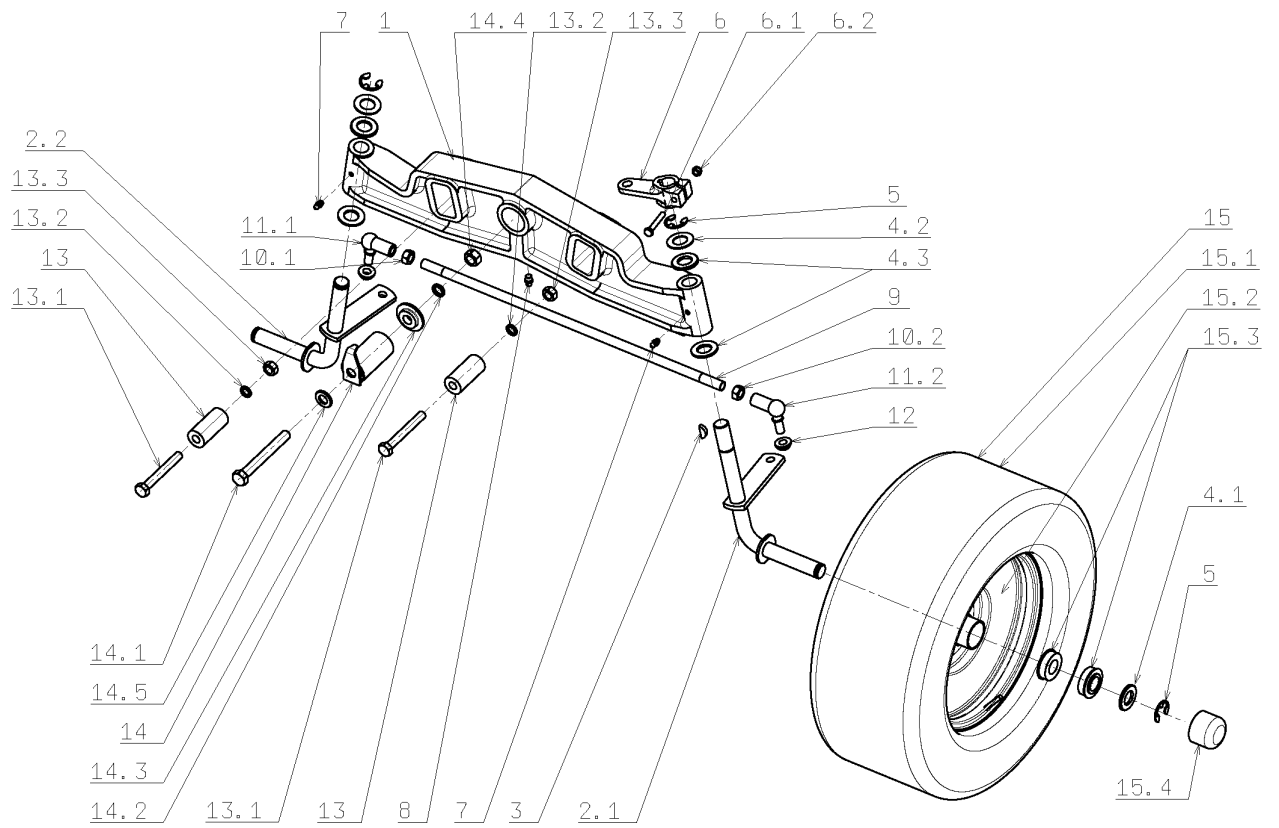

Illustration Vorderachse

Bild Nr	St.- Zahl	Teile Nr.	Beschreibung
15.4	2	SGN532150915	Deckel

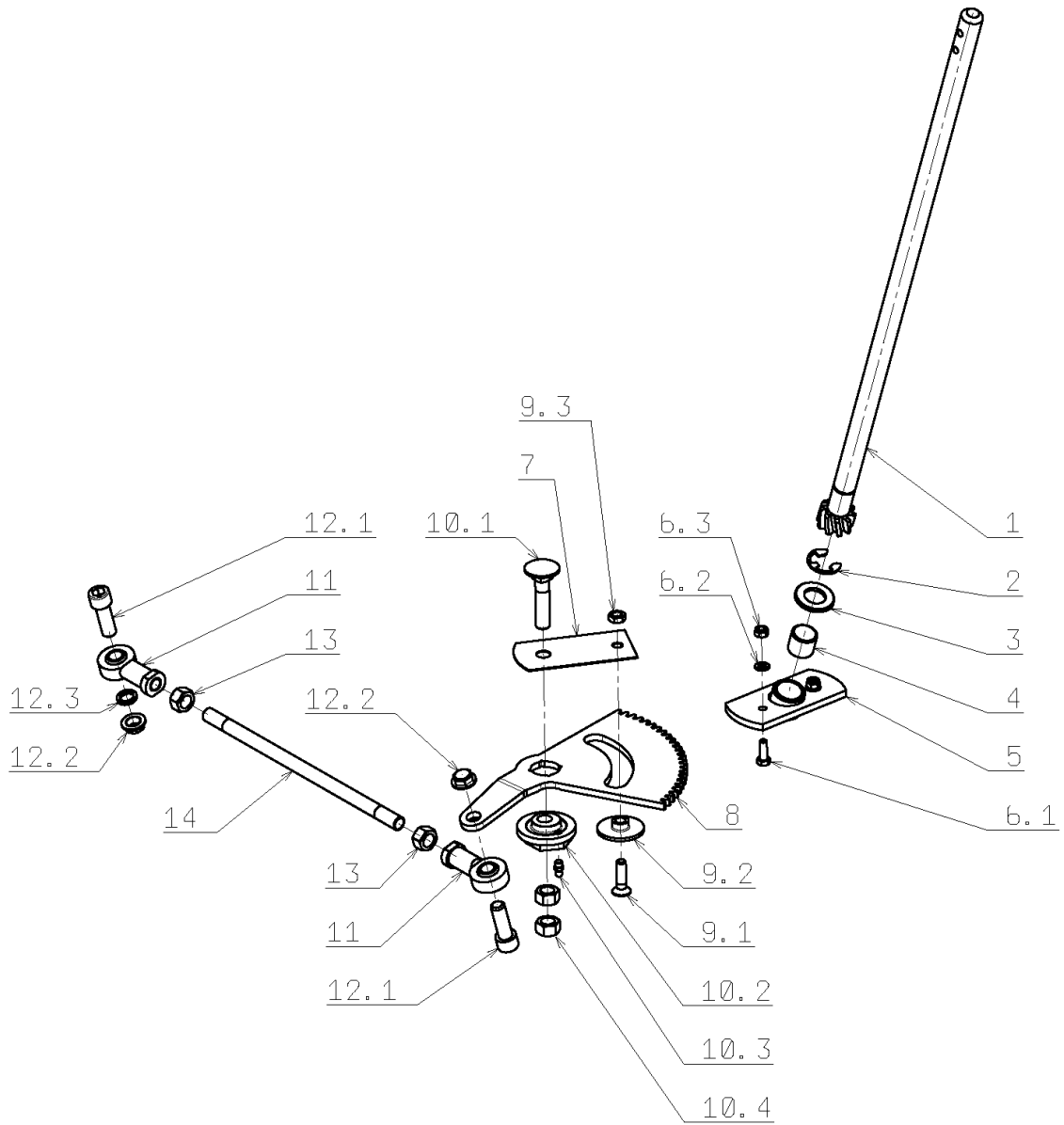

Illustration Lenkgetriebe

Bild Nr	St.-Zahl	Teile Nr.	Beschreibung
1	1	SGS532930252 63	Ritzel
2	1	SG311732008	Ring
3	1	SG311210514	Scheibe
4	1	SG323721002	Lager
5	1	SG5329385420 3	Halter
6.1	2	SGN309503548	Schraube
6.2	2	SGN311212516	Scheibe
6.3	2	SGN311129513	Mutter
7	1	SG5321133228 3	Platte
8	1	SGS532033322 43	Zahnrad
9.1	1	SG309578506	Schraube
9.2	1	SG532150538	Distanzstück
9.3	1	SGN311120520	Mutter
10.1	1	SG309019522	Schraube
10.2	1	SG5320802720 3	Exzenter
10.3	1	SGN425111004	Fettnippel
10.4	2	SG311150505	Mutter
11	2	SGN442073028	Gehäuse
12.1	2	SGN309543522	Schraube
12.2	2	SG311129521	Mutter
12.3	2	SG311214504	Scheibe
13	2	SG311150505	Mutter
14	1	SGN532980133	Pleuel

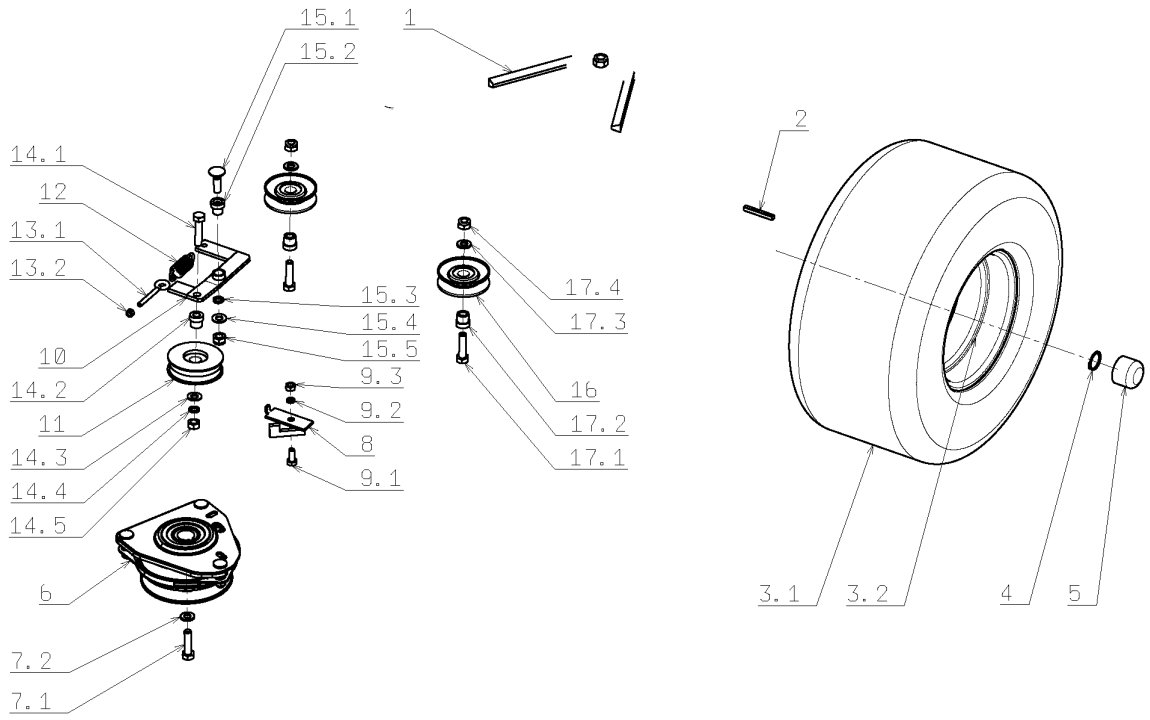

Illustration		Hinterachse	
Bild Nr	St.-Zahl	Teile Nr.	Beschreibung
1	1	SGN272731202	Riemen 13x2600
2	2	SG53209231210	Feder
3.1	2	SG000532132	Reifen
3.2	2	SGN000532134	Hinterrad
4	2	SGN311732023	Buchse
5	2	SGN532150915	Deckel
6	1	SGN000532010	Kupplung
7.1	1	SG309579509	Schraube
7.2	1	SG311219516	Scheibe
8	1	SG53293636210	Führung
9.1	2	SGN309503518	Schraube
9.2	10	SGN311214502	Scheibe
9.3	7	SGN311150503	Mutter
10	1	SG53291332270	Halter
11	1	SGN532150733	Scheibe
12	1	SG315231111	Feder
13.1	1	SG309578523	Schraube
13.2	1	SGN311129513	Mutter
14.1	1	SG309019529	Schraube
14.2	1	SG532150524	Lager
14.3	1	SGN311210504	Scheibe
14.4	1	SGN311214503	Scheibe
14.5	1	SGN311150506	Mutter
15.1	1	SG309203528	Schraube
15.2	1	SG532150545	Lager
15.3	1	SGN311210504	Scheibe
15.4	1	SGN311214503	Scheibe
15.5	1	SGN311150506	Mutter

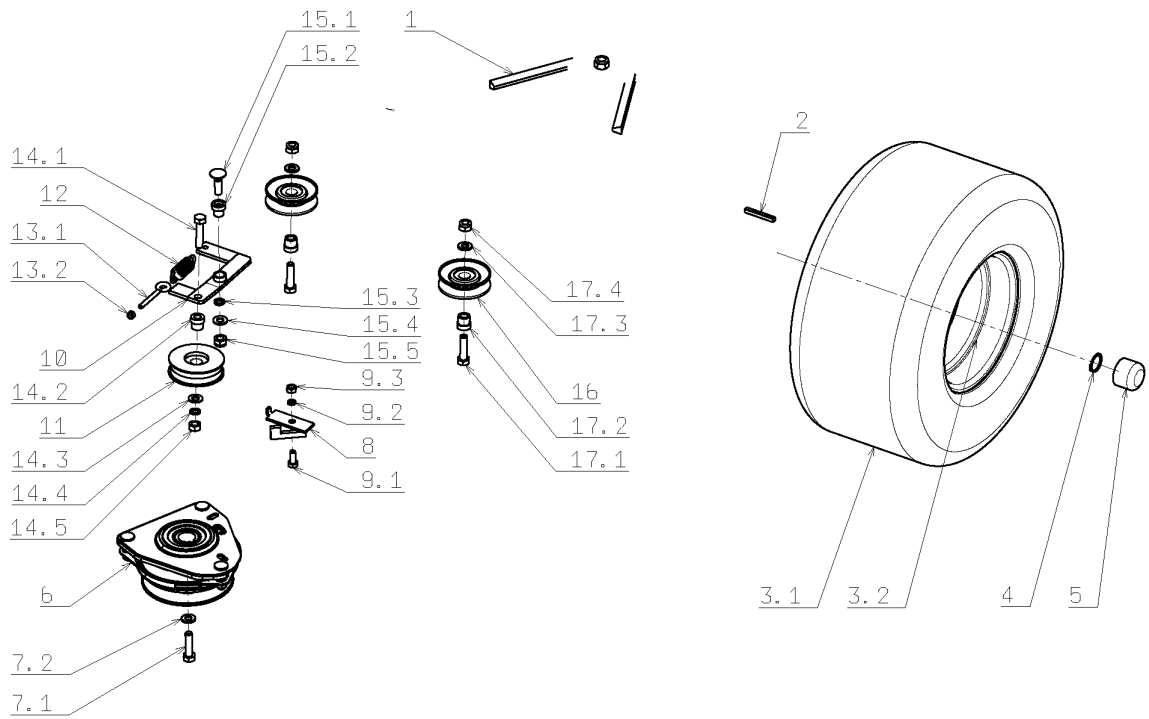

Illustration		Hinterachse	
Bild Nr	St.-Zahl	Teile Nr.	Beschreibung
16	2	SGN532150824	Scheibe
17.1	2	SG309501518	Schraube
17.2	2	SG532150524	Lager
17.3	2	SGN311210504	Scheibe
17.4	2	SGN311129502	Mutter

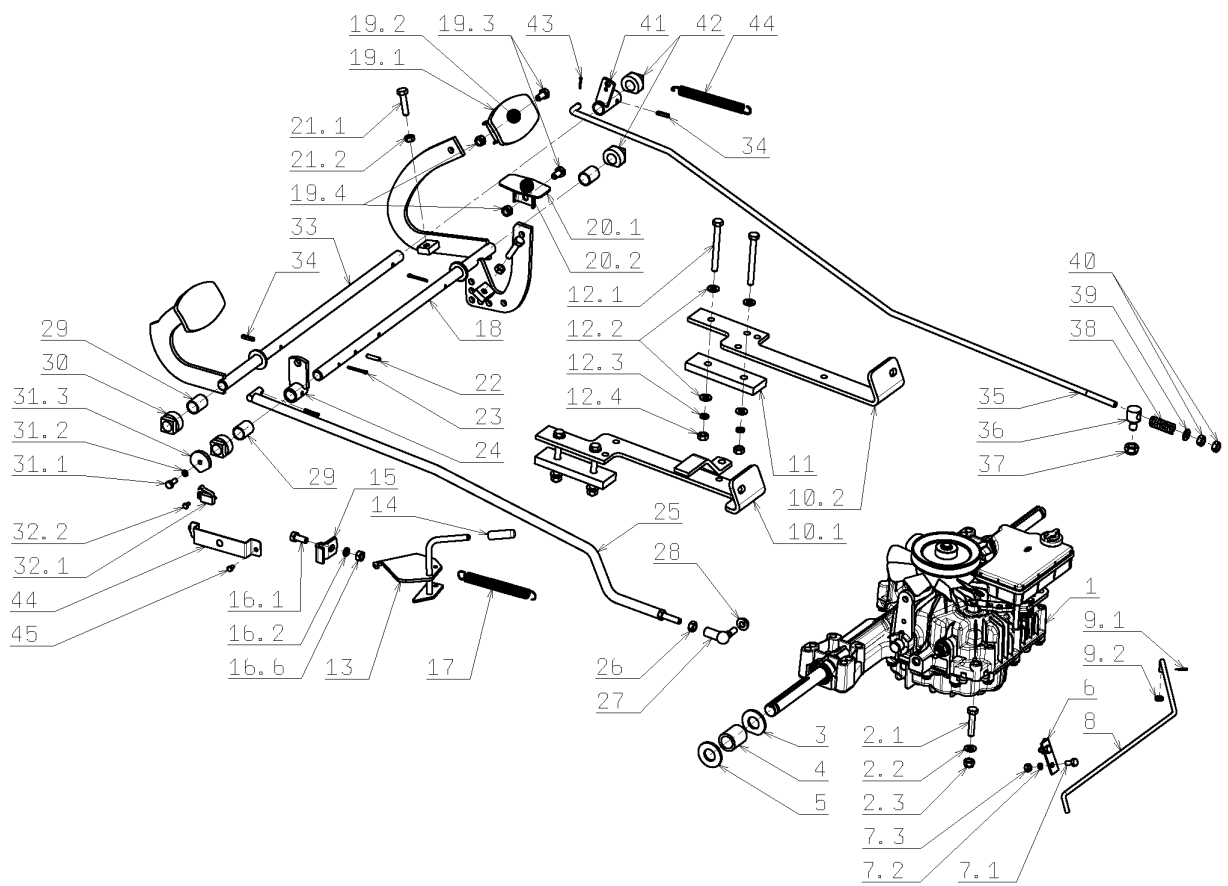

Illustration Getriebe

Bild Nr	St.-Zahl	Teile Nr.	Beschreibung
1	1	SGN532991052	Antrieb K46
2.1	1	SGN309503559	Schraube
2.2	1	SGN311210503	Scheibe
2.3	1	SGN311129501	Mutter
3	4	SGS532092208 63	Scheibe
4	2	SGN532150542	Distanzstück
5	6	SGS532092208 53	Scheibe
6	1	SGS532113403 13	Halter
7.1	2	SGN309203539	Schraube
7.2	2	SGN311214507	Scheibe
7.3	2	SGN311120506	Mutter
8	1	SGN532150724	Hebel
9.1	1	SGN311338513	Stift
9.2	1	SGN311210502	Scheibe
10.1	1	SGS532913368 43	Halter
10.2	1	SGS532113403 63	Halter
11	2	SGS532092303 43	Scheibe
12.1	4	SGN309501571	Schraube
12.2	8	SGN311210503	Scheibe
12.3	4	SGN311214502	Scheibe
12.4	4	SGN311150503	Mutter
13	1	SGS532980712 23	Hebel
14	1	SGN532150209	Deckel
15	1	SGS532080412 63	Halter

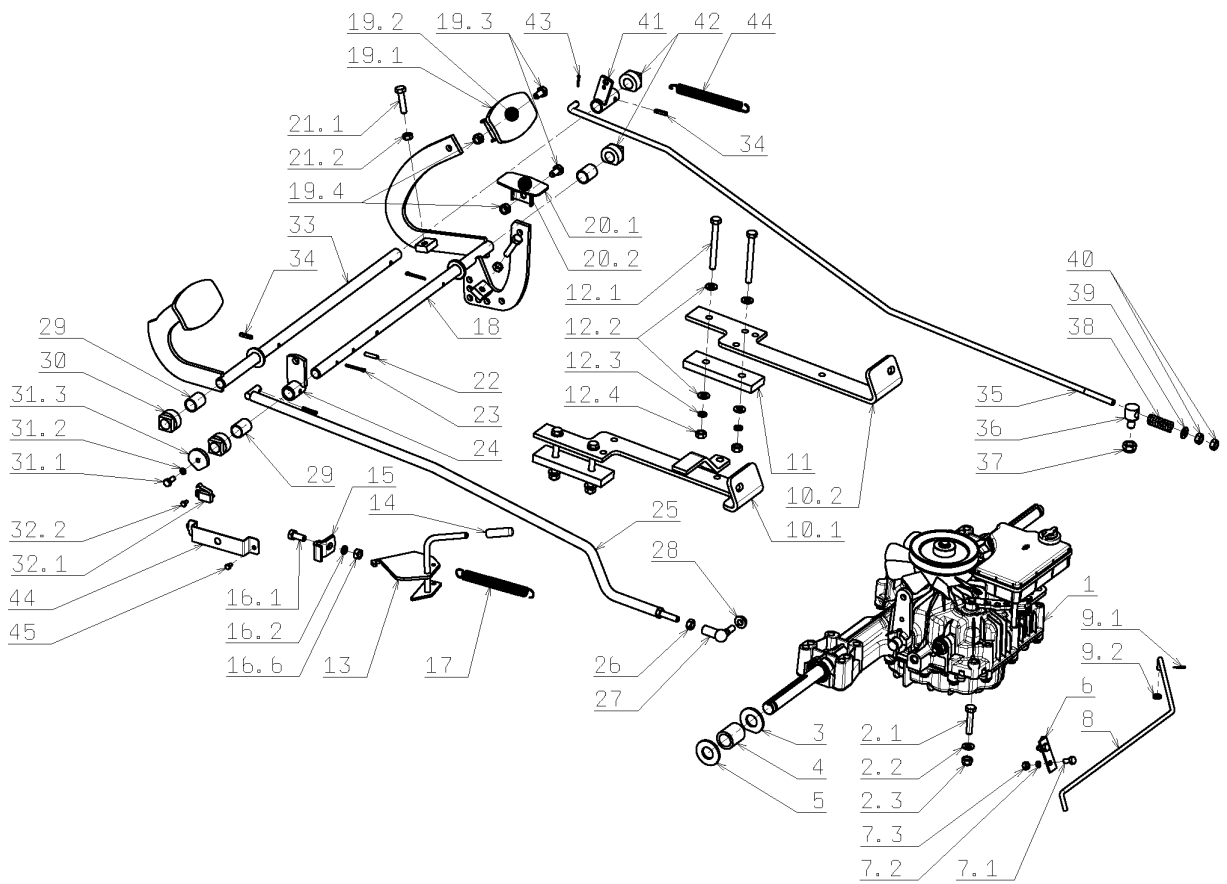

Illustration		Getriebe	
Bild Nr	St.-Zahl	Teile Nr.	Beschreibung
16.1	1	SGN309503518	Schraube
16.2	1	SGN311214502	Scheibe
16.6	1	SGN311150503	Mutter
17	1	SGN315231160	Feder
18	1	SGS532980442	Hebel
19.1	2	SGS532980512	Fusshebel
19.2	2	SGN273151001	Deckung
19.3	3	SGN309503518	Schraube
19.4	3	SGN311129501	Mutter
20.1	1	SGS532980512	Fusshebel
20.2	1	SGN273151011	Deckung
21.1	2	SGN309503543	Schraube
21.2	2	SGN311150503	Mutter
22	1	SGN315238037	Stift
23	3	SGN311338517	Stift
24	1	SGS532980364	Komplett arm
25	1	SGN532980131	Spannstange
26	1	SGN442073018	Mutter
27	1	SGN442073017	Winkelstahl
28	1	SGN311129520	Mutter
29	3	SGN532150541	Distanzstuck
30	2	SGN722643023	Deckel
31.1	1	SGN309503508	Schraube
31.2	1	SGN311214501	Scheibe
31.3	1	SGS532092208	Scheibe
32.1	-		Nicht verfügbar für diesen produkt
32.2	1	SGN309315011	Schraube

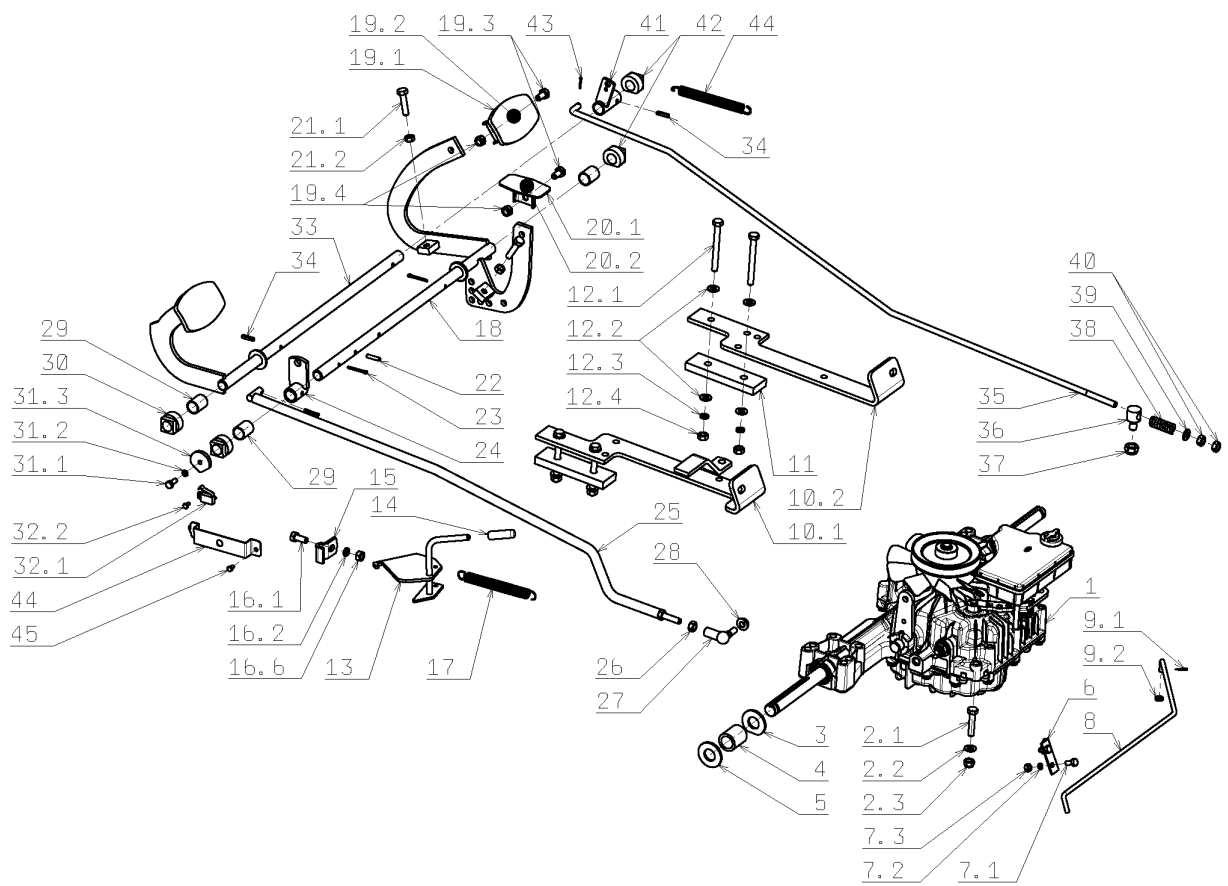

Illustration Getriebe

Bild Nr	St.- Zahl	Teile Nr.	Beschreibung
33	1	SG53298044221 3	Bremsepedal
34	2	SGN315238050	Stift
35	1	SGN532150721	Pleuel
36	1	SGN532150507	Schraube
37	1	SGN311129502	Mutter
38	1	SGN315231240	Feder
39	1	SGN311212517	Scheibe
40	2	SGN311120520	Mutter
41	1	SGS532980365 83	Pedal komplett
42	2	SGN722643023	Deckel
43	1	SGN311338516	Stift
44	1	SGS532085415 23	Deckel
45	1	SGN309315011	Schraube

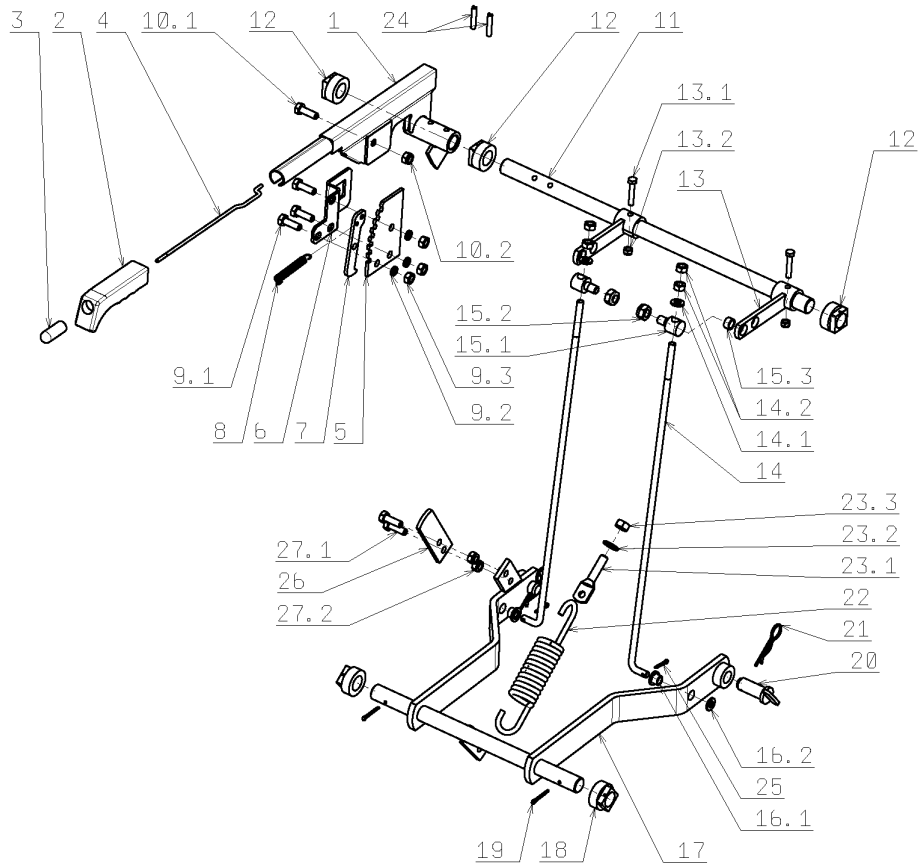

Illustration Mäheraushebung-schaltung

Bild Nr	St.-Zahl	Teile Nr.	Beschreibung
1	1	SGS532980522 63	Hebel
2	1	SGN532150049	Handgriff
3	1	SGN722643016	Toranschluss
4	1	SGN315238034	Pleuel
5	1	SGS532037322 83	Kolbenring
6	1	SGS532113414 83	Halter
7	1	SGS532037322 13	Platte
8	1	SGN315231158	Feder
9.1	3	SGN309503512	Schraube
9.2	3	SGN311214502	Scheibe
9.3	3	SGN311150503	Mutter
10.1	1	SGN309503512	Schraube
10.2	1	SGN311129501	Mutter
11	1	SGS532038102 53	Welle
12	3	SGN722643022	Deckel
13	2	SGS532980462 53	Komplett arm
13.1	2	SGN309501568	Schraube
13.2	2	SGN311129513	Mutter
14	2	SGN532150719	Spannstange
14.1	2	SGN311210503	Scheibe
14.2	4	SGN311150503	Mutter
15.1	2	SGN532150507	Schraube
15.2	2	SGN311129502	Mutter
15.3	2	SGN532150729	Mutter

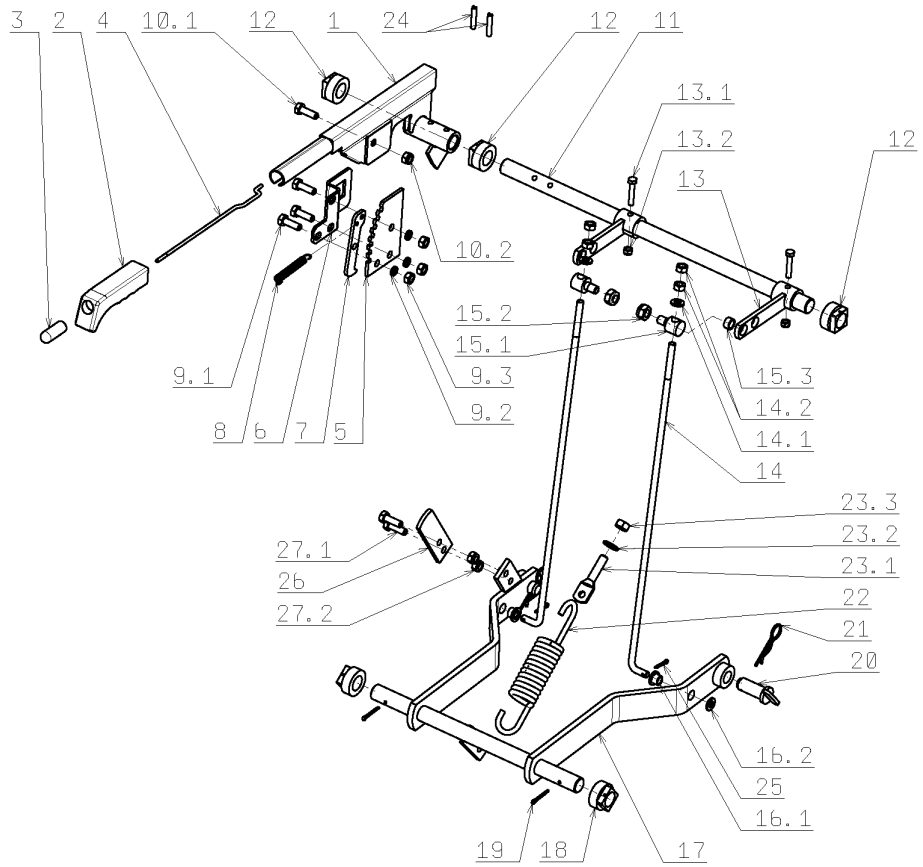

Illustration Mäheraushebung-schaltung

Bild Nr	St.-Zahl	Teile Nr.	Beschreibung
16.1	2	SGN532150537	Ring
16.2	2	SGN311210503	Scheibe
17	1	SGS532980508	Hebel
18	2	SGN722643022	Deckel
19	2	SGN311338517	Stift
20	2	SGS532993462	Stift
21	2	SG315238003	Stift
22	1	SGN315231165	Feder
23.1	1	SGN309599018	Schraube
23.2	1	SGN311214503	Scheibe
23.3	1	SGN311150506	Mutter
24	2	SGN315238041	Stift
25	2	SGN311338516	Stift
26	1	SGS532114327	Platte
27.1	2	SGN309578522	Schraube
27.2	2	SGN311129501	Mutter

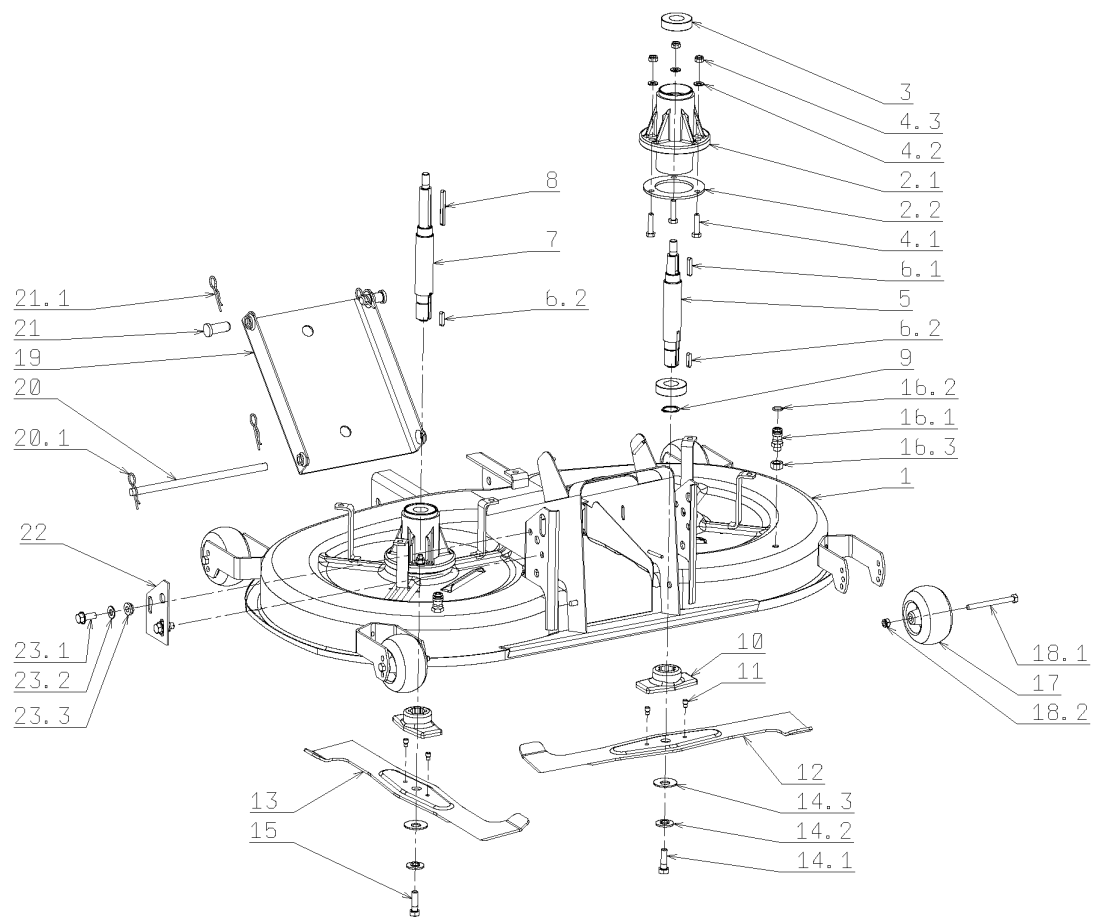

Illustration Schneidwerkzeug (1/3)

Bild Nr	St.- Zahl	Teile Nr.	Beschreibung
1	1	SGS532950472	Deck
		13	
2.1	2	SG5320385238	Deckel
		3	
2.2	2	SG5320982033	Dichtung
		3	
3	4	SG324162099	Lager
4.1	6	SGN309503543	Schraube
4.2	6	SGN311210503	Scheibe
4.3	6	SGN311129501	Mutter
5	1	SG5320381280	Welle
		3	
6.1	1	SGN311726087	Feder
6.2	2	SG311726014	Feder
7	1	SG5320381280	Welle
		3	
8	1	SGN311726086	Feder
9	2	SG311733014	Ring
10	2	SG5320982124	Anpassungsglied
		3	
11	4	SG532980077	Buchse
12	1	SG5320504225	Blatt
		3	
13	1	SG5320504225	Blatt
		3	
14.1	1	SG309599008	Schraube
14.2	2	SG532150519	Scheibe
14.3	2	SG311219503	Scheibe
15	1	SG309599017	Schraube
16.1	2	SG532150533	Scheibe
16.2	2	SGN273111057	Ring
16.3	2	SG311120511	Mutter
17	4	SGN532940128	Rad
18.1	4	SG309501567	Schraube
18.2	4	SGN311129501	Mutter
19	1	SG5320805035	Einstellen
		3	
20	1	SG5321931028	Stift
		3	
20.1	2	SGN315238035	Stift

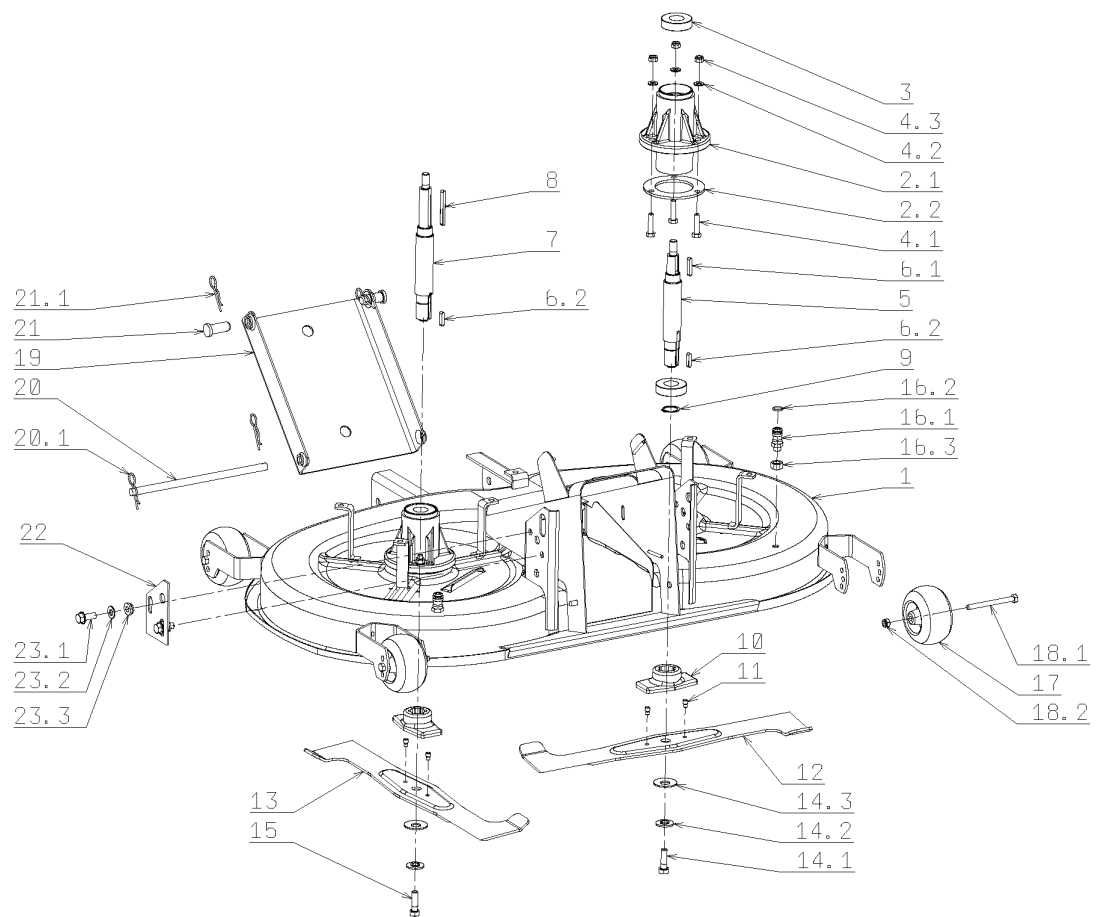

Illustration Schneidwerkzeug (1/3)

Bild Nr	St.- Zahl	Teile Nr.	Beschreibung
21	2	SG311613002	Buchse
21.1	4	SG315238003	Stift
22	1	SGS532113308	Buchse
		13	
23.1	2	SGN309578529	Schraube
23.2	2	SGN311210504	Scheibe
23.3	2	SGN311129522	Mutter

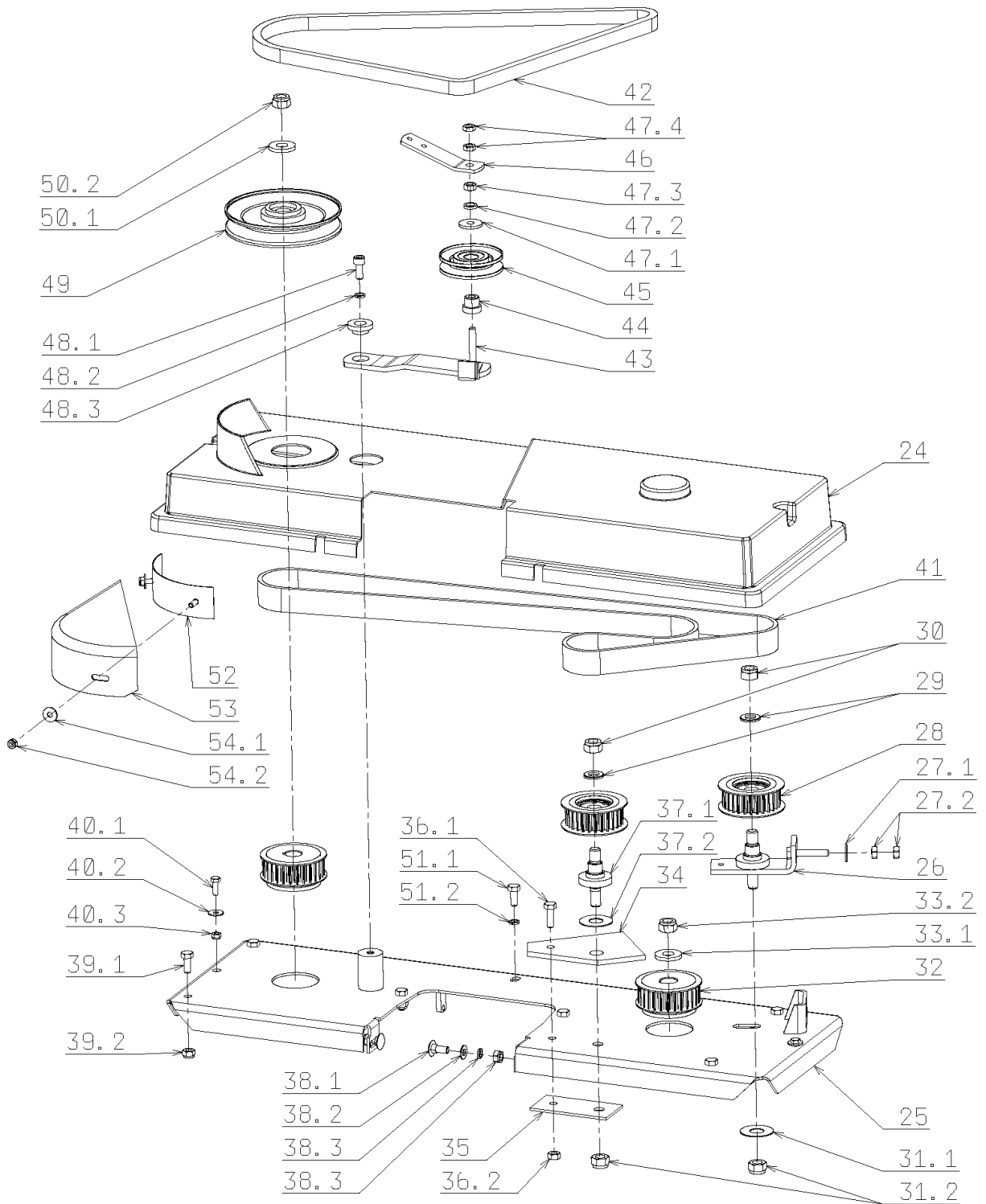

Illustration Schneidwerkzeug (2/3)

Bild Nr	St.- Zahl	Teile Nr.	Beschreibung
24	1	SGN532150865	Deckel
25	1	SGS532985423	Hauptplatte
26	1	SG5329144123	Mutter
27.1	1	SGN311212517	Scheibe
27.2	2	SGN311150503	Mutter
28	1	SGN532150836	Scheibe
29	2	SGN311210505	Scheibe
30	2	SGN311129505	Mutter
31.1	1	SG5320922075	Scheibe
31.2	2	SGN311129505	Mutter
32	2	SGN532150860	Scheibe
33.1	1	SG5320922072	Scheibe
33.2	1	SGN311129505	Mutter
34	1	SG5320963039	Halter
35	1	SG5320923039	Halter
36.1	1	SGN309503512	Schraube
36.2	1	SGN311129501	Mutter
37.1	1	SGN532150806	Stiftschraube
37.2	1	SG5320922077	Scheibe
38.1	2	SG309019501	Schraube
38.2	2	SGN311210505	Scheibe
38.3	2	SGN311210503	Scheibe
39.1	6	SGN309503518	Schraube
39.2	6	SGN311129501	Mutter
40.1	2	SGN309503548	Schraube

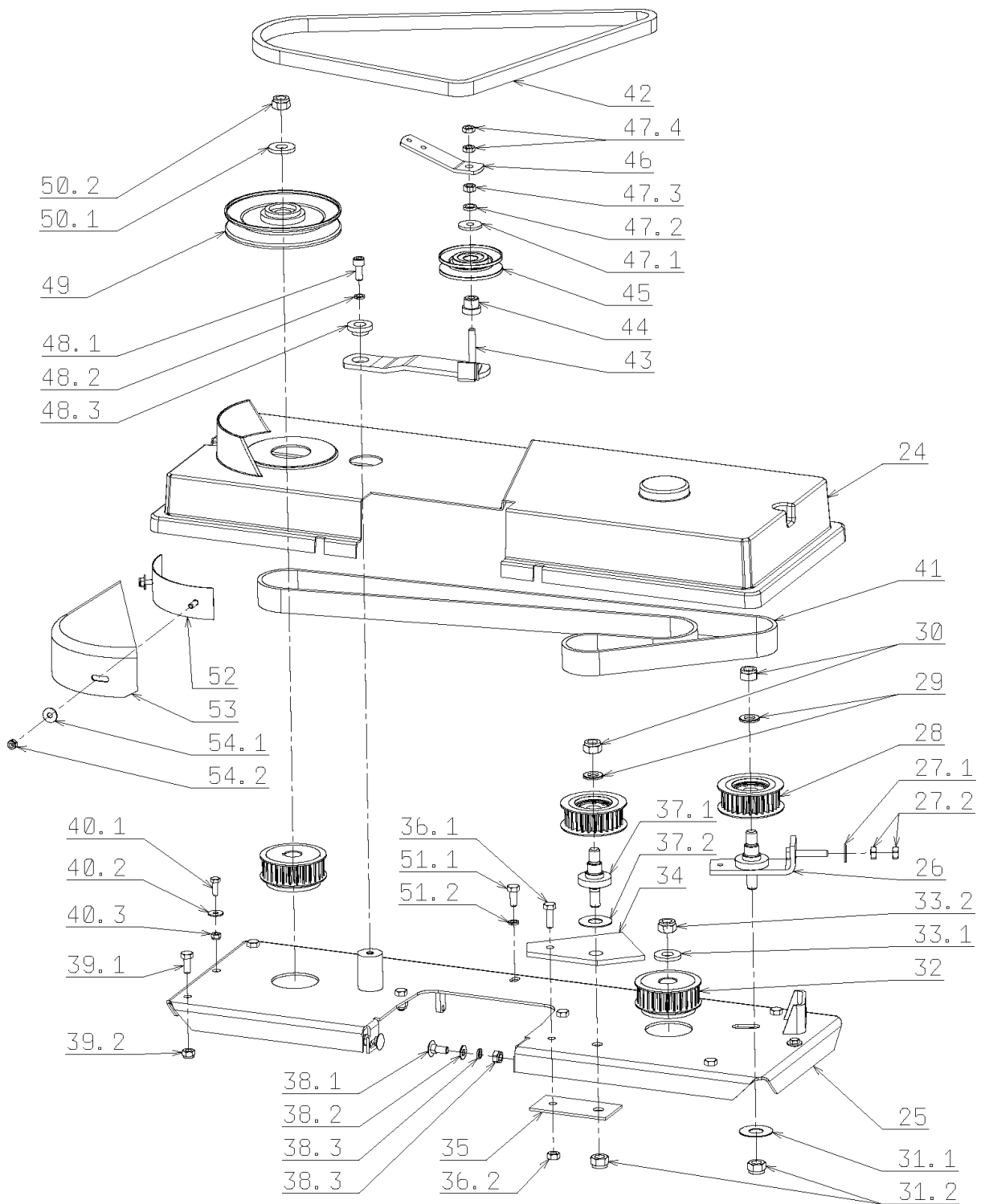

Illustration Schneidwerkzeug (2/3)

Bild Nr	St.- Zahl	Teile Nr.	Beschreibung
40.2	2	SGN311212516	Scheibe
40.3	2	SGN311129513	Mutter
41	1	SG272211006	Riemen
42	1	SGN272731212	Riemen
43	1	SG5329134224	Hebel
		3	
44	1	SG532150517	Buchse
45	1	SGN532150784	Kompensator
46	1	SG5321134023	Hebel
		3	
47.1	1	SGN311212508	Scheibe
47.2	1	SGN311214502	Scheibe
47.3	1	SGN311150503	Mutter
47.4	2	SGN311120520	Mutter
48.1	1	SGN309578529	Schraube
48.2	1	SGN532150736	Scheibe
48.3		-	Nicht verfügbar für diesen produkt
49	1	SG532150165	Scheibe
50.1	1	SG5320922072	Scheibe
		3	
50.2	1	SGN311129505	Mutter
51.1	1	SGN309503518	Schraube
51.2	1	SGN311214502	Scheibe
52	1	SG5329854027	Dichtung
		3	
53	1	SG532150559	Riemen
54.1	2	SGN311212516	Scheibe
54.2	2	SGN311129513	Mutter

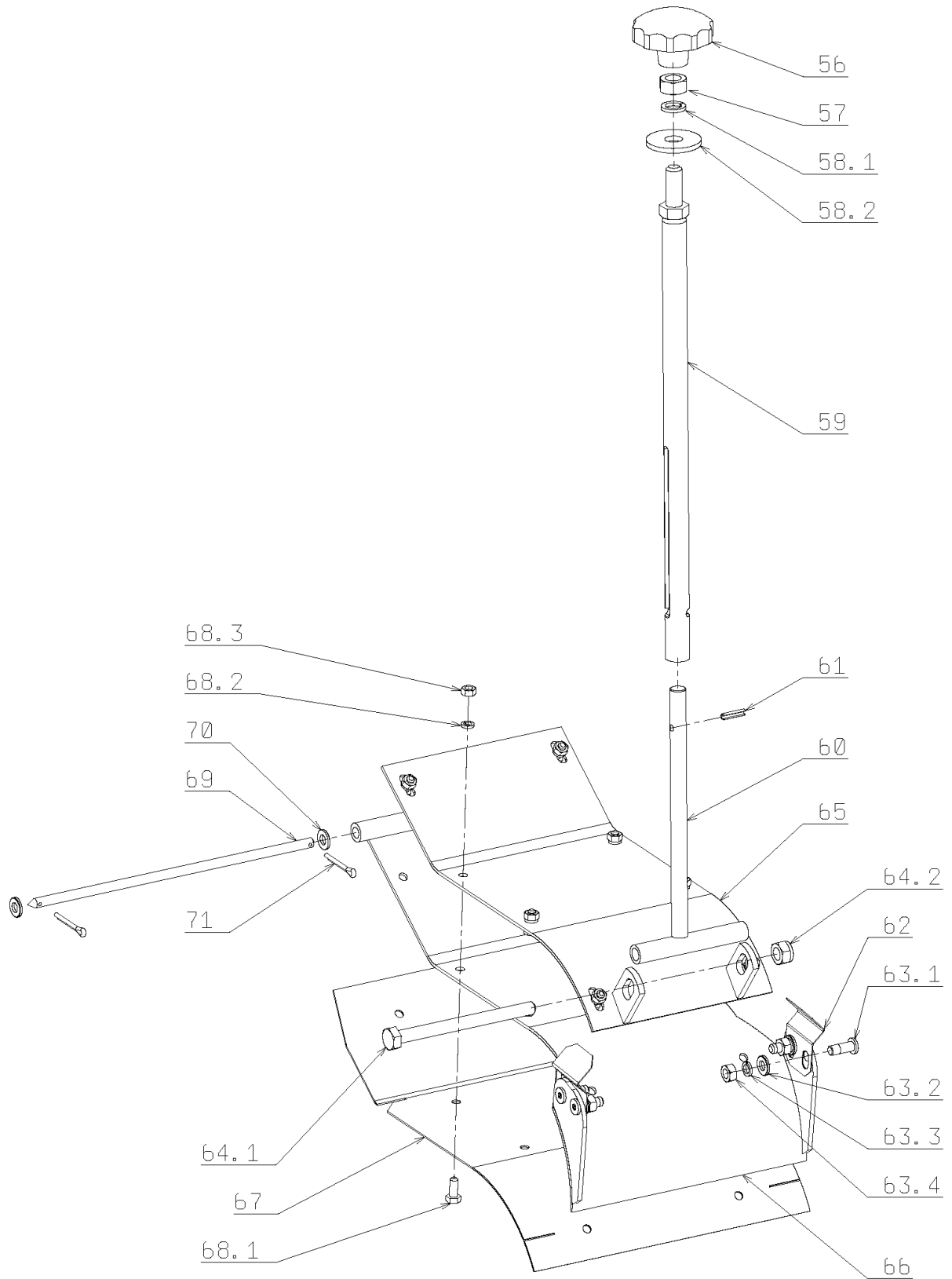

Illustration Schneidwerkzeug (3/3)

Bild Nr	St.- Zahl	Teile Nr.	Beschreibung
56	1	SG532150673	Bedienungsstern
57	1	SGN311150506	Mutter
58.1	1	SGN311214503	Scheibe
58.2	1	SG311212507	Scheibe
59	1	SGS532913212	Halter
60	1	SGS532980322	Halter
61	2	SGN315238053	Stift
62	2	SGS532097422	Feder
63.1	4	SGN309578531	Schraube
63.2	4	SGN311210502	Scheibe
63.3	4	SGN311214501	Scheibe
63.4	4	SGN311150504	Mutter
64.1	1	SG309201522	Schraube
64.2	1	SGN311129501	Mutter
65	1	SGS532913322	Halter
66	1	SGS532980422	Rolle
67	1	SGN273192013	Deckel
68.1	8	SGN309203548	Schraube
68.2	8	SGN311210501	Scheibe
68.3	8	SGN311129515	Mutter
69	1	SG5320381029:	Welle
70	2	SGN311210502	Scheibe
71	2	SGN311338513	Stift

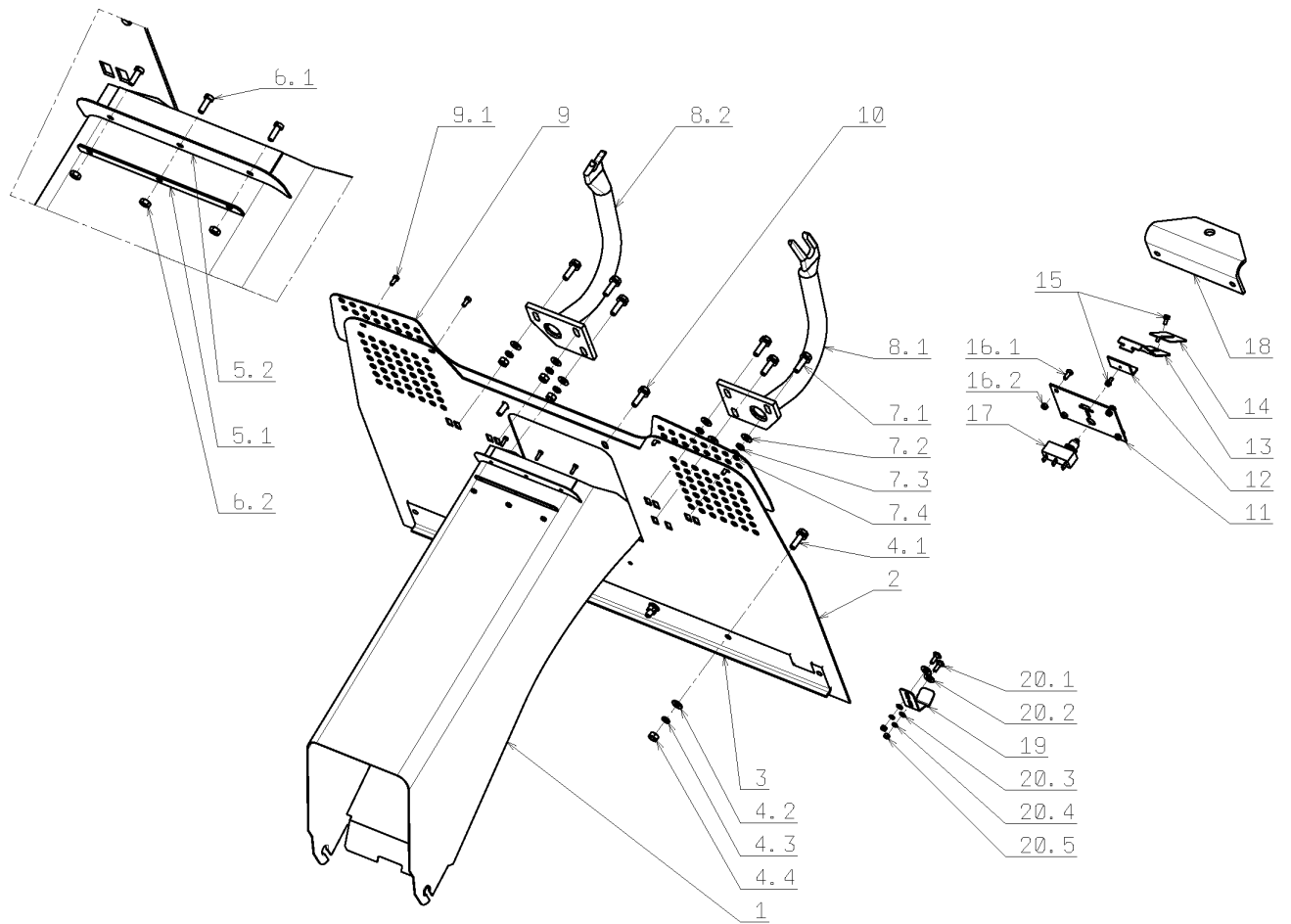

Illustration Auswurf-träger fangkorb

Bild Nr	St.-Zahl	Teile Nr.	Beschreibung
1	1	SGS532974472 63	Tunnel
2	1	SGS532974422 93	Platte
3	1	SGS532113403 33	Verstaerkung
4.1	4	SGN309578011	Schraube
4.2	4	SGN311210503	Scheibe
4.3	4	SGN311214502	Scheibe
4.4	4	SGN311150503	Mutter
5.1	1	SGS532115308 73	Gurt
5.2	1	SGN273192015	Deckel
6.1	3	SGN309231502	Schraube
6.2	3	SGN311120505	Mutter
7.1	6	SGN309578012	Schraube
7.2	6	SGN311210503	Scheibe
7.3	6	SGN311214502	Scheibe
7.4	6	SGN311150503	Mutter
8.1	1	SGS532974432 63	Halter
8.2	1	SGS532974432 73	Halter
9	1	SGS532074302 93	Verlaengerung
9.1	4	SGN309315010	Schraube
10	2	SGN309503005	Schraube
11	1	SGS532114307 83	Platform
12	1	SGS532113404 83	Halter
13	1	SGS532014414 33	Platform
14	1	SGS532014414 43	Platform

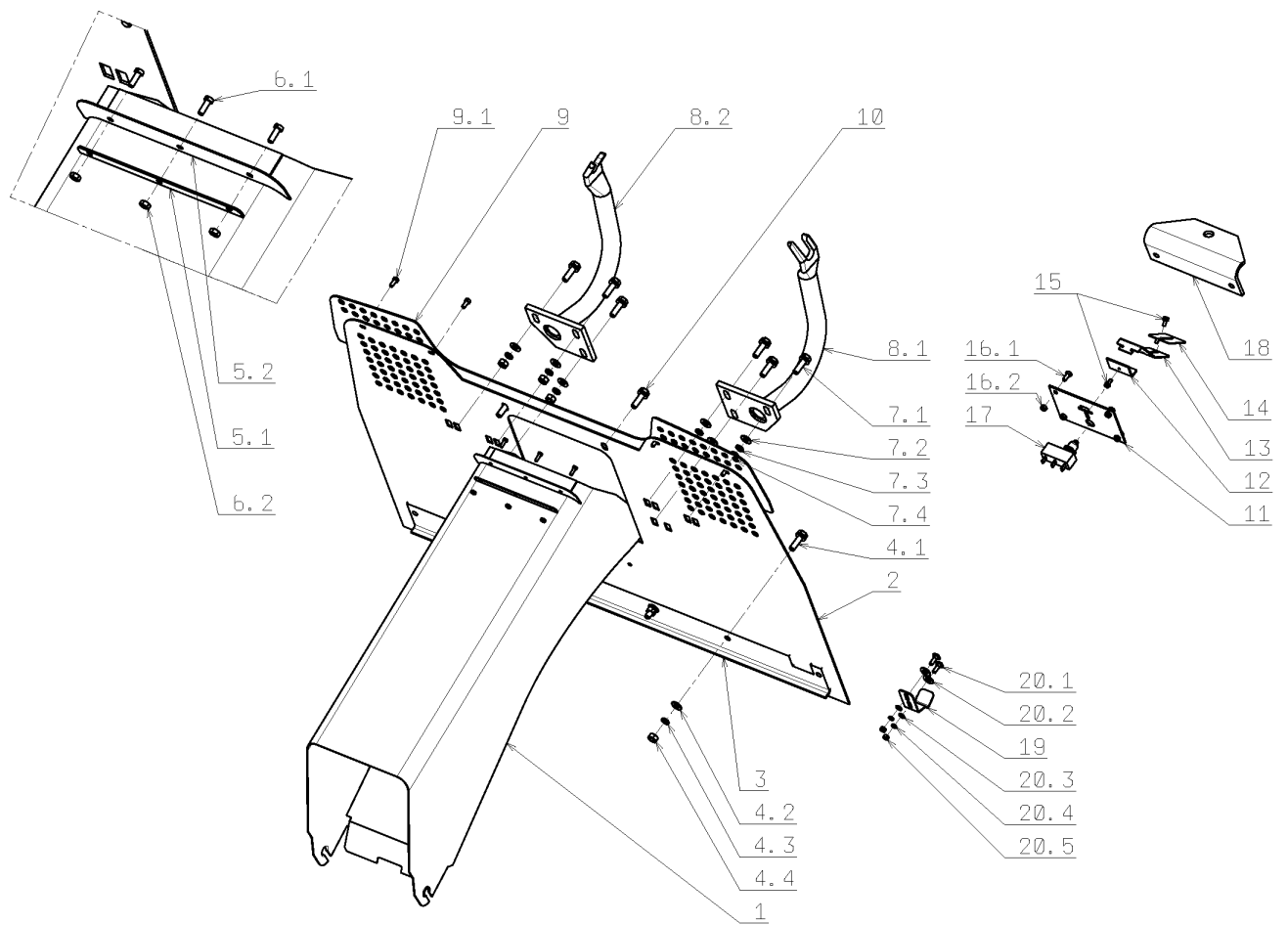

Illustration Auswurf-träger fangkorb

Bild Nr	St.- Zahl	Teile Nr.	Beschreibung
15	2	SGN309315012	Schraube
16.1	4	SGN309203539	Schraube
16.2	4	SGN311129515	Mutter
17		-	Nicht verfügbar für diesen produkt
18	1	SGN532150296	Aufhängung
19	1	SGS532097464 93	Feder
20.1	2	SGN309019514	Schraube
20.2	2	SGN311210503	Scheibe
20.3	2	SGN311210501	Scheibe
20.4	2	SGN311214507	Scheibe
20.5	2	SGN311120506	Mutter

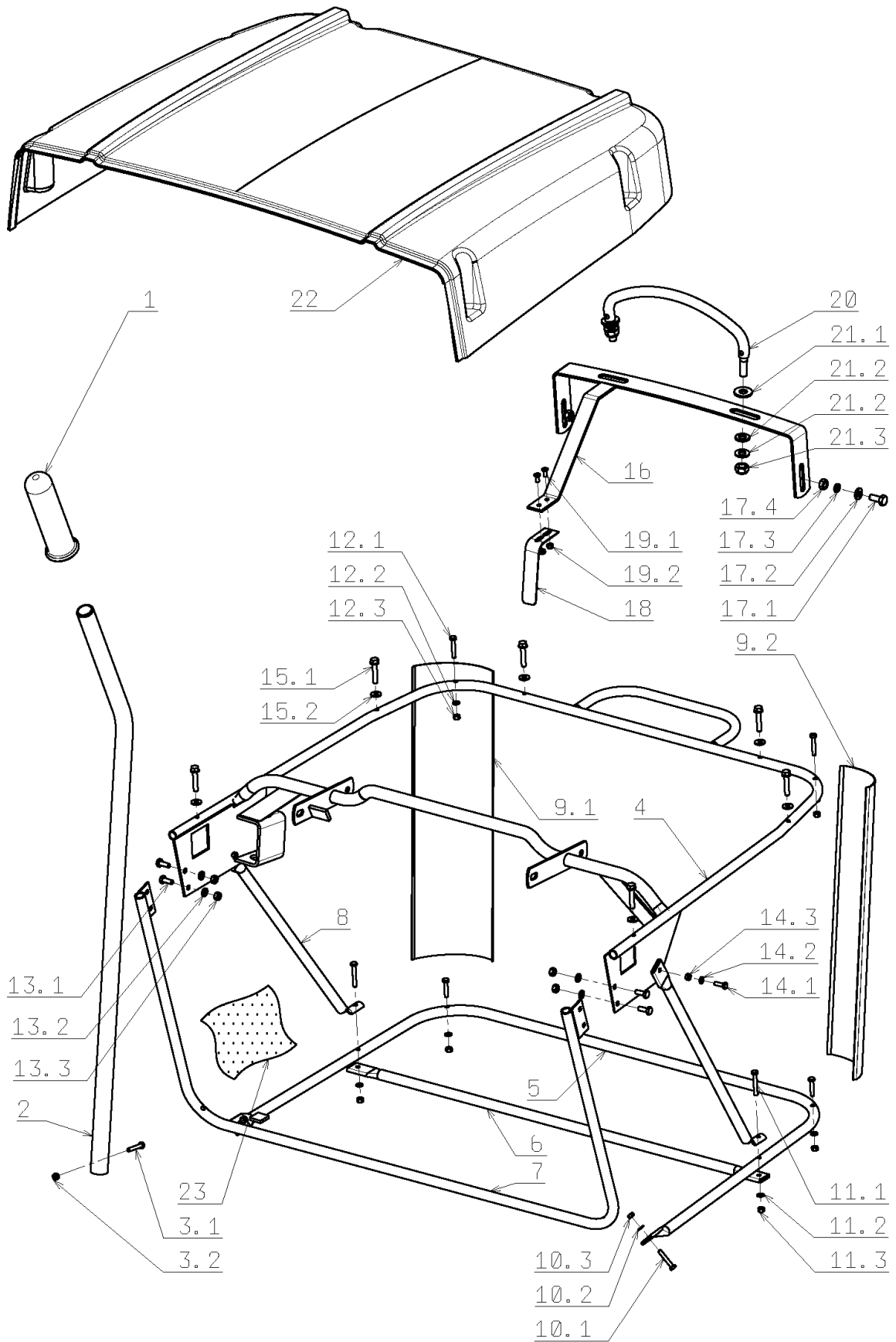

Illustration Grasfangkorb

Bild Nr	St.- Zahl	Teile Nr.	Beschreibung
1	1	SGN532150007	Handgriff
2	1	SGN532150701	Hebel
3.1	1	SGN309203548	Schraube
3.2	1	SGN311129515	Mutter
4	1	SGN532150693	Oberer rahmen
5	1	SGN532150696	Rohr
6	1	SGN532150697	Rohr
7	1	SGN532150694	Rohr
8	2	SGN532150695	Verstaerkung
9.1	1	SGN532150699	Verstaerkung
9.2	1	SGN532150698	Verstaerkung
10.1	2	SGN309203555	Schraube
10.2	2	SGN311210501	Scheibe
10.3	2	SGN311129515	Mutter
11.1	2	SGN309203556	Schraube
11.2	2	SGN311210501	Scheibe
11.3	2	SGN311129515	Mutter
12.1	4	SGN309203557	Schraube
12.2	4	SGN311210501	Scheibe
12.3	4	SGN311129515	Mutter
13.1	4	SGN309019514	Schraube
13.2	4	SGN311212514	Scheibe
13.3	4	SGN311129515	Mutter
14.1	2	SGN309203539	Schraube
14.2	2	SGN311210501	Scheibe
14.3	2	SGN311129515	Mutter

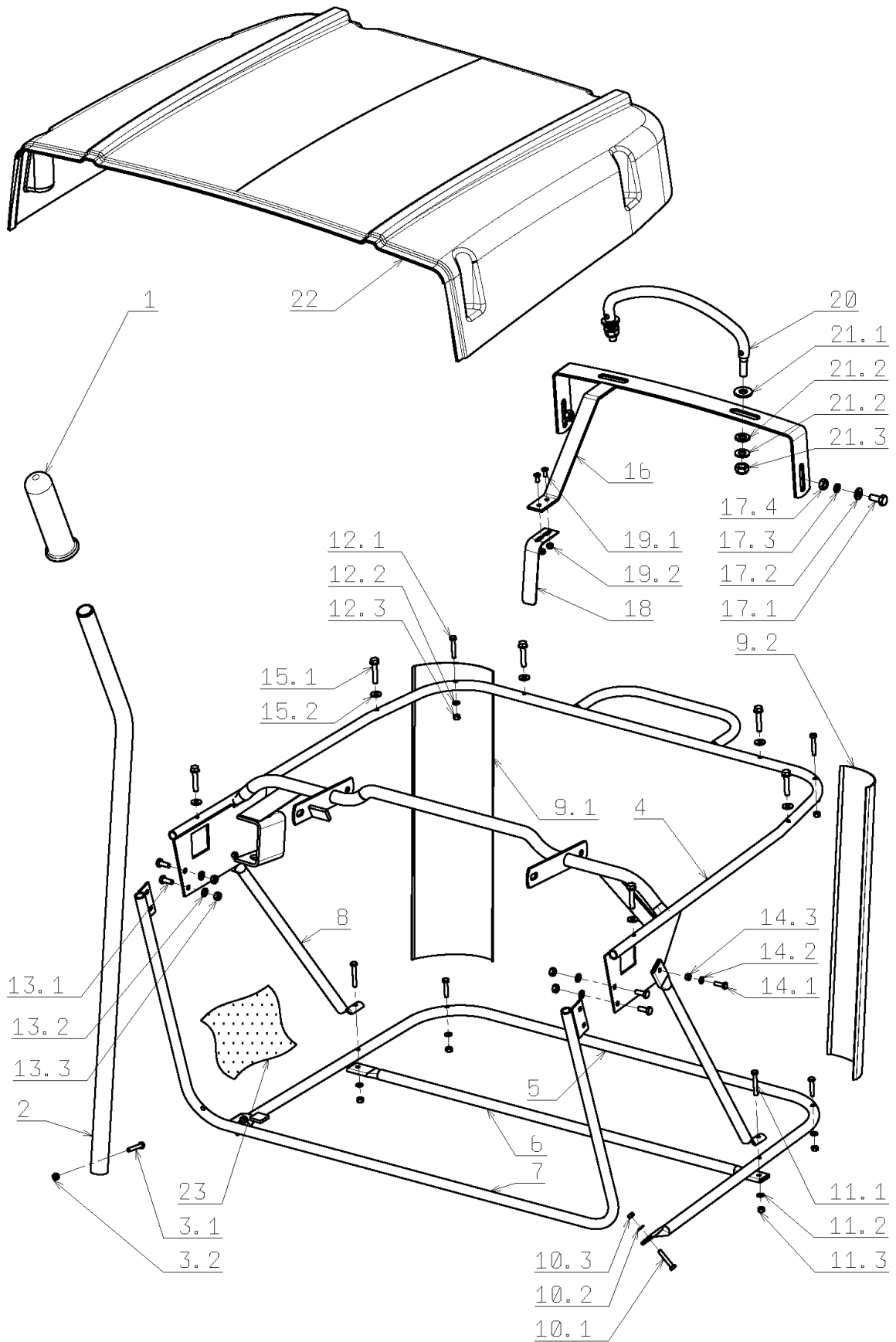

Illustration Grasfangkorb

Bild Nr	St.- Zahl	Teile Nr.	Beschreibung
15.1	6	SGN309315013	Schraube
15.2		-	Nicht verfügbar für diesen produkt
16	1	SGN532150901	Halter
17.1	2	SGN309503518	Schraube
17.2	2	SGN311210503	Scheibe
17.3	2	SGN311214502	Scheibe
17.4	2	SGN311120502	Mutter
18	1	SGN315231177	Feder
19.1	2	SGN309251513	Schraube
19.2	2	SGN311129515	Mutter
20	1	SG532150709	Handgriff
21.1	2	SG311212040	Scheibe
21.2	4	SGN311210504	Scheibe
21.3	2	SGN311129502	Mutter
22	1	SGN532150864	Deckel
23	1	SGN532150135	Ersatzsack

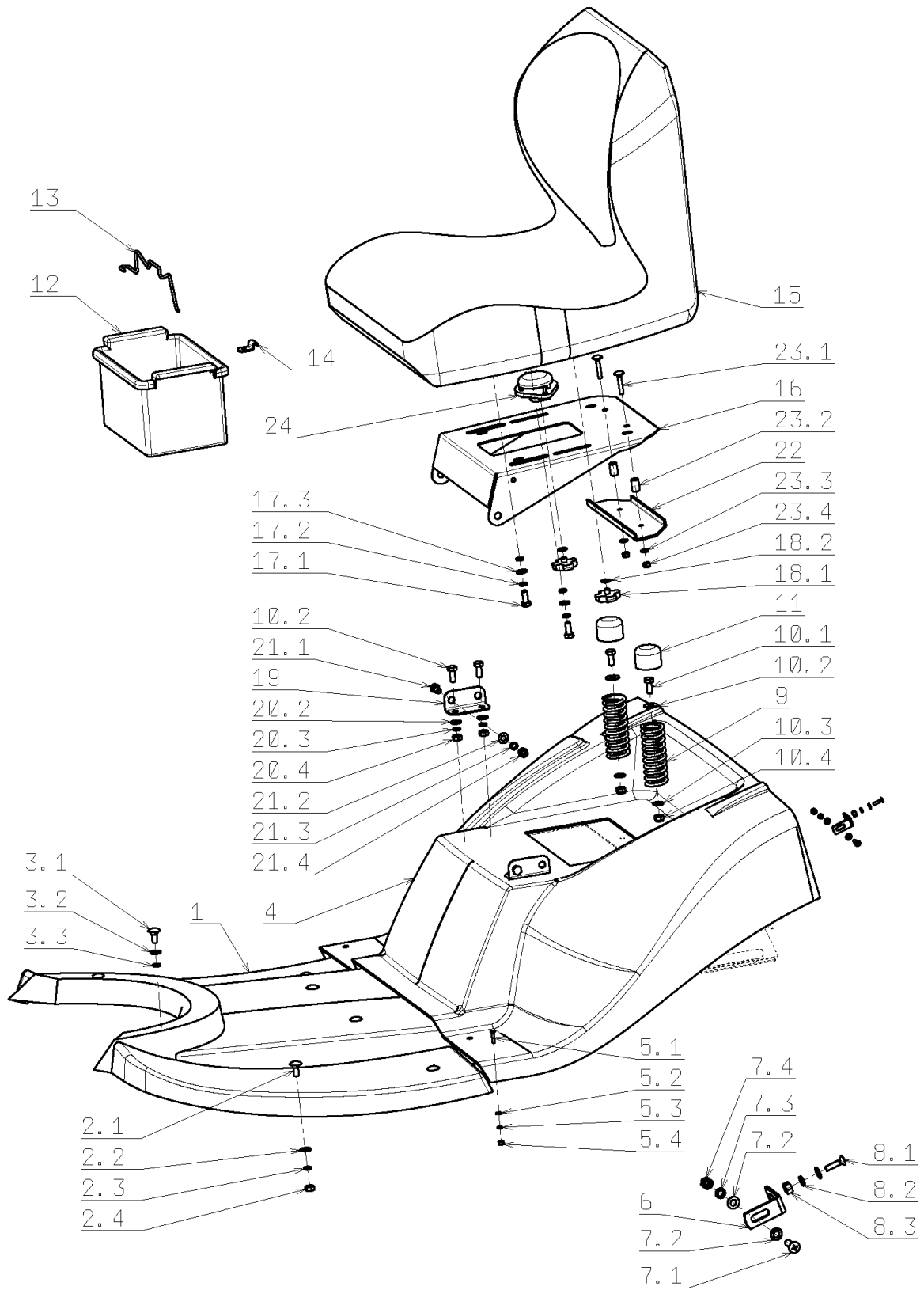

Illustration Kapotte (1/3)

Bild Nr	St.-Zahl	Teile Nr.	Beschreibung
1	1	SGN532150950	Boden
2.1	6	SGN309019508	Schraube
2.2	6	SGN311210503	Scheibe
2.3	6	SGN311214502	Scheibe
2.4	6	SGN311150503	Mutter
3.1	2	SGN309503512	Schraube
3.2	2	SGN311214502	Scheibe
3.3	2	SGN311212517	Scheibe
4	1	SGN532150859	Rahmen
5.1	4	SGN309019520	Schraube
5.2	4	SGN311212511	Scheibe
5.3	4	SGN311214507	Scheibe
5.4	4	SGN311120506	Mutter
6	2	SGN532150863	Pedal komplett
7.1	2	SGN309019514	Schraube
7.2	4	SGN311212514	Scheibe
7.3	2	SGN311214507	Scheibe
7.4	2	SGN311120506	Mutter
8.1	2	SGN309203518	Schraube
8.2	2	SGN311214509	Scheibe
8.3	2	SGN311120505	Mutter
9	2	SGN315231124	Feder
10.1	2	SGN309503512	Schraube
10.2	2	SGN311212517	Scheibe

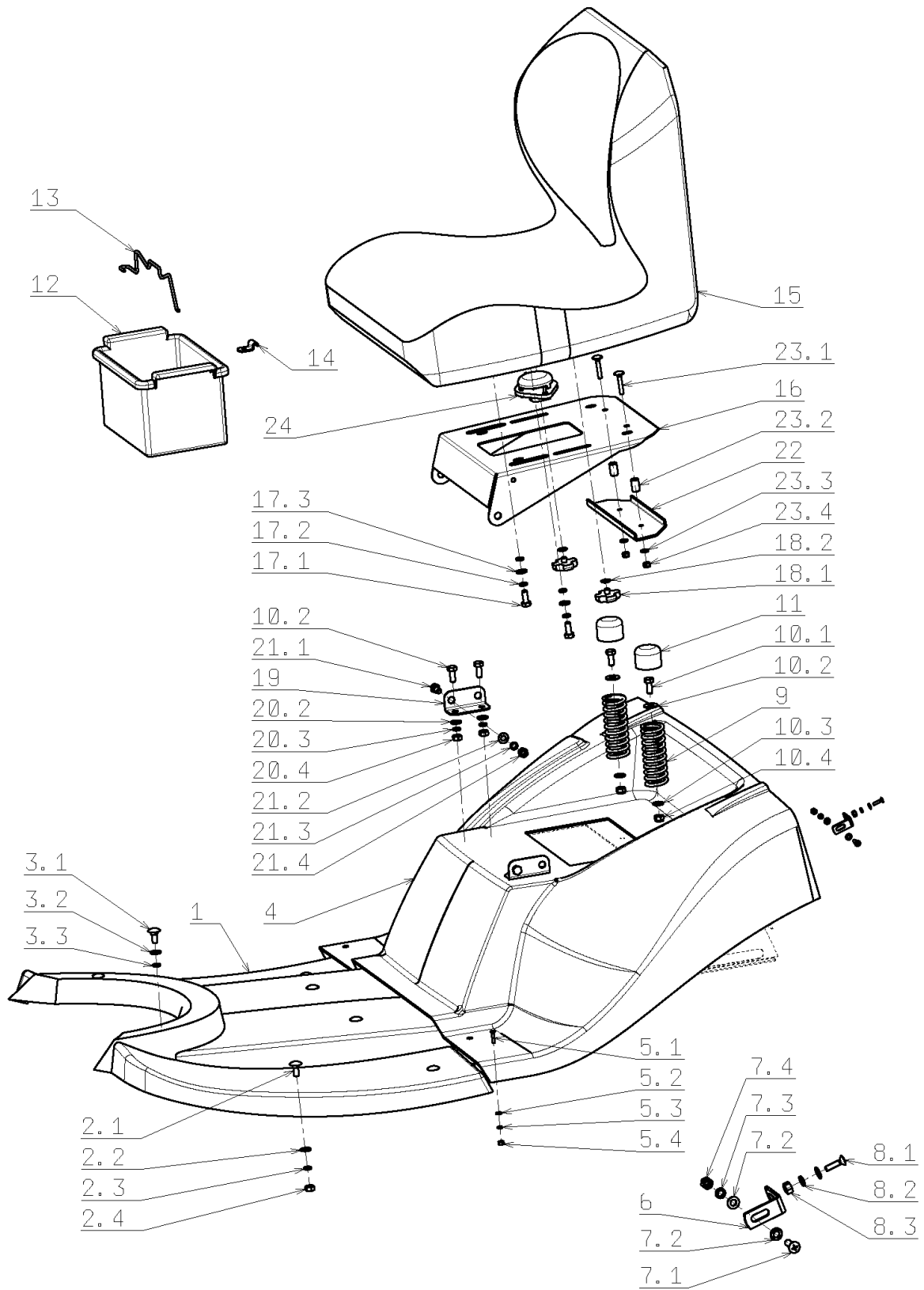

Illustration Kapotte (1/3)

Bild Nr	St.-Zahl	Teile Nr.	Beschreibung
10.3	2	SGN311210503	Scheibe
10.4	2	SGN311129501	Mutter
11	2	SGN532150208	Deckel
12	1	SGN232130001	Batteriefach
13	1	SGN532880041	Halter
14	1	SGS532113413	Schelle
15	1	SGN532150891	Sitz
16	1	SGS532018472	Halter
17.1	2	SGN309503518	Schraube
17.2	2	SGN311210503	Scheibe
17.3	2	SGN311214502	Scheibe
18.1	2	SGN532150213	Mutter
18.2	2	SGN311213503	Scheibe
19	2	SGS532113402	Schraube
20.2	4	SGN311210503	Scheibe
20.3	4	SGN311214502	Scheibe
20.4	4	SGN311150503	Mutter
21.1	2	SGN309599012	Schraube
21.2	2	SGN311210503	Scheibe
21.3	2	SGN311214502	Scheibe
21.4	2	SGN311150503	Mutter
22	1	SGS532083412	Platte
23.1	2	SGN309019519	Schraube
23.2	2	SGN532150442	Distanzstuck
23.3	2	SGN311210502	Scheibe

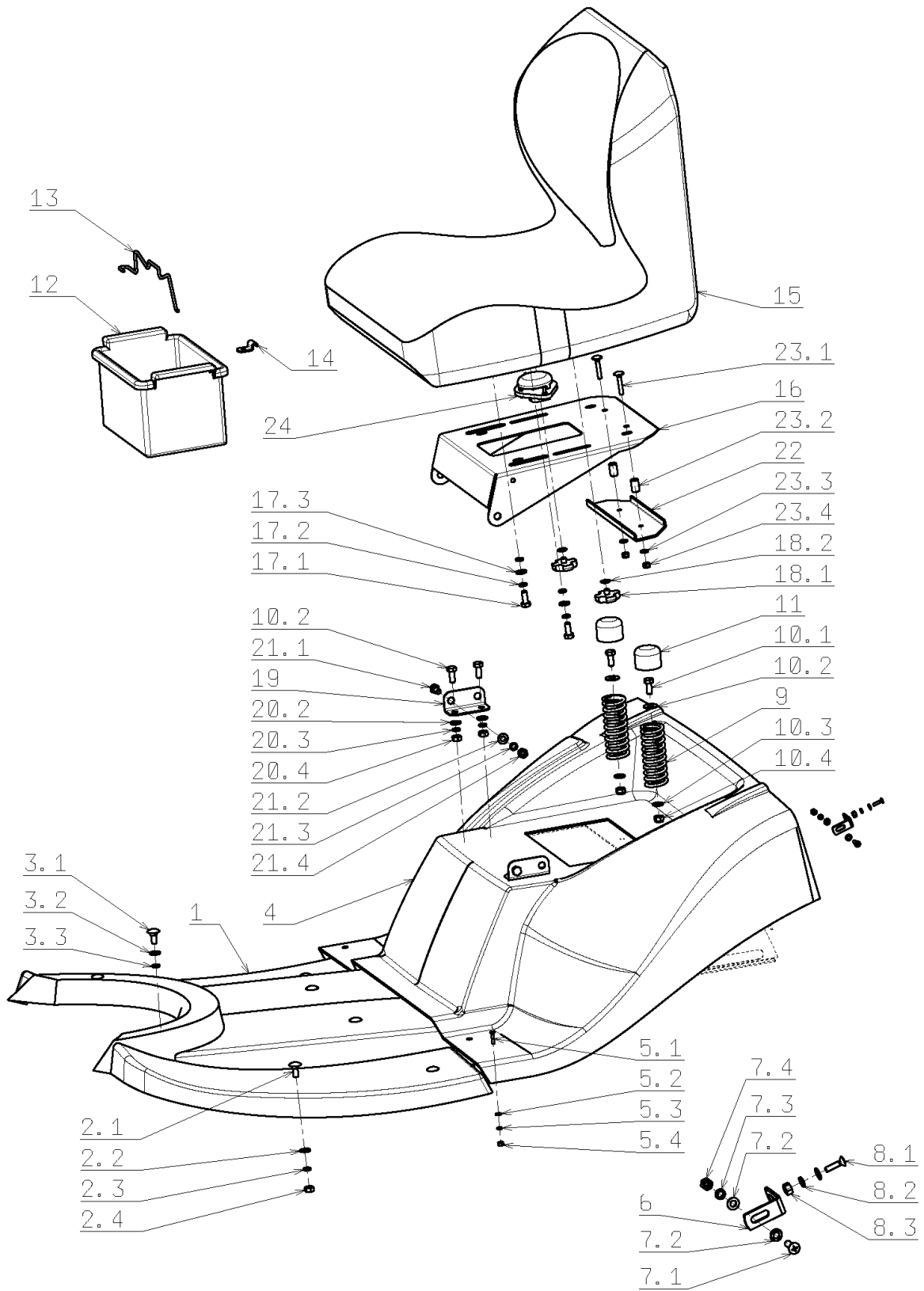

Illustration Kapotte (1/3)

Bild Nr	St.- Zahl	Teile Nr.	Beschreibung
23.4	2	SGN311129513	Mutter
24		-	Nicht verfügbar für diesen produkt

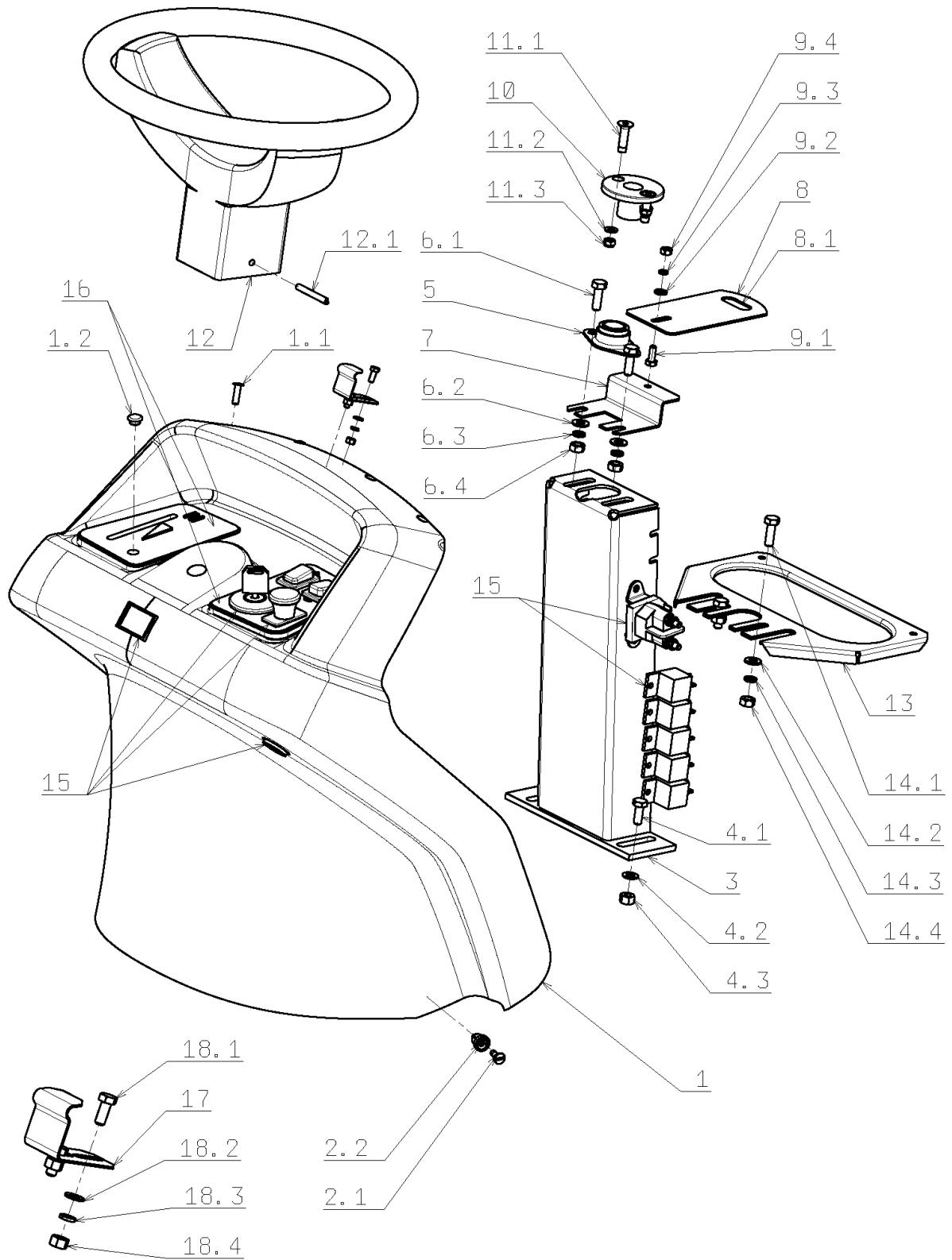

Illustration Kapotte (2/3)

Bild Nr	St.-Zahl	Teile Nr.	Beschreibung
1	1	SGN532150907	Blechtafel
1.1	4	SG532150238	Deckel
1.2	-	-	Nicht verfügbar für diesen produkt
2.1	4	SGN532150903	Buchse
2.2	4	SGN532150904	Schraube
3	1	SGS532916422 43	Lenkstock
4.1	4	SGN309503518	Schraube
4.2	4	SGN311214502	Scheibe
4.3	4	SGN311150503	Mutter
5	1	SG000324001	Lager
6.1	2	SGN309503512	Schraube
6.2	2	SGN311210503	Scheibe
6.3	2	SGN311214502	Scheibe
6.4	2	SGN311150503	Mutter
7	1	SGS532113414 63	Halter
8	1	SGS532113404 93	Halter
8.1	1	SGN273121027	Buchse
9.1	1	SGN309503508	Schraube
9.2	1	SGN311210502	Scheibe
9.3	1	SGN311214501	Scheibe
9.4	1	SGN311150504	Mutter
10	1	SGS532016522 53	Lenkradhülle
11.1	2	SGN309578503	Schraube
11.2	2	SGN311210502	Scheibe
11.3	2	SGN311129513	Mutter

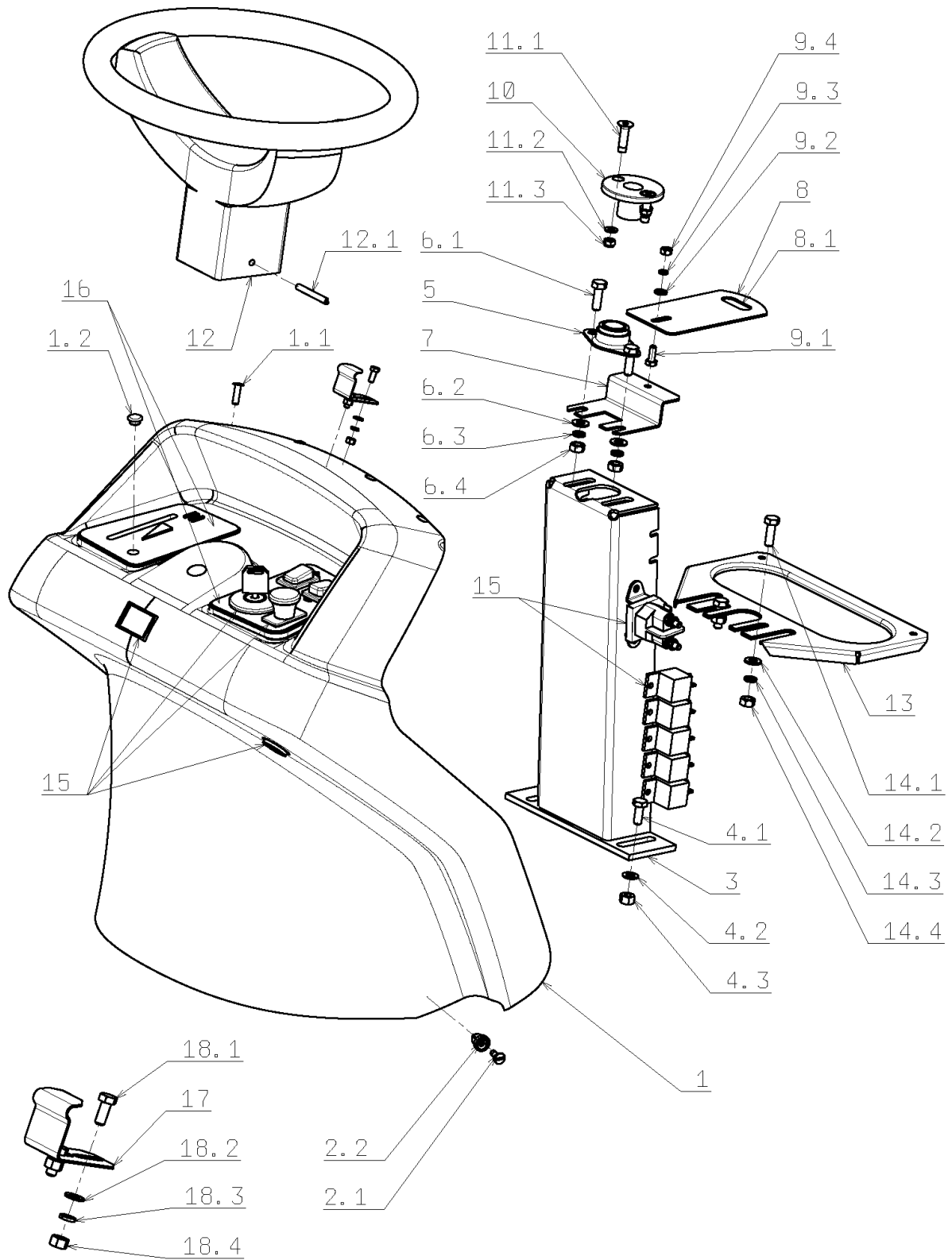

Illustration Kapotte (2/3)

Bild Nr	St.-Zahl	Teile Nr.	Beschreibung
12	1	SGN443821004	Lenkrad
12.1	1	SGN315238031	Stift
13	1	SGS532983422	Halter
14.1	2	SGN309503512	Schraube
14.2	2	SGN311210503	Scheibe
14.3	2	SGN311214502	Scheibe
14.4	2	SGN311150503	Mutter
15	-	-	Nicht verfügbar für diesen produkt
16	-	-	Nicht verfügbar für diesen produkt
17	1	SGS532097422	Feder
18.1	2	SGN309203548	Schraube
18.2	2	SGN311210501	Scheibe
18.3	2	SGN311214507	Scheibe
18.4	2	SGN311120506	Mutter

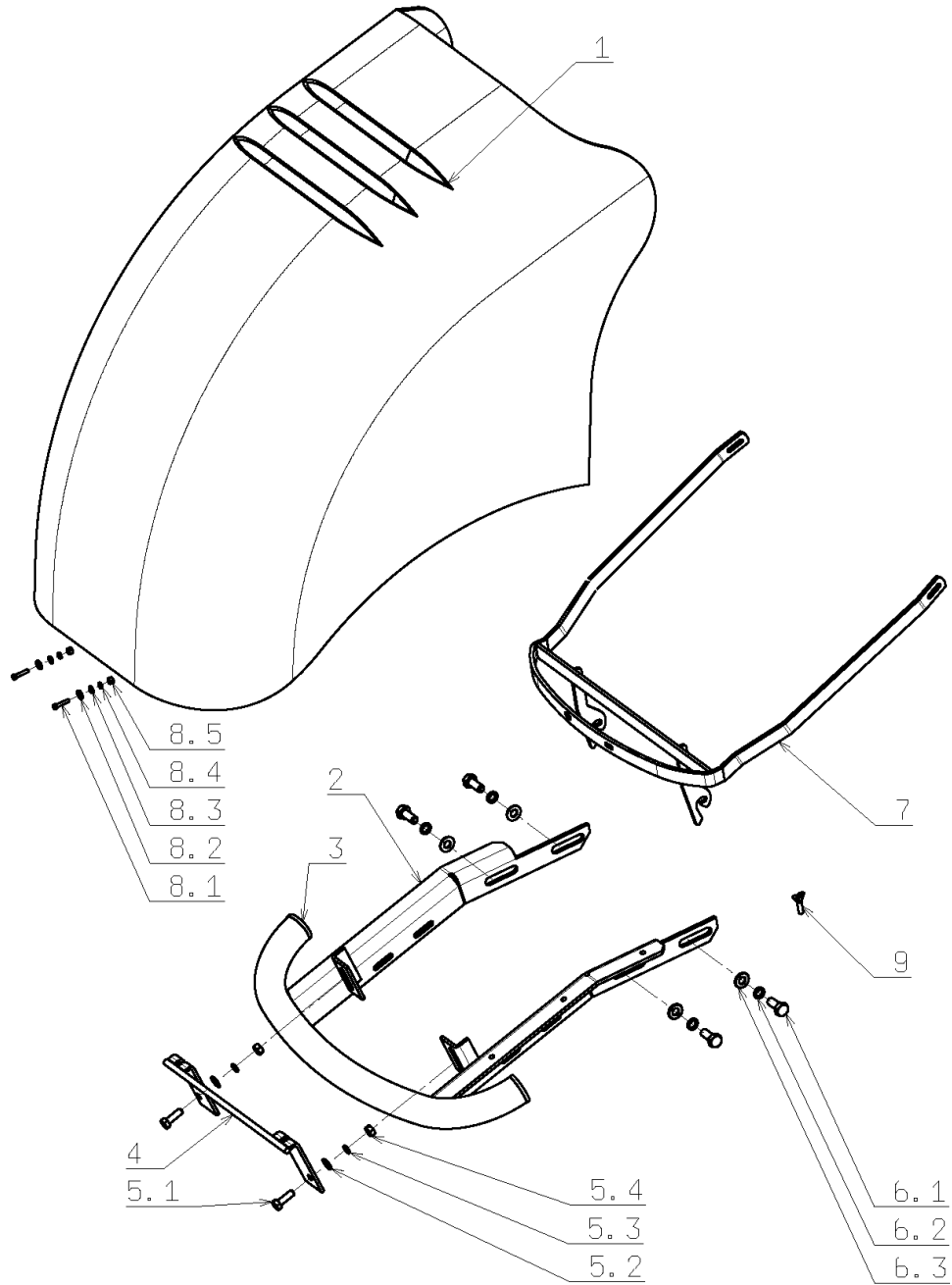

Illustration Kapotte (3/3)

Bild Nr	St.-Zahl	Teile Nr.	Beschreibung
1	1	SGS532918493 53	Haube
2	1	SGS532918452 73	Stosstangen
3	2	SGN321841068	Blechtafel
4	1	SGS532913402 53	Halter
5.1	2	SGN309503518	Schraube
5.2	2	SGN311210503	Scheibe
5.3	2	SGN311214502	Scheibe
5.4	2	SGN311150503	Mutter
6.1	4	SGN309503502	Schraube
6.2	4	SGN311214503	Scheibe
6.3	4	SGN311210504	Scheibe
7	1	SGS532918462 53	Halter
8.1	4	SGN309019521	Schraube
8.2	4	SGN273192027	Scheibe
8.3	4	SGN311212511	Scheibe
8.4	4	SGN311214507	Scheibe
8.5	4	SGN311120506	Mutter
9	-		Nicht verfügbar für diesen produkt

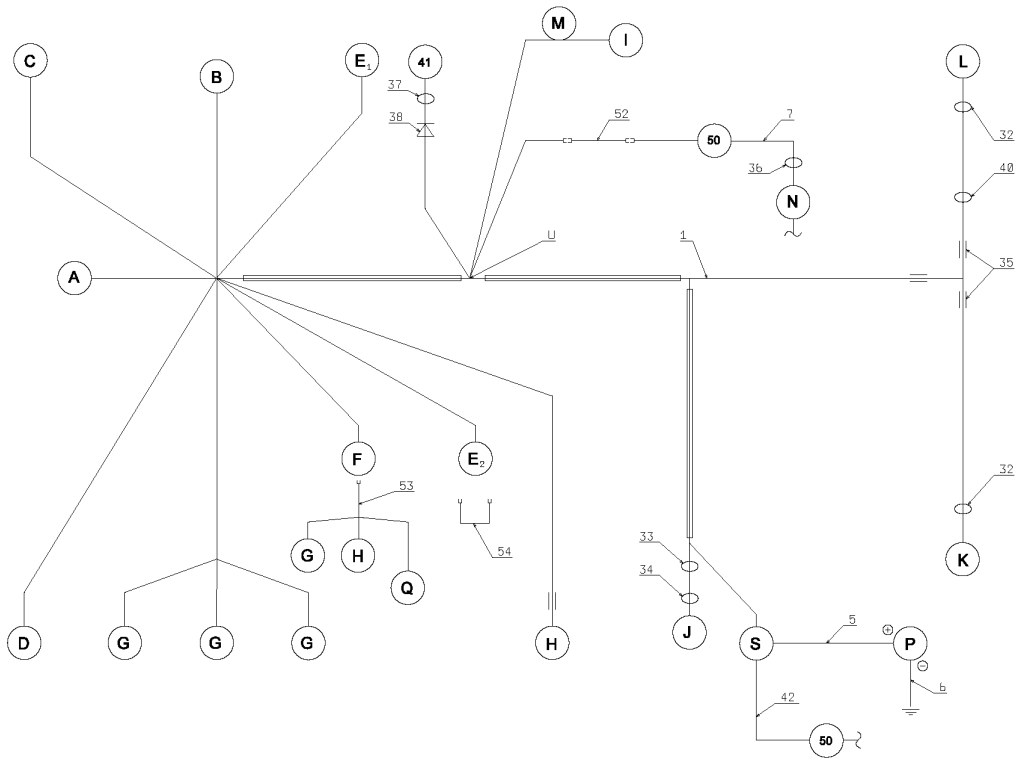

Illustration Eletrischeiteile (1/2)

Bild Nr	St.- Zahl	Teile Nr.	Beschreibung
1	1	SGN341271142	Kabel
5	1	SGN341271005	Leiter
7	1	SGN341271006	Leiter
32	4	SGN321841071	Gabel
33	1	SGN273121036	Buchse
34	9	SGN532150211	Aufhängung
35	-	-	Nicht verfügbar für diesen produkt
36	5	SGN532150207	Band
37	1	SGN273121029	Buchse
38	1	SGN341271052	Diode
40	1	SGN273121036	Buchse
41	-	-	Nicht verfügbar für diesen produkt
42	-	-	Nicht verfügbar für diesen produkt
50	-	-	Nicht verfügbar für diesen produkt
52	1	SGN341271135	Kabel
53	-	-	Nicht verfügbar für diesen produkt
54	1	SGN341271134	Leiter

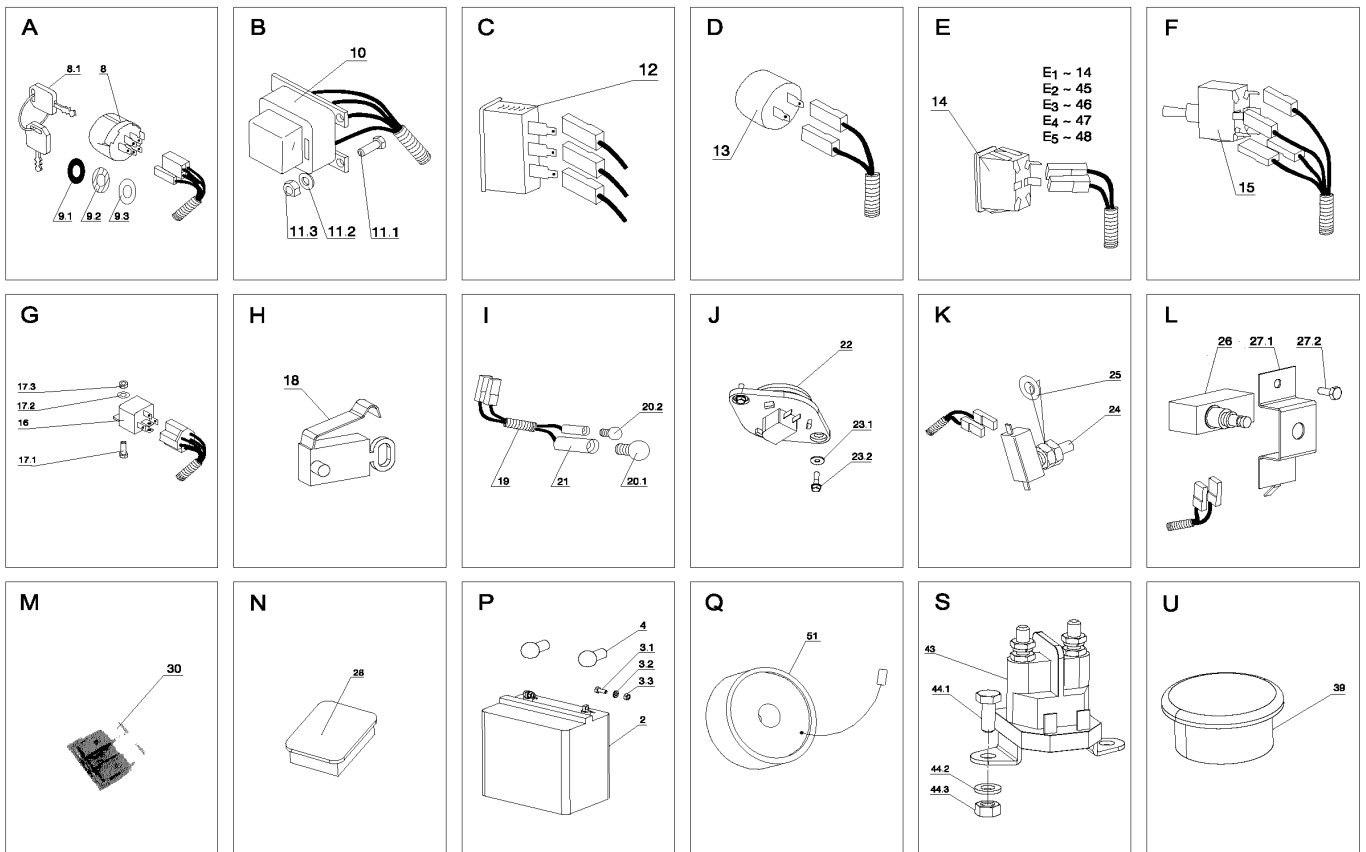

Illustration Eletrischeteile (2/2)

Bild Nr	St.- Zahl	Teile Nr.	Beschreibung
2	1	SGN346211006	Batterie
3.1	2	SGN309503548	Schraube
3.2	2	SGN311210502	Scheibe
3.3	2	SGN311129513	Mutter
4	2	SGN273125006	Deckel
8	1	SGN443861006	Gehäuse
8.1	1	SGN443900137	Schlüssel
9.1	-		Nicht verfügbar für diesen produkt
9.2	-		Nicht verfügbar für diesen produkt
9.3	-		Nicht verfügbar für diesen produkt
10	-		Nicht verfügbar für diesen produkt
11.1	2	SGN309203548	Schraube
11.2	2	SGN311210501	Scheibe
11.3	2	SGN311129515	Mutter
12	1	SGN443433002	Behaelter
13	1	SGN443312021	Warnlicht
14	1	SGN345329013	Schalter
15	1	SGN345329022	Schalter
16	3	SGN443811004	Relais
17.1	3	SGN309203548	Schraube
17.2	3	SGN311210501	Scheibe
17.3	3	SGN311129515	Mutter
18	1	SGN345329020	Schalter
19	1	SGN341271036	Glühbirnen
20.1	2	SGN347224006	Glühlampe
20.2	-		Nicht verfügbar für diesen produkt
21	2	SGN443953001	Halter
22	1	SGN345359005	Schalter

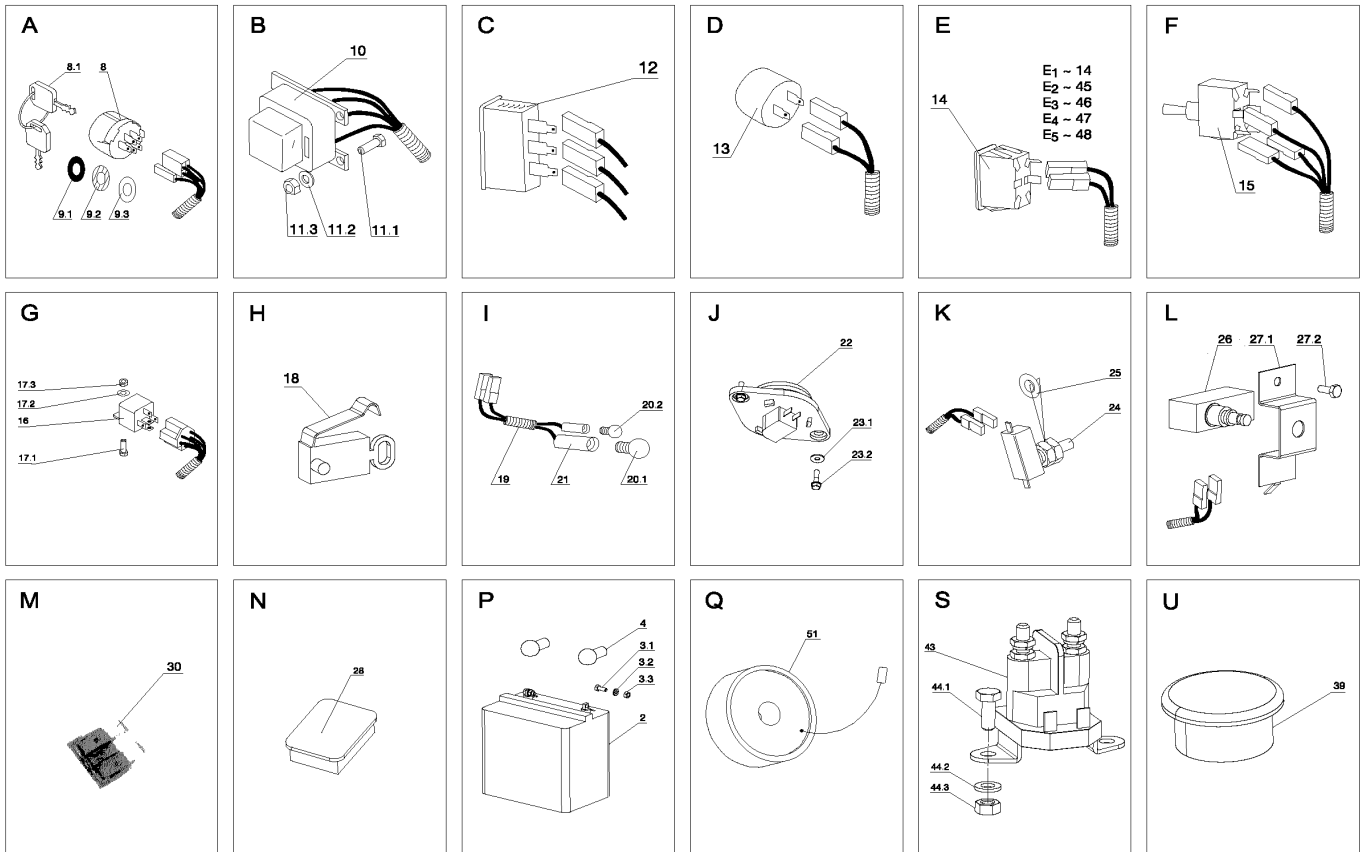

Illustration Eletrischeteile (2/2)

Bild Nr	St.- Zahl	Teile Nr.	Beschreibung
23.1	2	SGN309315015	Schraube
23.2	2	SGN311212515	Scheibe
24	1	SGN345359004	Schalter
25		-	Nicht verfügbar für diesen produkt
26	1	SGN345359004	Schalter
27.1	1	SGS532085415 13	Deckel
27.2	1	SGN309315011	Schraube
28		-	Nicht verfügbar für diesen produkt
30		-	Nicht verfügbar für diesen produkt
39	1	SGN321841068	Blechtafel
43	1	SGN000532033	Solenoid
44.1	2	SGN309503508	Schraube
44.2	2	SGN311210502	Scheibe
44.3	2	SGN311129513	Mutter
45		-	Nicht verfügbar für diesen produkt
46		-	Nicht verfügbar für diesen produkt
47		-	Nicht verfügbar für diesen produkt
48		-	Nicht verfügbar für diesen produkt
51		-	Nicht verfügbar für diesen produkt

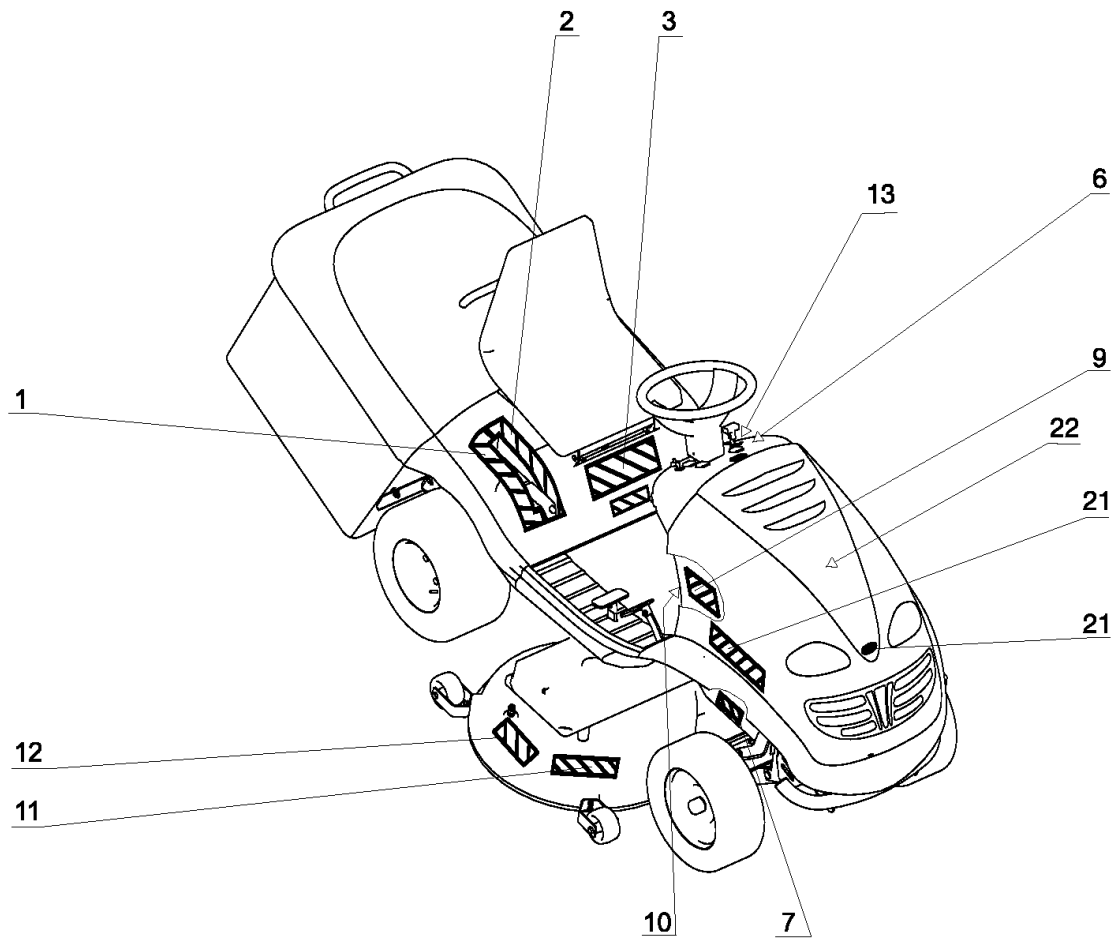
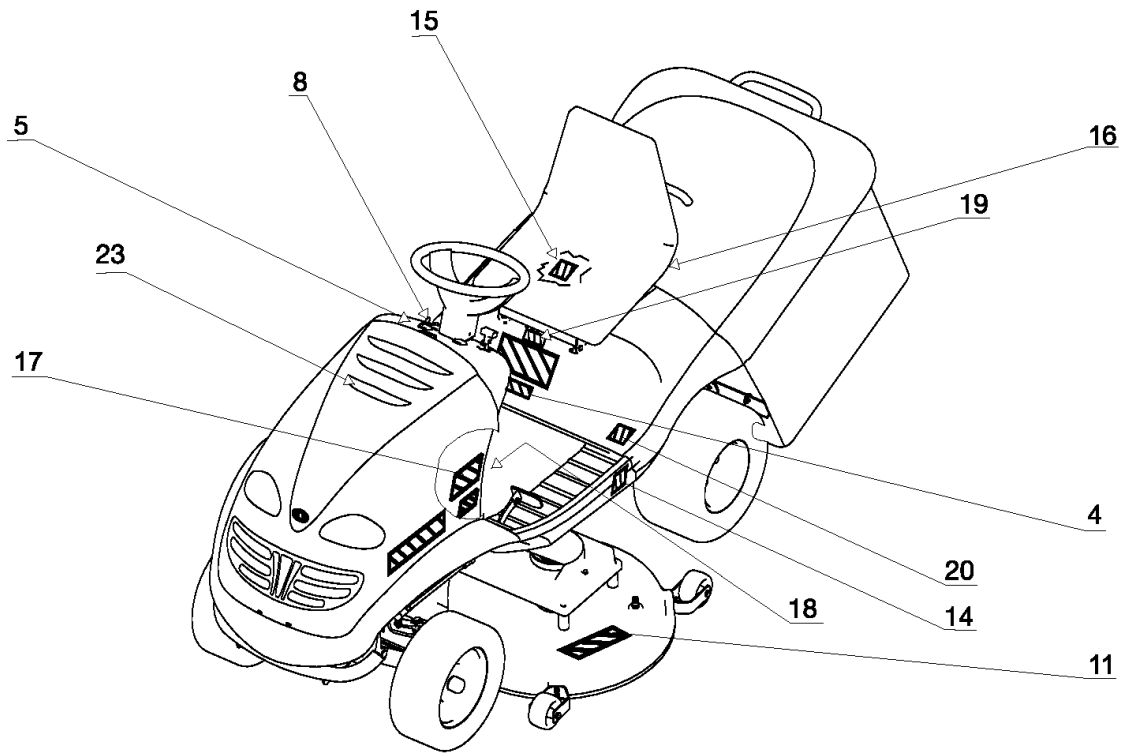

Illustration Etiketten

Bild Nr	St.-Zahl	Teile Nr.	Beschreibung
1	1	SGN283292614	Etikette
2	1	SGN283292615	Etikette
3	1	SGN283292159	Etikette
4	1	SGN283292495	Etikette
5		-	Nicht verfügbar für diesen produkt
6	1	SGN283292623	Etikette
7	2	SGN283292223	Etikette
8		-	Nicht verfügbar für diesen produkt
9	1	SGN283292327	Etikette
10	1	SGN283292228	Etikette
11	2	SGN283292121	Etikette
12		-	Nicht verfügbar für diesen produkt
13	1	SGN283292622	Etikette
14	1	SGN283292192	Etikette
15		-	Nicht verfügbar für diesen produkt
16	1	SGN283292126	Etikette
17	1	SGN283292302	Etikette
18	1	SGN283292230	Etikette
19		-	Nicht verfügbar für diesen produkt
20		-	Nicht verfügbar für diesen produkt
21	1	SGS532986012 93	Etikette
22	1	SGN735411026	Etikette
23	1	SGN735411025	Etikette