

Ersatzteilliste EFCO
Liste des pièces de rechange EFCO

EF105J-15.5H (2008)

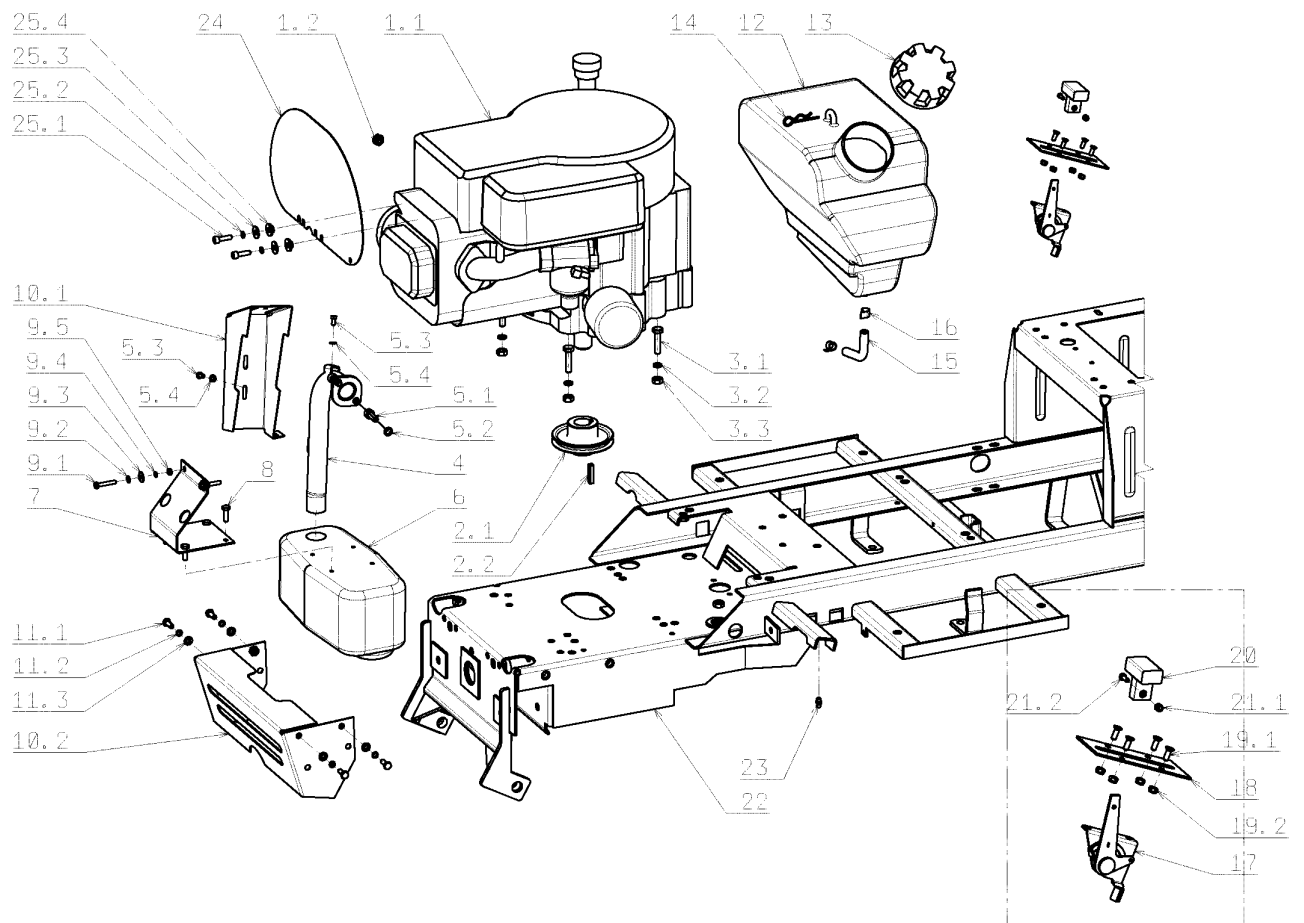

Illustration Motor

Bild Nr	St.-Zahl	Teile Nr.	Beschreibung
1.1		-	Nicht verfügbar für diesen produkt
1.2	1	SGN311122501	Mutter
2.1	1	SGN532150439	Scheibe
2.2	1	SGS532092312 33	Keil
3.1	4	SGN309503543	Schraube
3.2	4	SGN311214502	Scheibe
3.3	4	SGN311150503	Mutter
4	1	SGN532150785	Ablasseleitung
5.1	2	SGN309579502	Schraube
5.2	2	SGN311214502	Scheibe
5.3		-	Nicht verfügbar für diesen produkt
5.4		-	Nicht verfügbar für diesen produkt
6	1	SGN443900118	Auspuff
7	1	SGS532013414 23	Halter
8	4	SGN309315010	Schraube
9.1	2	SGN309203555	Schraube
9.2	2	SGN311210501	Scheibe
9.3	3	SGN311212514	Scheibe
9.4	2	SGN311214507	Scheibe
9.5	2	SGN311120506	Mutter
10.1		-	Nicht verfügbar für diesen produkt
10.2		-	Nicht verfügbar für diesen produkt
11.1	4	SGN309503508	Schraube
11.2	4	SGN311214501	Scheibe
11.3	4	SGN311210502	Scheibe
12	1	SGS532027662 43	Tank
13	1	SGN321841017	Stopfen

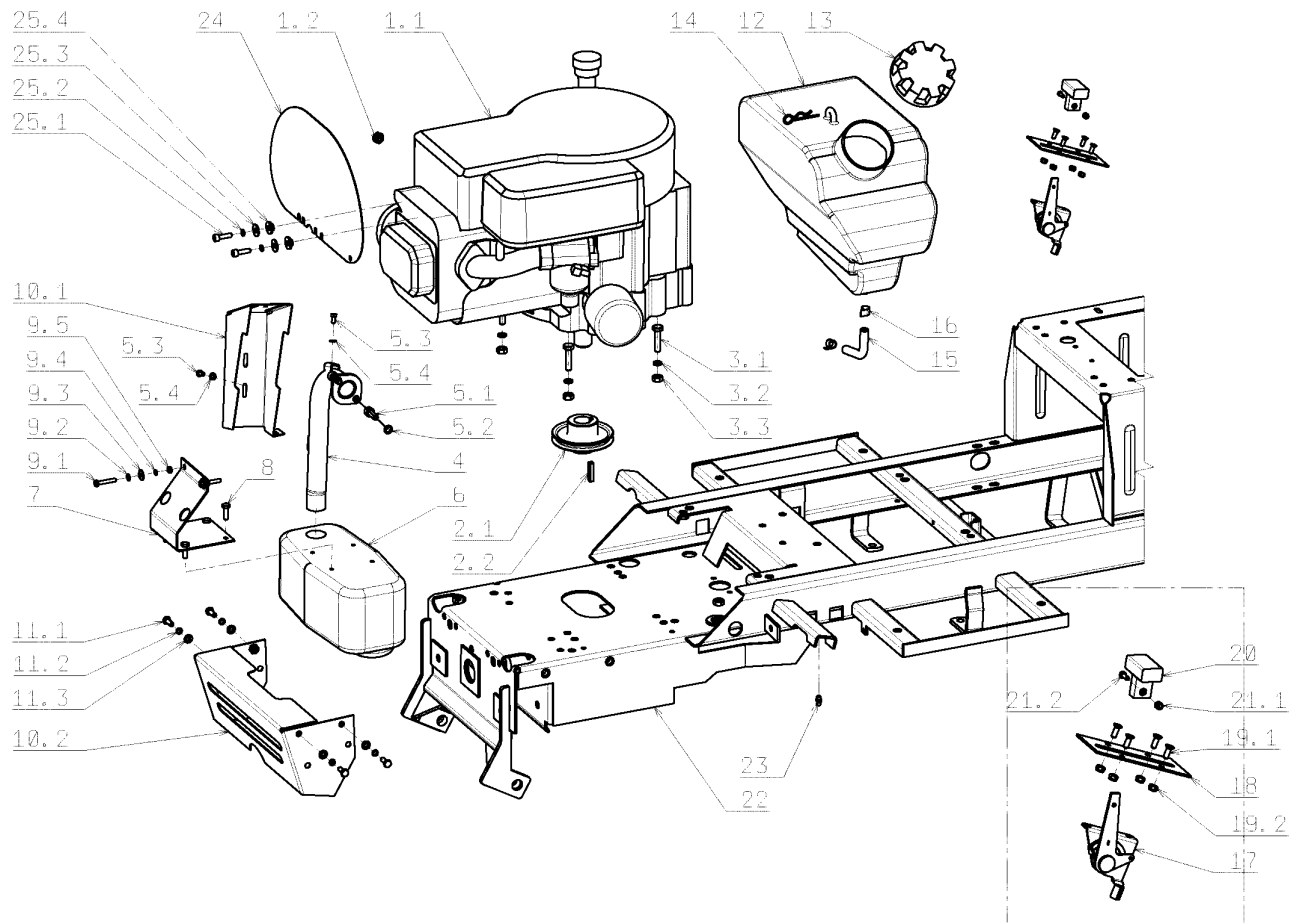

Illustration		Motor	
Bild Nr	St.-Zahl	Teile Nr.	Beschreibung
14	1	SGN315238005	Stift
15	1	SGS532199202	Kraftstoffleitung
16	1	SGS532199202	Kraftstoffleitung
17	1	SGN000443001	Hebel
18	1	SGS532080302	Verstaerkung
19.1	4	SGN309251514	Schraube
19.2	4	SGN311129515	Mutter
20	1	SGN443900093	Hebel
21.1	1	SGN309231505	Schraube
21.2	1	SGN311129514	Mutter
22	1	SGS532912962	Rahmen
23	2	SGN425111004	Fettnippel
24	1	SGS532085323	Schutz
25.1	2	SGN309579508	Schraube
25.2	2	SGN311214501	Scheibe
25.3	2	SGN311212516	Scheibe
25.4	2	SGS532095212	Distanzstuck

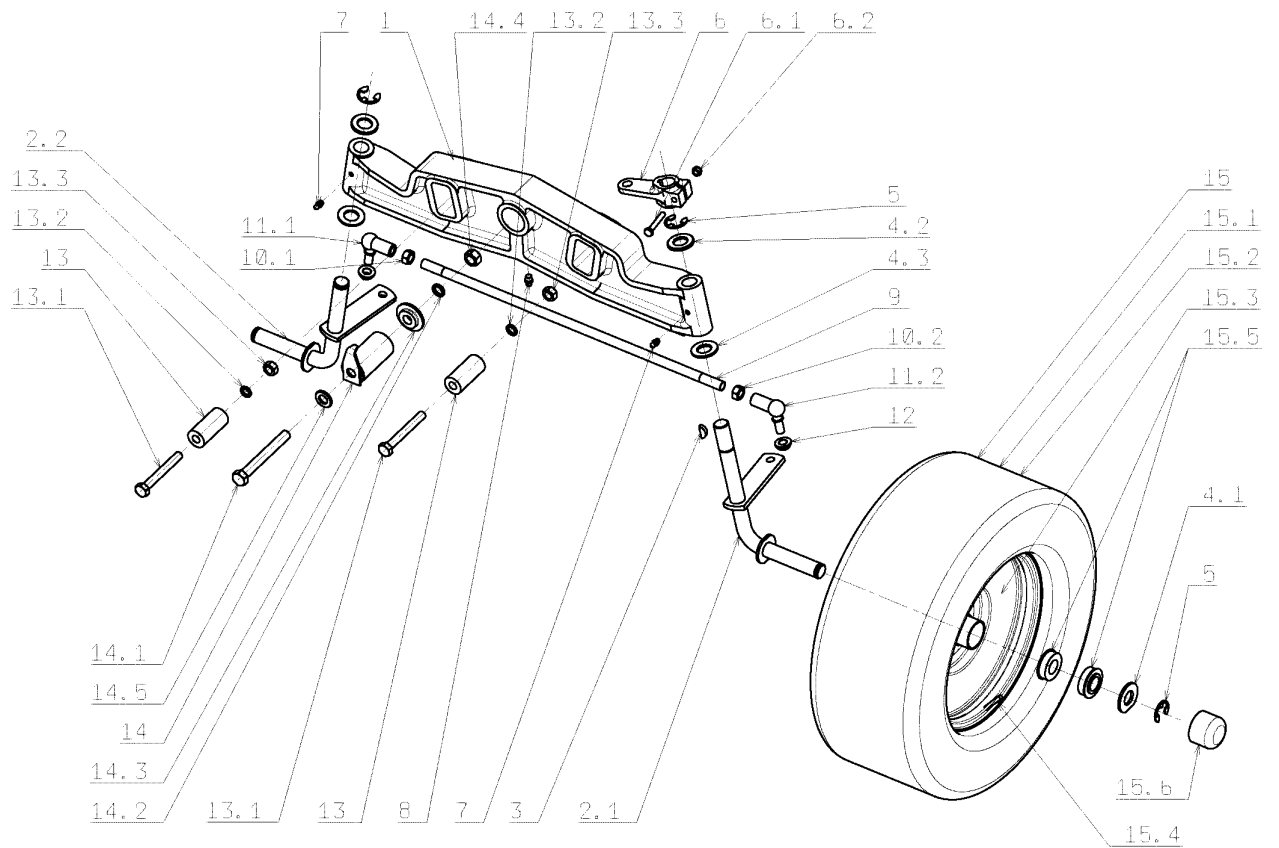

Illustration	Vorderachse		
Bild Nr	St.-Zahl	Teile Nr.	Beschreibung
1	1	SG5320165420	Vorn achse
2.1	1	SG5329164321	Stift
2.2	1	SG5329164321	Stift
3	1	SG311728003	Feder
4.1	2	SGS532092208	Scheibe
4.2	4	SGS532092208	Scheibe
4.3	4	SG311210514	Scheibe
5	2	SG311732008	Ring
6	1	SG5320805036	Hebel
6.1	1	SG309203524	Schraube
6.2	1	SGN311129513	Mutter
7	2	SGN425111004	Fettnippel
8	1	SG425111016	Fettnippel
9	1	SG532980126	Stange
10.1	1	SG311150505	Mutter
10.2	1	SG311120539	Mutter
11.1	1	SG442073020	Dichtung
11.2	1	SG442073019	Dichtung
12	2	SG311129521	Mutter
13	2	SG532150543	Distanzstuck
13.1	2	SG309501527	Schraube
13.2	2	SGN311214503	Scheibe
13.3	2	SGN311150506	Mutter
14	1	SG5329931643	Stift
14.1	1	SG309501534	Schraube
14.2	1	SG311214504	Scheibe
14.3	1	SG532150518	Scheibe
14.4	1	SG311150505	Mutter
14.5	1	SGN311210505	Scheibe
15	2	SG532940111	Rad
15.1	2	SG000532123	Reifen
15.2	2	SG000532125	Reifenschlauch
15.3	2	SG000532124	Schneidblatt
15.4	2	SG000532135	Ventil

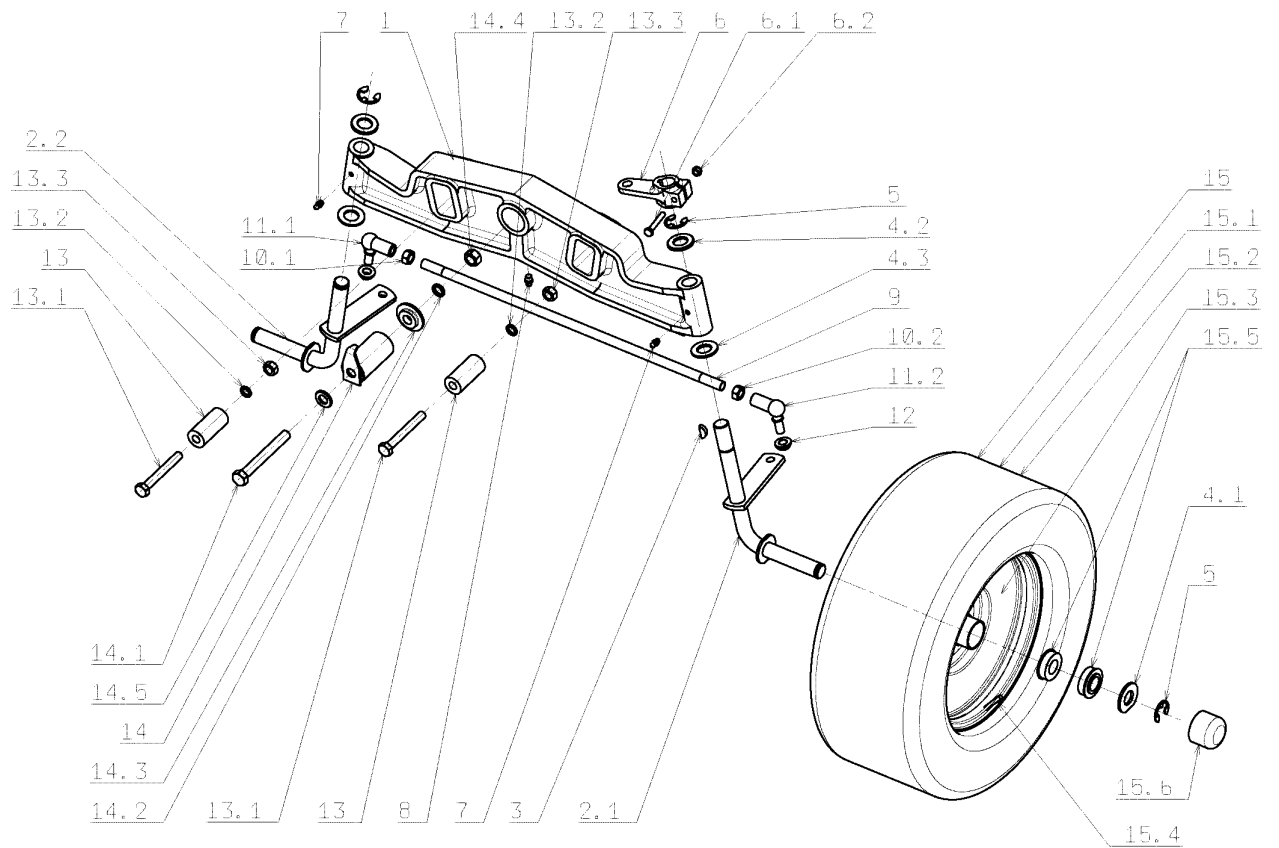

Illustration Vorderachse

Bild Nr	St.- Zahl	Teile Nr.	Beschreibung
15.5	4	SGN324196019	Lager
15.6	2	SGN532150711	Kopf

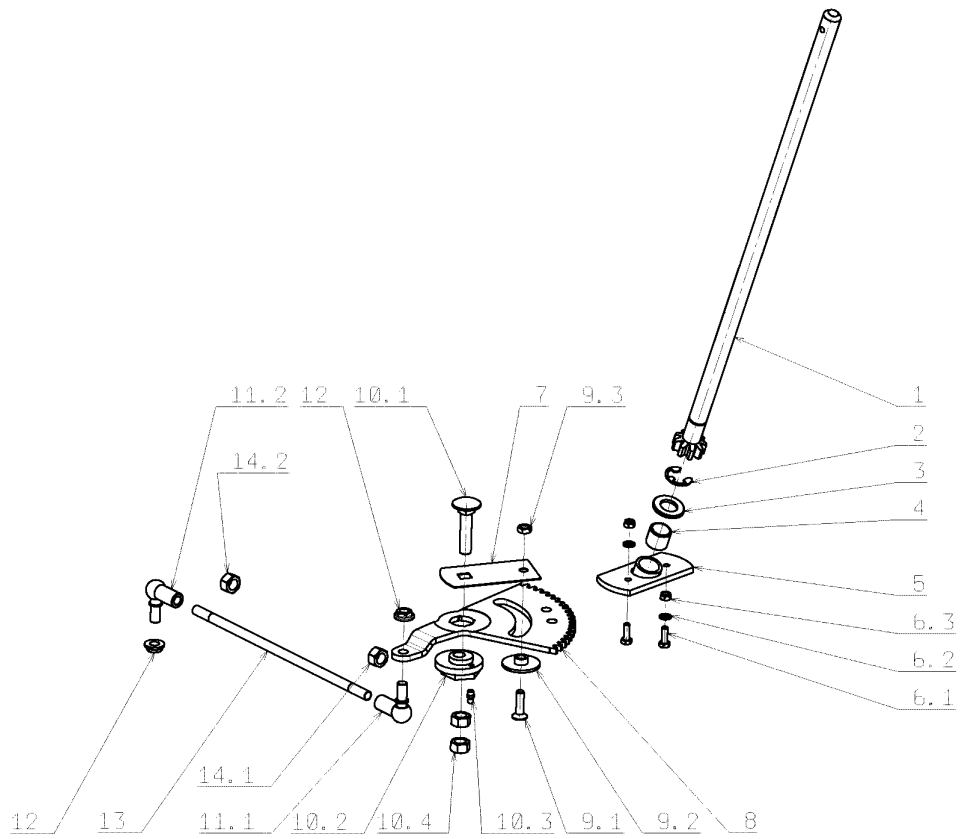

Illustration Lenkgetriebe

Bild Nr	St.-Zahl	Teile Nr.	Beschreibung
1	1	SGS532930252 63	Ritzel
2	1	SG311732008	Ring
3	1	SG311210514	Scheibe
4	1	SG323721002	Lager
5	1	SG5329387034: 3	Halter
6.1	2	SGN309503548	Schraube
6.2	2	SGN311212516	Scheibe
6.3	2	SGN311129513	Mutter
7	1	SG5321133228: 3	Platte
8	1	SGS532033322 43	Zahnrad
9.1	1	SG309578506	Schraube
9.2	1	SG532150538	Distanzstück
9.3	1	SGN311120520	Mutter
10.1	1	SG309019522	Schraube
10.2	1	SG5320802720: 3	Exzenter
10.3	1	SGN425111004	Fettnippel
10.4	2	SG311150505	Mutter
11.1	1	SG442073019	Dichtung
11.2	1	SG442073020	Dichtung
12	2	SG311129521	Mutter
13	1	SG532980125	Distanzstück
14.1	1	SG311120539	Mutter
14.2	1	SG311150505	Mutter

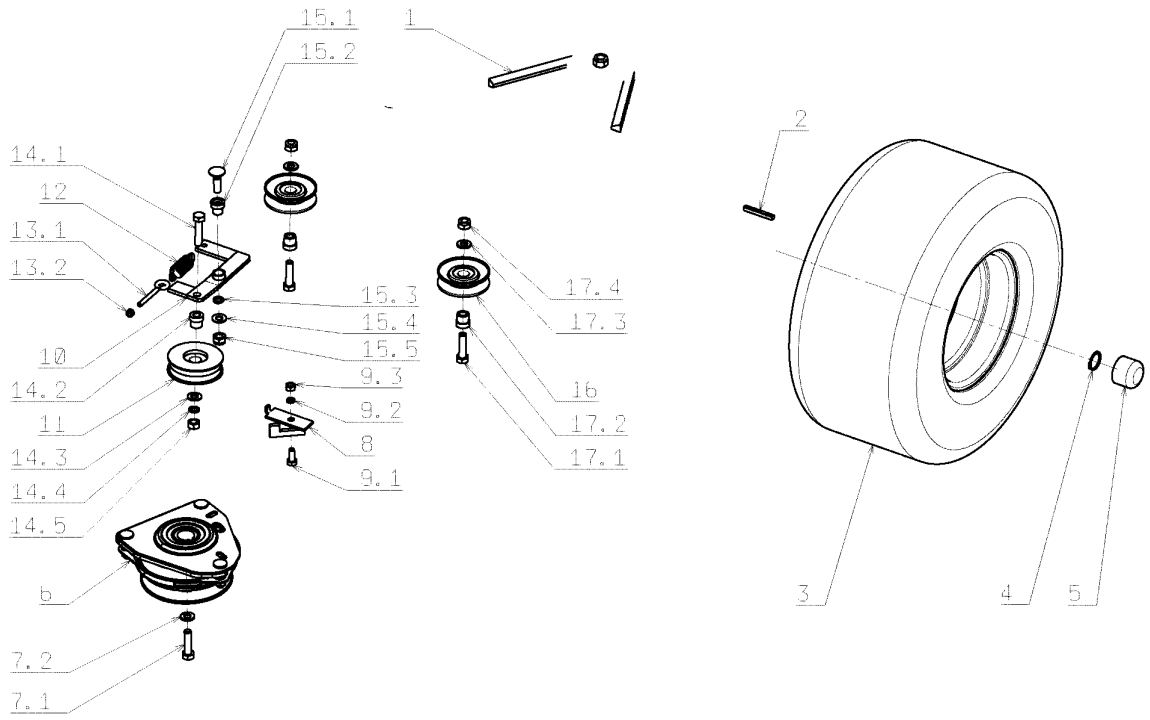

Illustration		Hinterachse	
Bild Nr	St.-Zahl	Teile Nr.	Beschreibung
1	1	SGN272731202	Riemen 13x2600
2	2	SG53209231210	Feder
3	2	SG94700053200	Rad
4	2	SG311732008	Ring
5	2	SGN532150209	Deckel
6	1	SG94700053200	Kupplung
7.1	1	SG309579509	Schraube
7.2	1	SG311219516	Scheibe
8	1	SG53293636210	Führung
9.1	2	SGN309503518	Schraube
9.2	10	SGN311214502	Scheibe
9.3	7	SGN311150503	Mutter
10	1	SG53291332270	Halter
11	1	SGN532150733	Scheibe
12	1	SG315231111	Feder
13.1	1	SG309578523	Schraube
13.2	1	SGN311129513	Mutter
14.1	1	SG309019529	Schraube
14.2	1	SG532150524	Lager
14.3	1	SGN311210504	Scheibe
14.4	1	SGN311214503	Scheibe
14.5	1	SGN311150506	Mutter
15.1	1	SG309203528	Schraube
15.2	1	SG532150545	Lager
15.3	1	SGN311210504	Scheibe
15.4	1	SGN311214503	Scheibe
15.5	1	SGN311150506	Mutter
16	2	SGN532150824	Scheibe

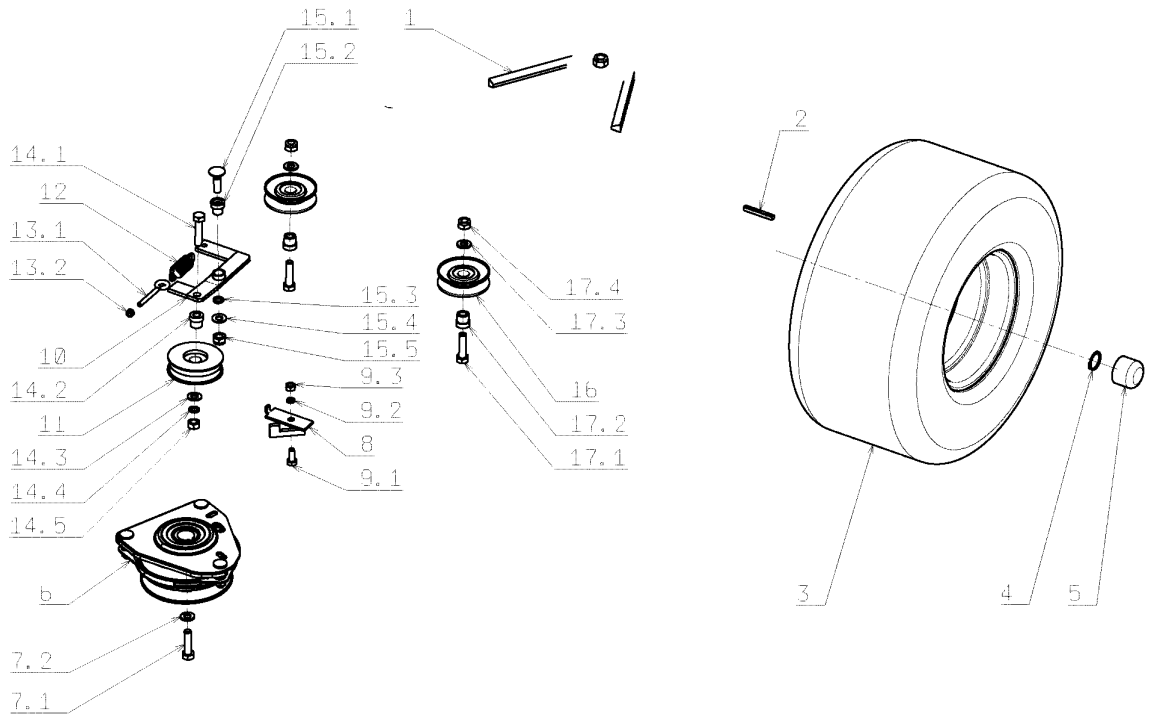

Illustration		Hinterachse	
Bild Nr	St.-Zahl	Teile Nr.	Beschreibung
17.1	2	SG309501518	Schraube
17.2	2	SG532150524	Lager
17.3	2	SGN311210504	Scheibe
17.4	2	SGN311129502	Mutter

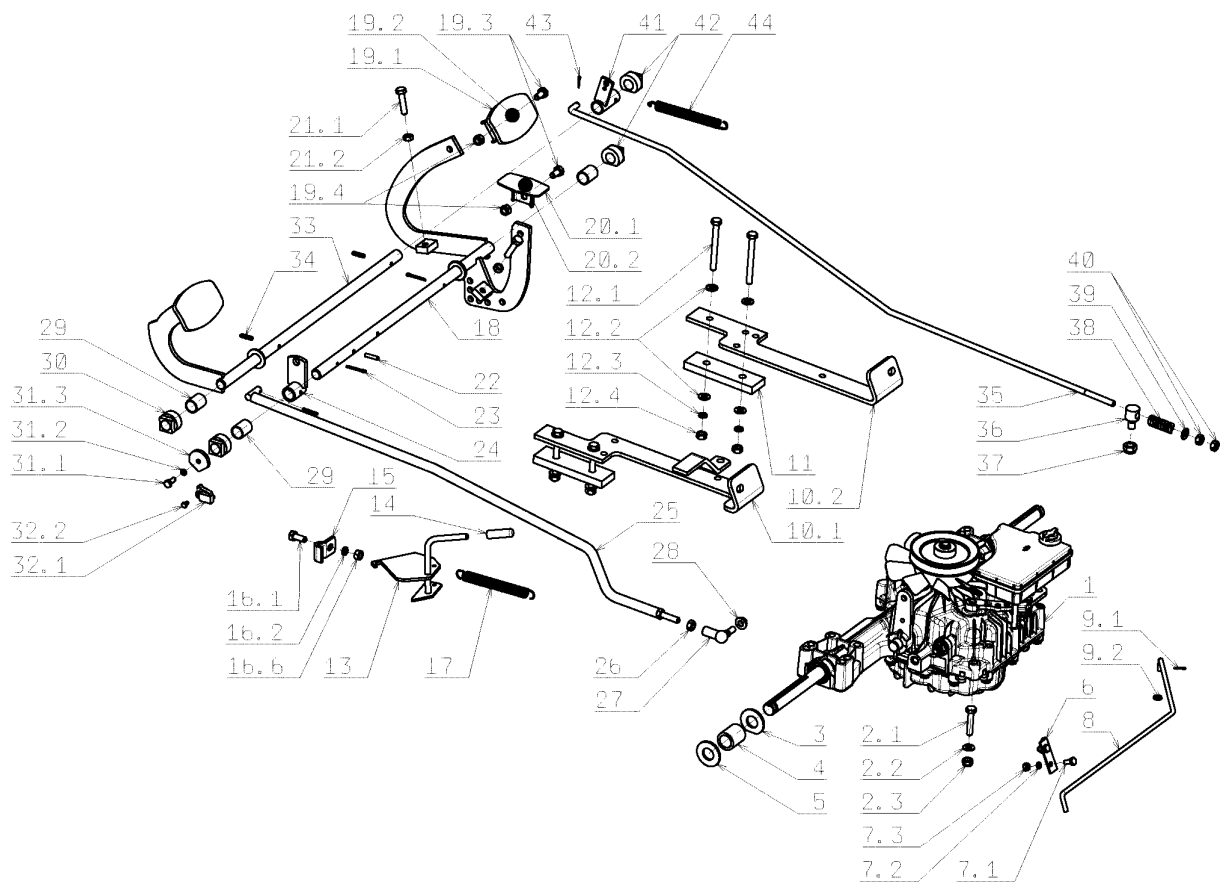

Illustration Getriebe

Bild Nr	St.-Zahl	Teile Nr.	Beschreibung
1	1	SG9475329910	Getriebe
2.1	1	SGN309503559	Schraube
2.2	1	SGN311210503	Scheibe
2.3	1	SGN311129501	Mutter
3	4	SGS532092208	Scheibe
4	2	SGN532150542	Distanzstück
5	6	SGS532092208	Scheibe
6	1	SGS532113403	Halter
7.1	2	SGN309203539	Schraube
7.2	2	SGN311214507	Scheibe
7.3	2	SGN311120506	Mutter
8	1	SGN532150724	Hebel
9.1	1	SGN311338513	Stift
9.2	1	SGN311210502	Scheibe
10.1	1	SGS532913368	Halter
10.2	1	SGS532113403	Halter
11	2	SGS532092303	Scheibe
12.1	4	SGN309501571	Schraube
12.2	8	SGN311210503	Scheibe
12.3	4	SGN311214502	Scheibe
12.4	4	SGN311150503	Mutter
13	1	SGS532980712	Hebel
14	1	SGN532150209	Deckel
15	1	SGS532080412	Halter

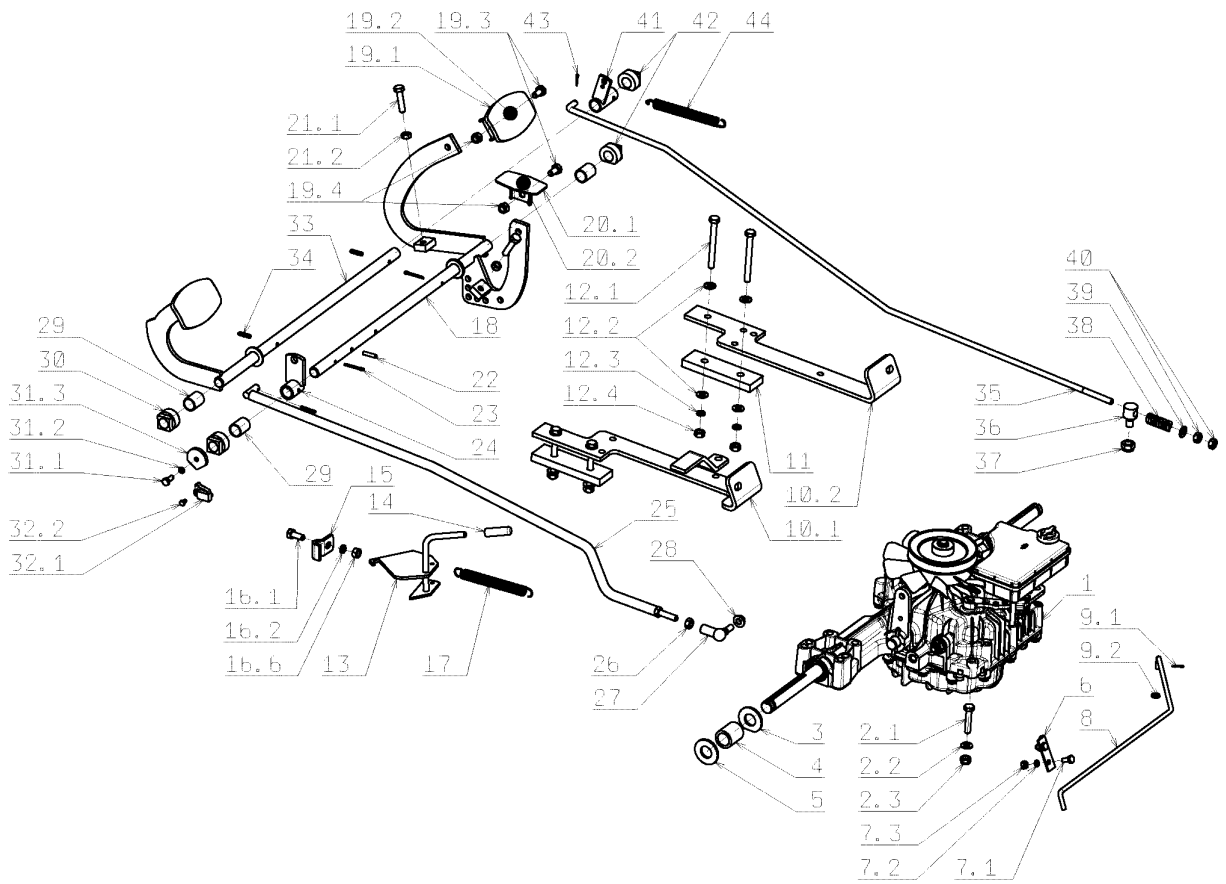

Illustration		Getriebe	
Bild Nr	St.-Zahl	Teile Nr.	Beschreibung
16.1	1	SGN309503518	Schraube
16.2	1	SGN311214502	Scheibe
16.6	1	SGN311150503	Mutter
17	1	SGN315231160	Feder
18	1	SGS532980442	Hebel
19.1	2	SGS532980512	Fusshebel
19.2	2	SGN273151001	Deckung
19.3	3	SGN309503518	Schraube
19.4	3	SGN311129501	Mutter
20.1	1	SGS532980512	Fusshebel
20.2	1	SGN273151011	Deckung
21.1	2	SGN309503543	Schraube
21.2	2	SGN311150503	Mutter
22	1	SGN315238037	Stift
23	3	SGN311338517	Stift
24	1	SGS532980364	Komplett arm
25	1	SGN532150725	Spannstange
26	1	SGN311150503	Mutter
27	1	SGN442073023	Winkelstahl
28	1	SGN311129520	Mutter
29	3	SGN532150541	Distanzstuck
30	2	SGN722643023	Deckel
31.1	1	SGN309503508	Schraube
31.2	1	SGN311214501	Scheibe
31.3	1	SGS532092208	Scheibe
32.1	-	-	Nicht verfügbar für diesen produkt
32.2	1	SGN309315011	Schraube

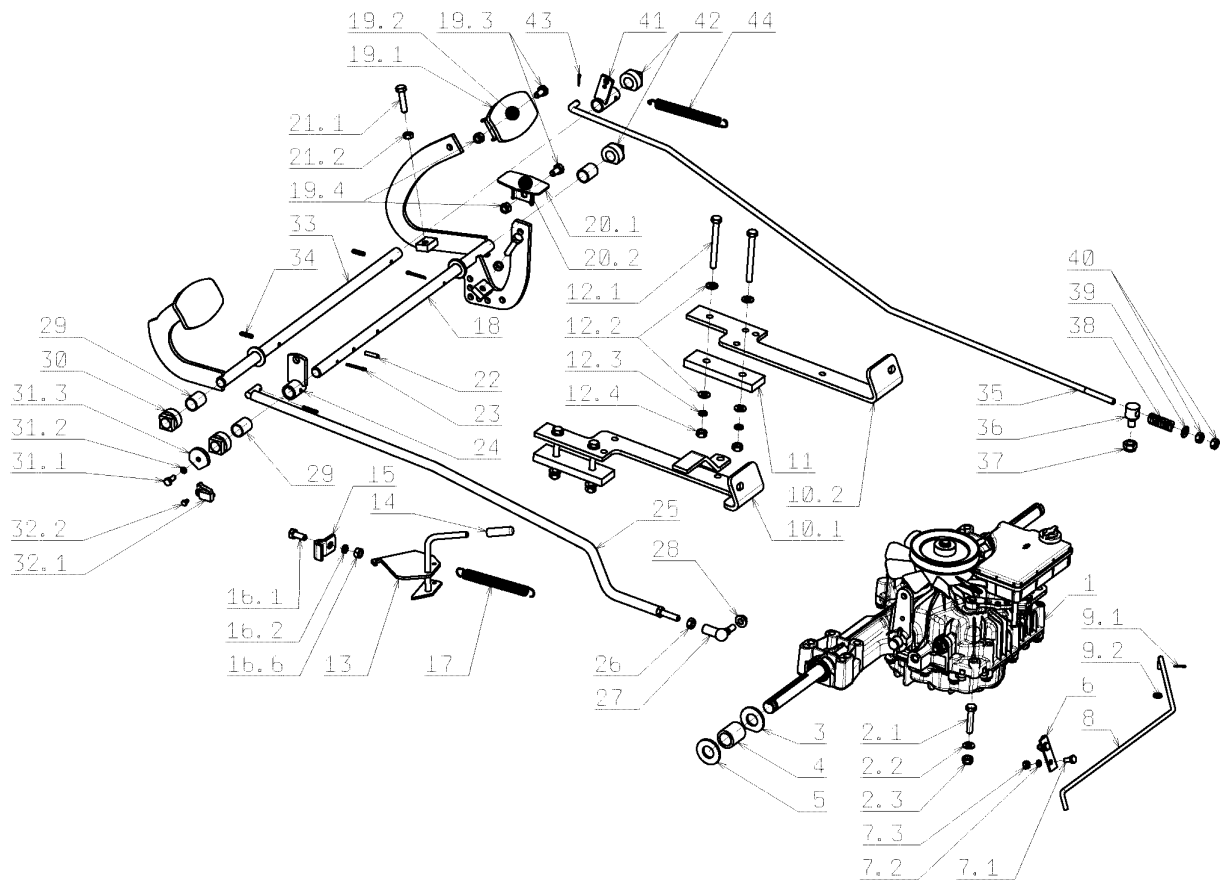

Illustration Getriebe

Bild Nr	St.- Zahl	Teile Nr.	Beschreibung
33	1	SG53298044221 3	Bremsepedal
34	2	SGN315238050	Stift
35	1	SGN532150721	Pleuel
36	1	SGN532150507	Schraube
37	1	SGN311129502	Mutter
38	1	SGN315231240	Feder
39	1	SGN311212517	Scheibe
40	2	SGN311120520	Mutter
41	1	SGS532980365 83	Pedal komplett
42	2	SGN722643023	Deckel
43	1	SGN311338501	Stift
44	-	-	Nicht verfügbar für diesen produkt

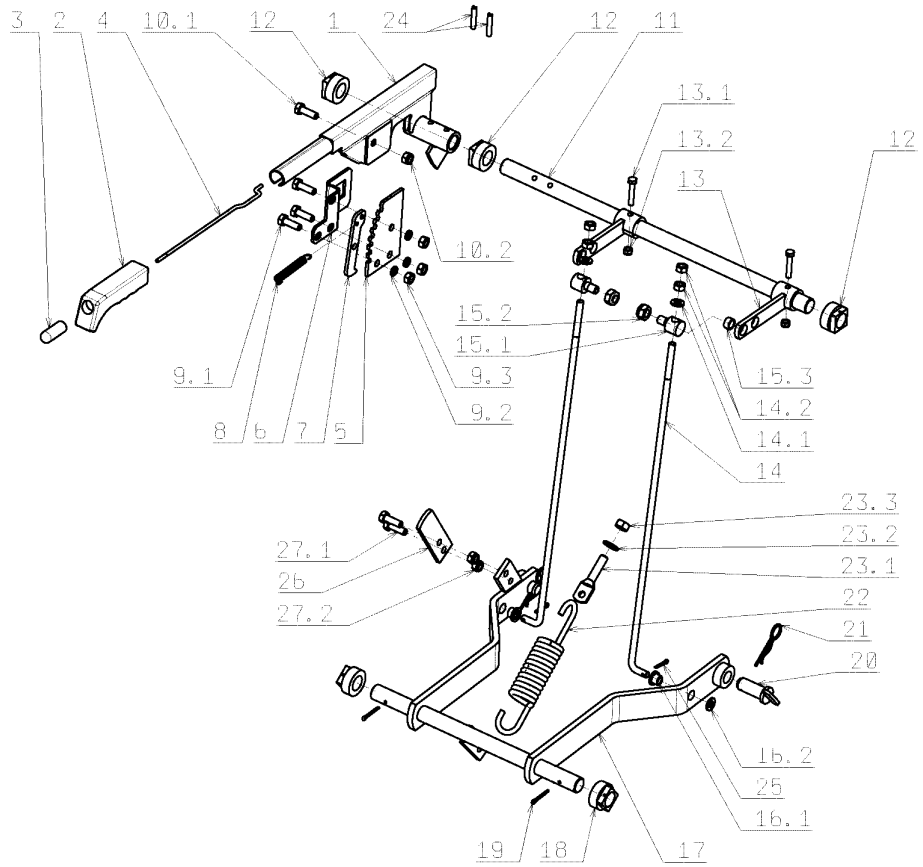

Illustration Mäheraushebung-schaltung

Bild Nr	St.-Zahl	Teile Nr.	Beschreibung
1	1	SGS532980522 63	Hebel
2	1	SGN532150049	Handgriff
3	1	SGN722643016	Toranschluss
4	1	SGN315238034	Pleuel
5	1	SGS532037322 83	Kolbenring
6	1	SGS532113414 83	Halter
7	1	SGS532037322 13	Platte
8	1	SGN315231158	Feder
9.1	3	SGN309503512	Schraube
9.2	3	SGN311214502	Scheibe
9.3	3	SGN311150503	Mutter
10.1	1	SGN309503512	Schraube
10.2	1	SGN311129501	Mutter
11	1	SGS532038102 53	Welle
12	3	SGN722643022	Deckel
13	2	SGS532980462 53	Komplett arm
13.1	2	SGN309501568	Schraube
13.2	2	SGN311129513	Mutter
14	2	SGN532150719	Spannstange
14.1	2	SGN311210503	Scheibe
14.2	4	SGN311150503	Mutter
15.1	2	SGN532150507	Schraube
15.2	2	SGN311129502	Mutter
15.3	2	SGN532150729	Mutter

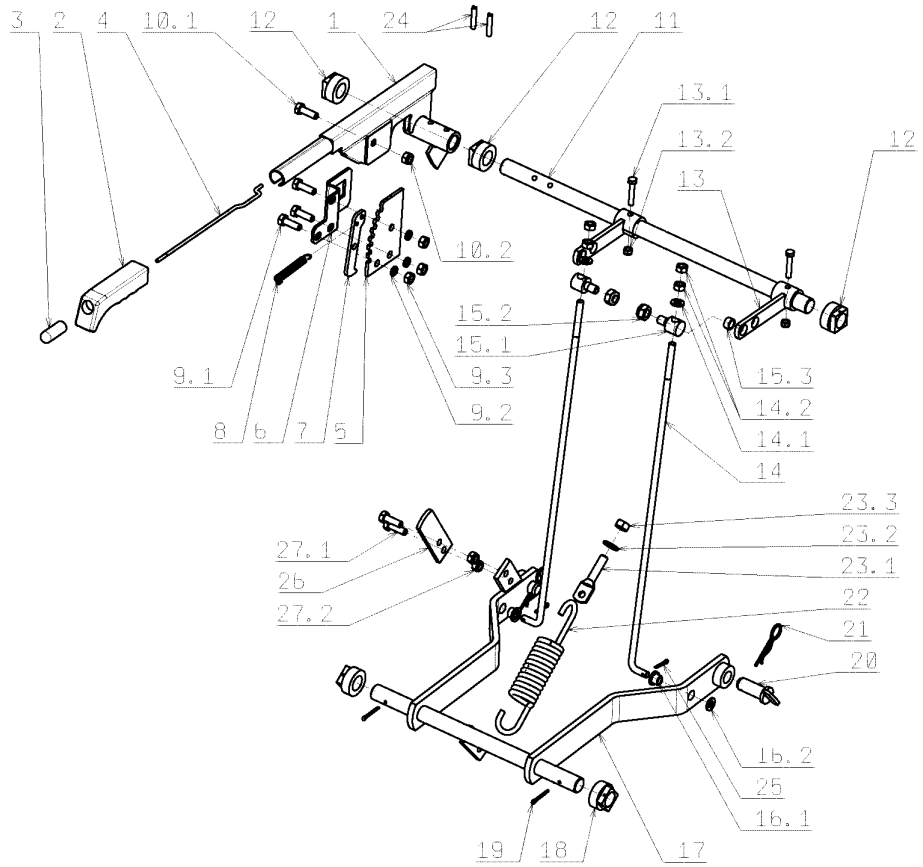

Illustration Mäheraushebung-schaltung

Bild Nr	St.-Zahl	Teile Nr.	Beschreibung
16.1	2	SGN532150537	Ring
16.2	2	SGN311210503	Scheibe
17	1	SGS532980508	Hebel
18	2	SGN722643022	Deckel
19	2	SGN311338517	Stift
20	2	SGS532993462	Stift
21	2	SGN315238035	Stift
22	1	SGN315231165	Feder
23.1	1	SGN309599018	Schraube
23.2	1	SGN311214503	Scheibe
23.3	1	SGN311150506	Mutter
24	2	SGN315238041	Stift
27.1	2	SGN309578522	Schraube
27.2	2	SGN311129501	Mutter

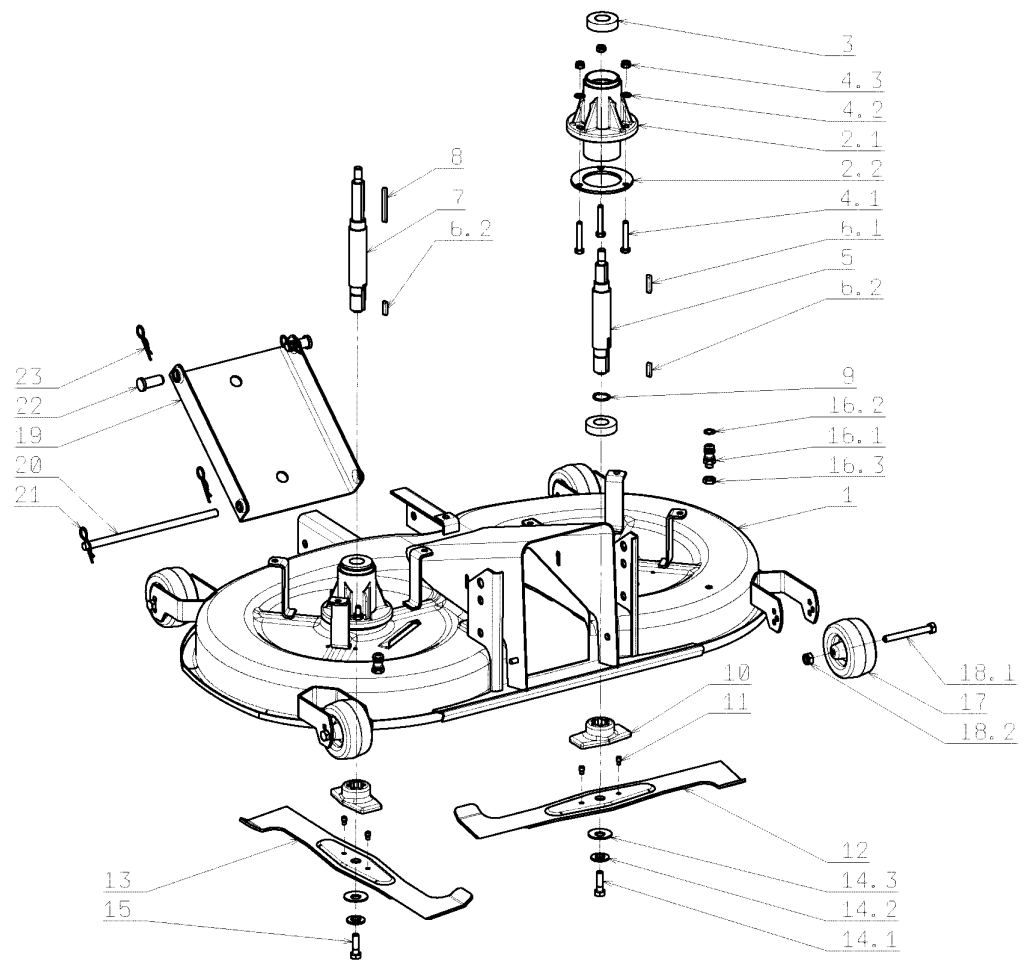

Illustration Schneidwerkzeug (1/2)

Bild Nr	St.-Zahl	Teile Nr.	Beschreibung
1	1	SG5329504720	Deck
		3	
2.1	2	SG5320385238	Deckel
		3	
2.2	2	SG5320982033	Dichtung
		3	
3	4	SG324162099	Lager
4.1	6	SGN309503543	Schraube
4.2	6	SGN311210503	Scheibe
4.3	6	SGN311129501	Mutter
5	1	SG5320381280	Welle
		3	
6.1	1	SG311726009	Feder
6.2	2	SG311726014	Feder
7	1	SG5320381280	Welle
		3	
8	1	SG311726019	Feder
9	2	SG311733014	Ring
10	2	SG5320982124	Anpassungsglied
		3	
11	4	SG532980077	Buchse
12	1	SG5320504225	Blatt
		3	
13	1	SG5320504225	Blatt
		3	
14.1	1	SG309599017	Schraube
14.2	2	SG532150519	Scheibe
14.3	2	SG311219503	Scheibe
15	1	SG309599008	Schraube
16.1	2	SG532150533	Scheibe
16.2	2	SGN273111057	Ring
16.3	2	SG311120511	Mutter
17	4	SG532940117	Rad
18.1	4	SG309501567	Schraube
18.2	4	SGN311129501	Mutter
19	1	SG5320805035	Einstellen
		3	
20	1	SG5321931028	Stift
		3	
21	2	SGN315238035	Stift
22	2	SG311613002	Buchse
23	4	SG315238003	Stift

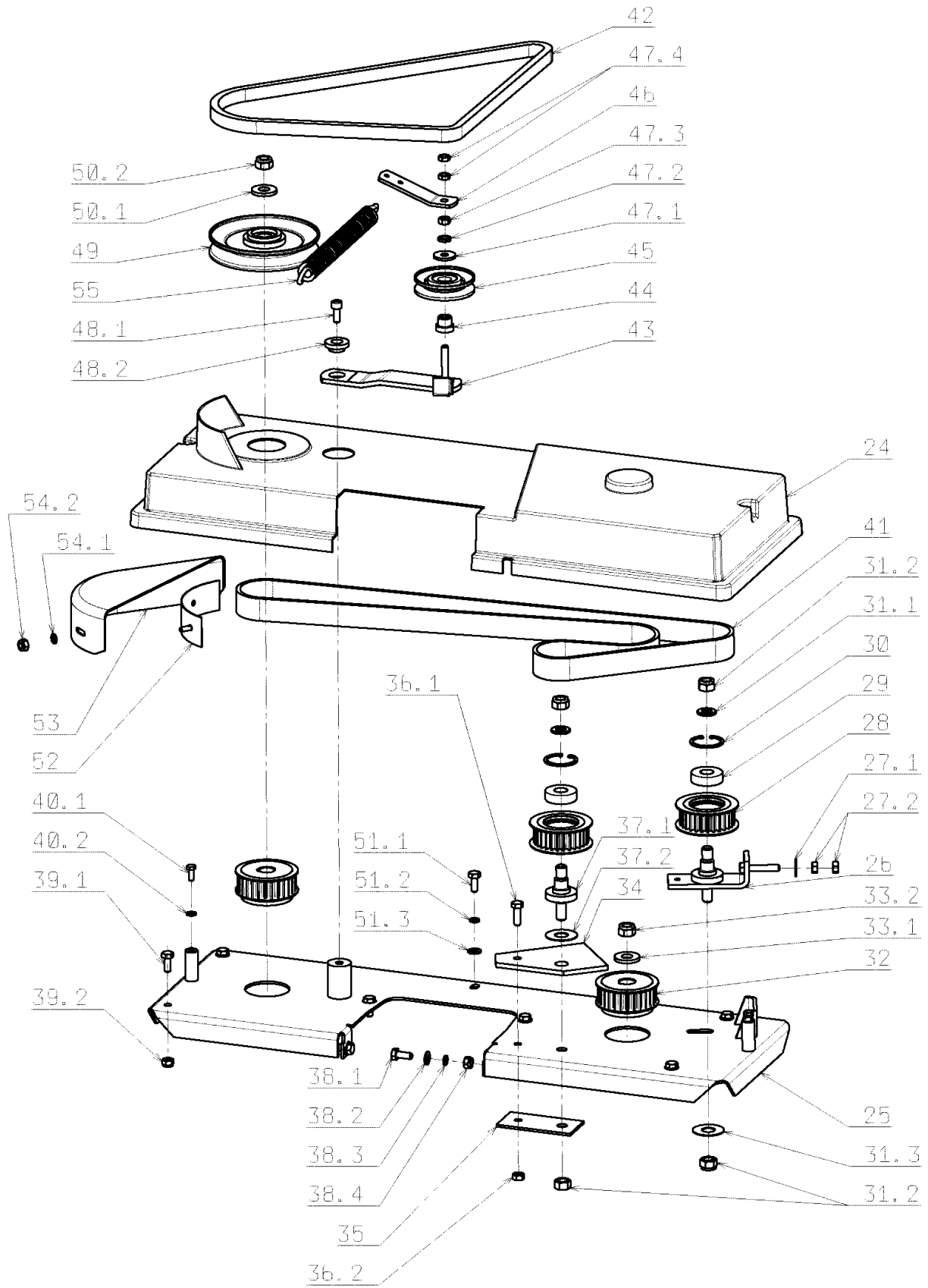

Illustration Schneidwerkzeug (2/2)

Bild Nr	St.-Zahl	Teile Nr.	Beschreibung
24	1	SGN532150865	Deckel
25	1	SGS532985423	Platte
26	1	SG5329144123	Mutter
27.1	1	SGN311212517	Scheibe
27.2	2	SGN311150503	Mutter
28	1	SGN532150836	Scheibe
29	-	-	Nicht verfügbar für diesen produkt
30	-	-	Nicht verfügbar für diesen produkt
31.1	2	SGN311210505	Scheibe
31.2	4	SGN311129505	Mutter
31.3	1	SG5320922075	Scheibe
32	2	SGN532150860	Scheibe
33.1	1	SG5320922072	Scheibe
33.2	1	SG311129505	Mutter
34	1	SG5320963039	Halter
35	1	SG5320923039	Halter
36.1	1	SGN309503512	Schraube
36.2	1	SGN311129501	Mutter
37.1	1	SGN532150807	Stiftschraube
37.2	1	SG5320922077	Scheibe
38.1	2	SG309019501	Schraube
38.2	2	SGN311210505	Scheibe
38.3	2	SGN311210503	Scheibe
38.4	2	SGN311129501	Mutter
39.1	6	SGN309503518	Schraube
39.2	6	SGN311129501	Mutter
40.1	2	SGN309503548	Schraube

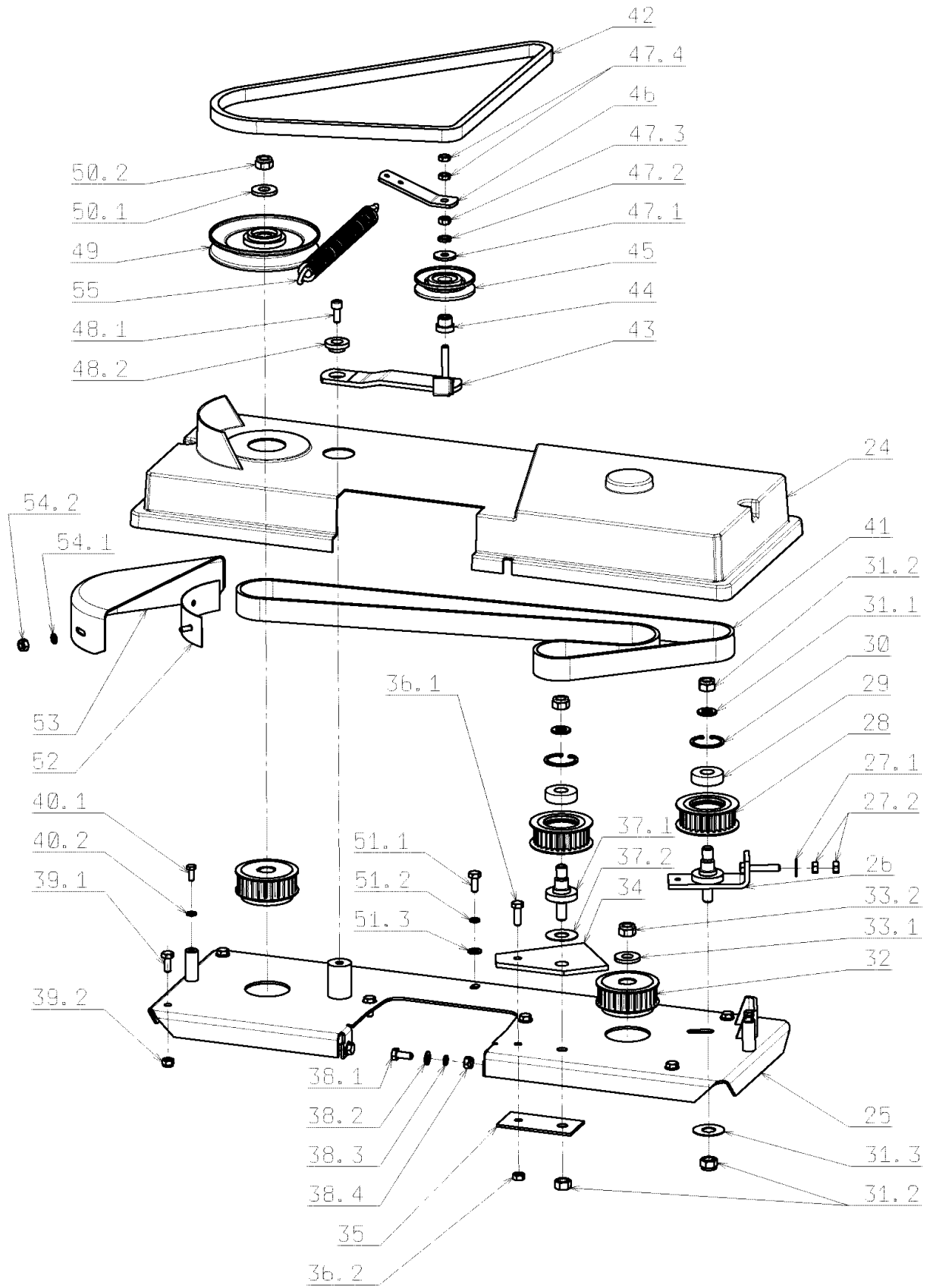

Illustration Schneidwerkzeug (2/2)

Bild Nr	St.- Zahl	Teile Nr.	Beschreibung
40.2	6	SGN311212516	Scheibe
41	1	SG272211006	Riemen
42	1	SG94727273111	Riemen 17x1400
43	1	SG53291342241	Hebel
44	1	SG532150517	Buchse
45	1	SGN532150784	Kompensator
46	1	SG53211340231	Hebel
47.1	1	SGN311212508	Scheibe
47.2	1	SGN311214502	Scheibe
47.3	1	SGN311150503	Mutter
47.4	2	SGN311120520	Mutter
48.1	1	SGN309578529	Schraube
48.2	1	SGN532150736	Scheibe
49	1	SG532150165	Scheibe
50.1	1	SG5320922072	Scheibe
50.2	1	SG311129505	Mutter
51.1	1	SGN309503518	Schraube
51.2	1	SGN311214502	Scheibe
51.3	1	SGN311210503	Scheibe
52	1	SG5329854027	Dichtung
53	1	SG532150559	Riemen
54.1	2	SGN311212516	Scheibe
54.2	2	SGN311129513	Mutter
55	1	SG315231193	Feder

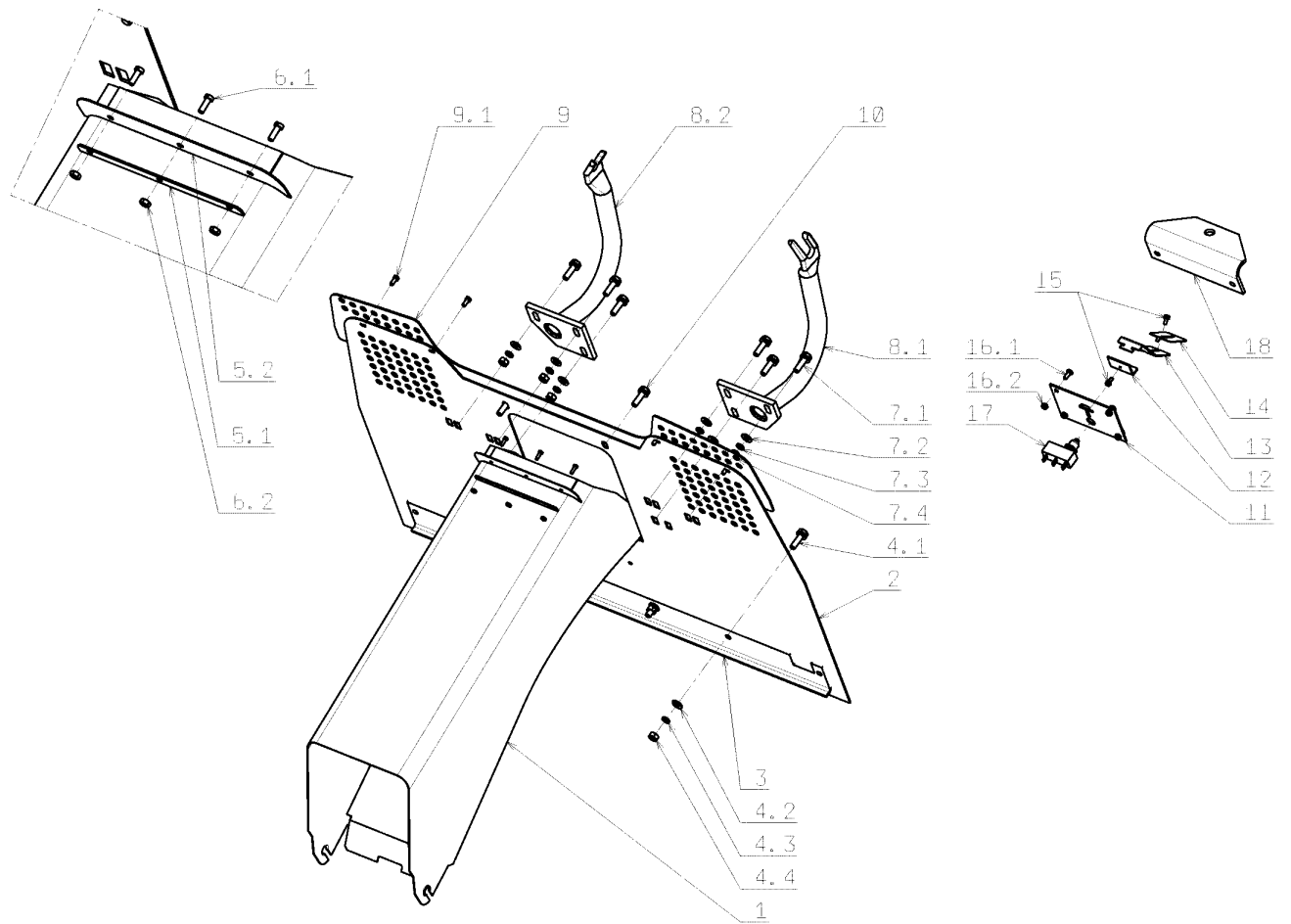

Illustration Auswurf-träger fangkorb

Bild Nr	St.-Zahl	Teile Nr.	Beschreibung
1	1	SGS532974472 63	Tunnel
2	1	SGS532974422 93	Platte
3	1	SGS532113403 33	Verstaerkung
4.1	4	SGN309578011	Schraube
4.2	4	SGN311210503	Scheibe
4.3	4	SGN311214502	Scheibe
4.4	4	SGN311150503	Mutter
5.1	1	SGS532115308 73	Gurt
5.2	1	SGN273192015	Deckel
6.1	3	SGN309231502	Schraube
6.2	3	SGN311120505	Mutter
7.1	6	SGN309578012	Schraube
7.2	6	SGN311210503	Scheibe
7.3	6	SGN311214502	Scheibe
7.4	6	SGN311150503	Mutter
8.1	1	SGS532974432 63	Halter
8.2	1	SGS532974432 73	Halter
9	1	SGS532074302 93	Verlaengerung
9.1	4	SGN309315010	Schraube
10	2	SGN309503005	Schraube
11	1	SGS532114307 83	Platform
12	1	SGS532113404 83	Halter
13	1	SGS532014414 33	Platform
14	1	SGS532014414 43	Platform

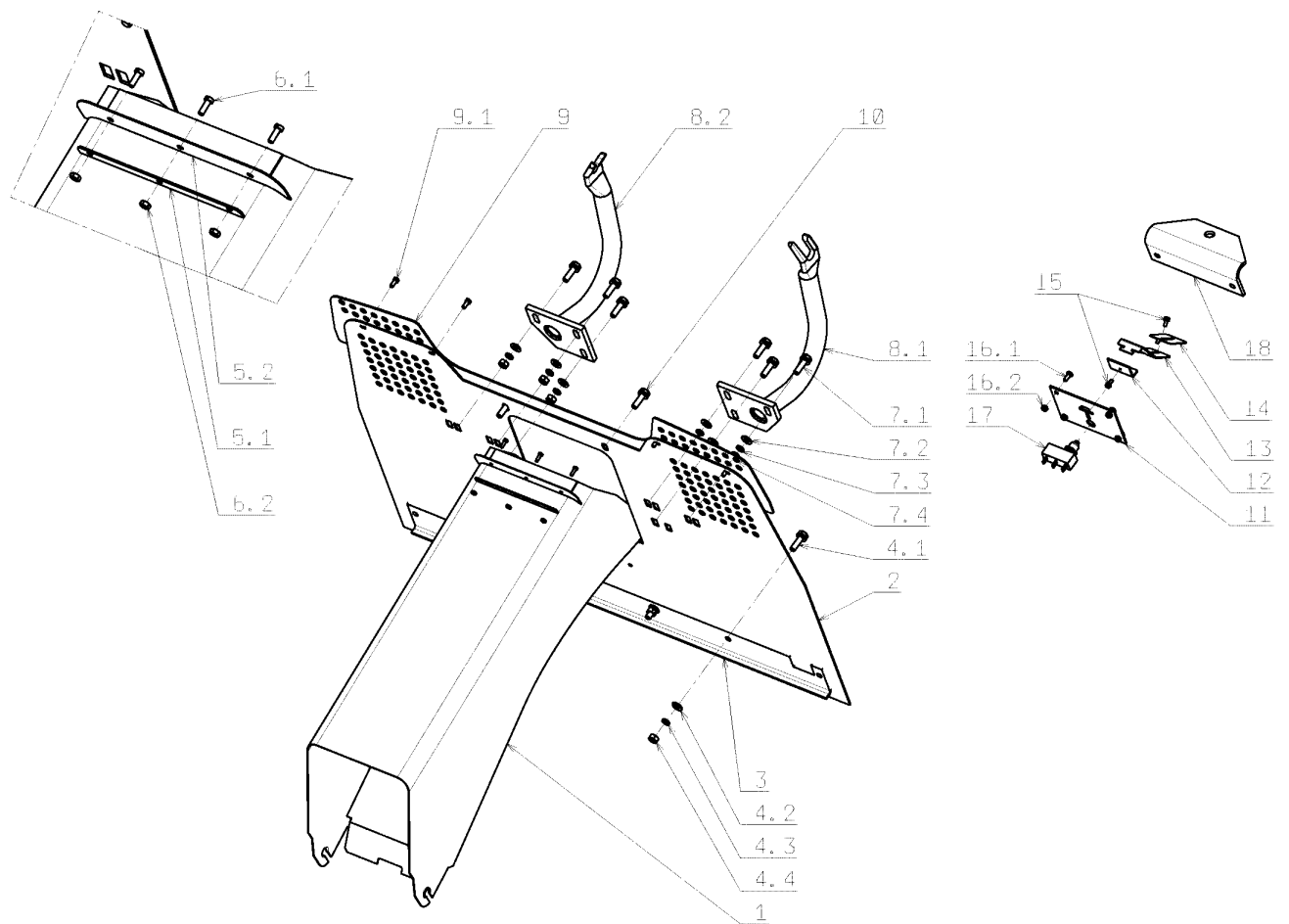

Illustration Auswurf-träger fangkorb

Bild Nr	St.- Zahl	Teile Nr.	Beschreibung
15	2	SGN309315012	Schraube
16.1	4	SGN309203539	Schraube
16.2	4	SGN311129515	Mutter
17		-	Nicht verfügbar für diesen produkt
18	1	SGN532150296	Aufhängung

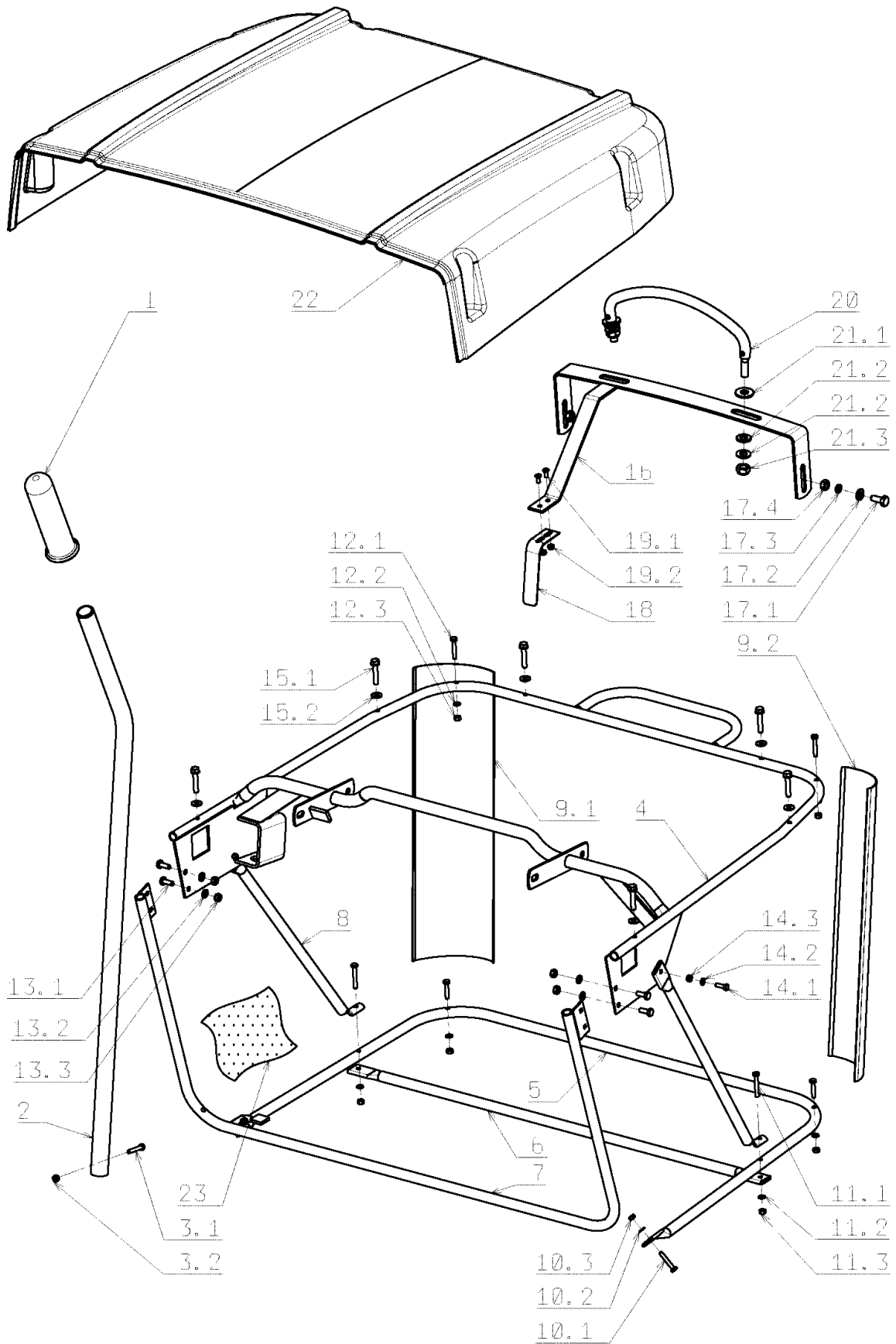

Illustration Grasfangkorb

Bild Nr	St.- Zahl	Teile Nr.	Beschreibung
1	1	SGN532150007	Handgriff
2	1	SGN532150701	Hebel
3.1	1	SGN309203548	Schraube
3.2	1	SGN311129515	Mutter
4	1	SGN532150693	Oberer rahmen
5	1	SGN532150696	Rohr
6	1	SGN532150697	Rohr
7	1	SGN532150694	Rohr
8	2	SGN532150695	Verstaerkung
9.1	1	SGN532150699	Verstaerkung
9.2	1	SGN532150698	Verstaerkung
10.1	2	SGN309203555	Schraube
10.2	2	SGN311210501	Scheibe
10.3	2	SGN311129515	Mutter
11.1	2	SGN309203556	Schraube
11.2	2	SGN311210501	Scheibe
11.3	2	SGN311129515	Mutter
12.1	4	SGN309203557	Schraube
12.2	4	SGN311210501	Scheibe
12.3	4	SGN311129515	Mutter
13.1	4	SGN309019514	Schraube
13.2	4	SGN311212514	Scheibe
13.3	4	SGN311129515	Mutter
14.1	2	SGN309203539	Schraube
14.2	2	SGN311210501	Scheibe
14.3	2	SGN311129515	Mutter

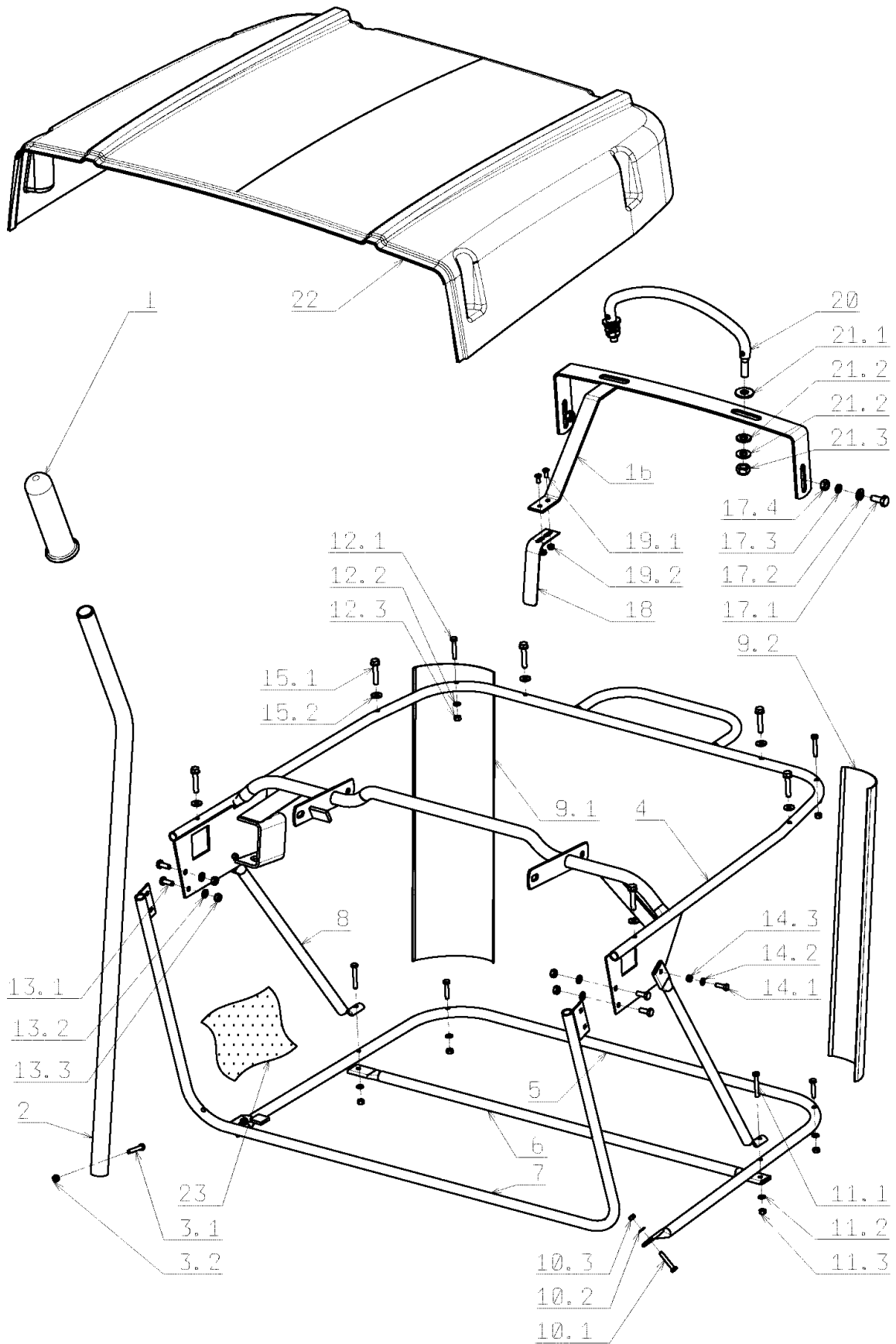

Illustration Grasfangkorb

Bild Nr	St.- Zahl	Teile Nr.	Beschreibung
15.1	6	SGN309315013	Schraube
15.2		-	Nicht verfügbar für diesen produkt
16	1	SGN532150901	Halter
17.1	2	SGN309503518	Schraube
17.2	2	SGN311210503	Scheibe
17.3	2	SGN311214502	Scheibe
17.4	2	SGN311120502	Mutter
18	1	SGN315231177	Feder
19.1	2	SGN309251513	Schraube
19.2	2	SGN311129515	Mutter
20	1	SG532150709	Handgriff
21.1	2	SG311212040	Scheibe
21.2	4	SGN311210504	Scheibe
21.3	2	SGN311129502	Mutter
22	1	SGN532150864	Deckel
23	1	SGN532150135	Ersatzsack

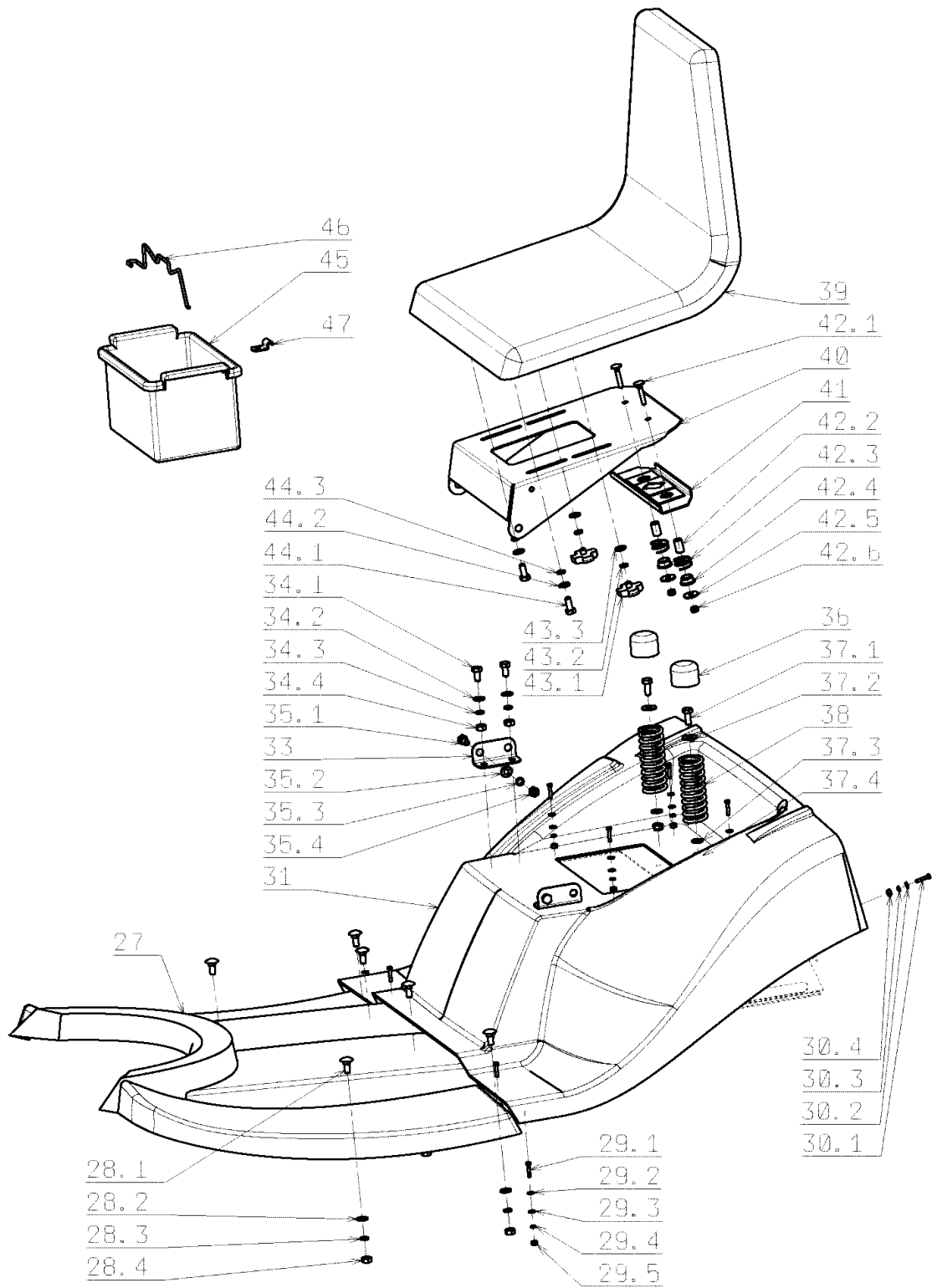

Illustration Kapotte (1/3)

Bild Nr	St.-Zahl	Teile Nr.	Beschreibung
27	1	SGN532150749	Boden
28.1	6	SGN309019508	Schraube
28.2	6	SGN311210503	Scheibe
28.3	6	SGN311214502	Scheibe
28.4	6	SGN311150503	Mutter
29.1	8	SGN309578502	Schraube
29.2	8	SGN311219501	Scheibe
29.3	8	SGN311212514	Scheibe
29.4	8	SGN311214507	Scheibe
29.5	8	SGN311120506	Mutter
30.1	6	SGN309203518	Schraube
30.2	6	SGN311212518	Scheibe
30.3	6	SGN311210506	Scheibe
30.4	6	SGN311129514	Mutter
31	1	SGN532150859	Rahmen
34.1	4	SGN309203503	Schraube
34.2	4	SGN311210503	Scheibe
34.3	4	SGN311214502	Scheibe
34.4	4	SGN311150503	Mutter
35.1	2	SGN309599012	Schraube
35.2	2	SGN311210503	Scheibe
35.3	2	SGN311214502	Scheibe
35.4	2	SGN311150503	Mutter
36	2	SGN532150208	Deckel

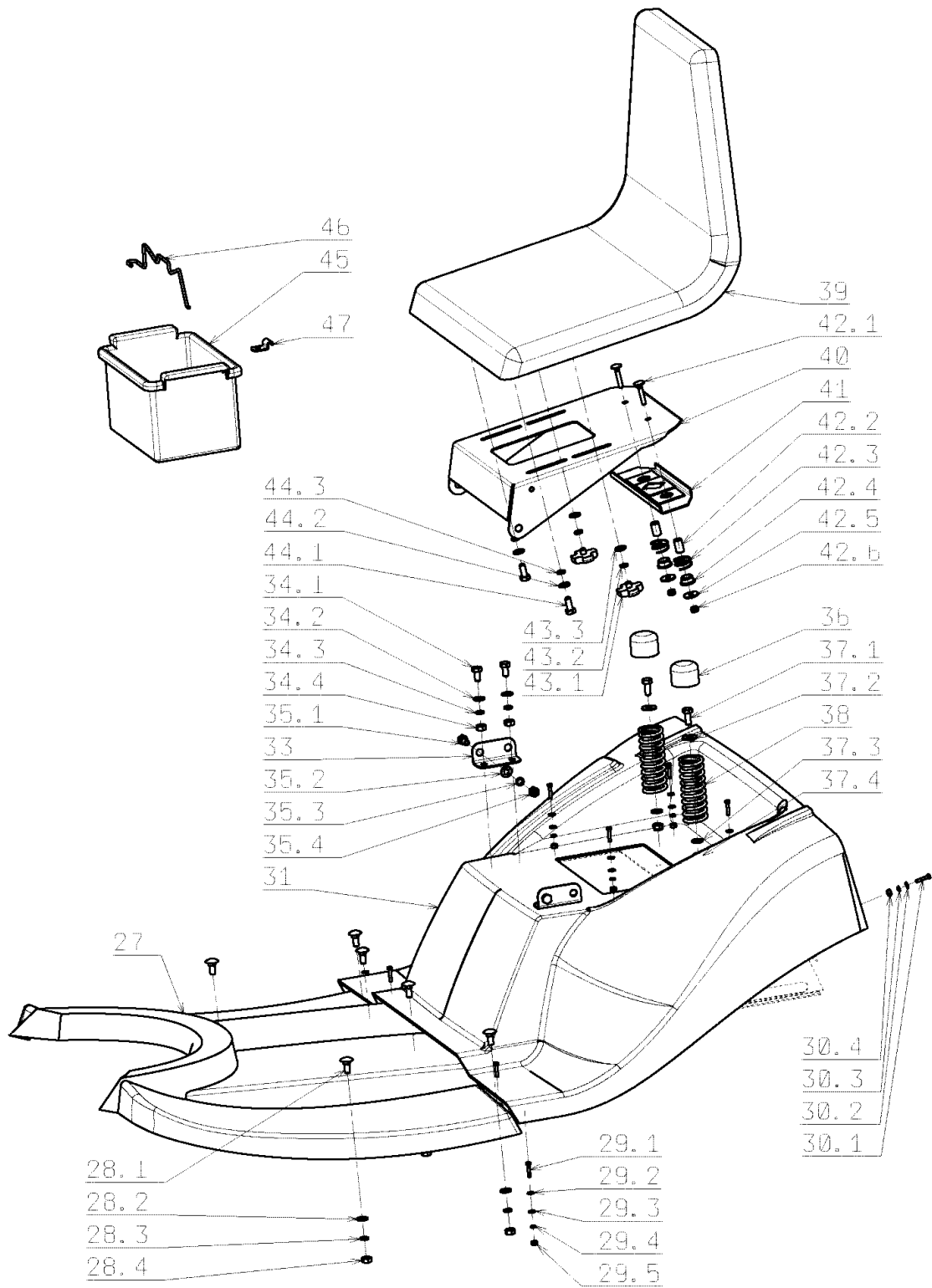

Illustration Kapotte (1/3)

Bild Nr	St.-Zahl	Teile Nr.	Beschreibung
37.1	2	SGN309503512	Schraube
37.2	2	SGN311212517	Scheibe
37.3	2	SGN311210503	Scheibe
37.4	2	SGN311129501	Mutter
39	1	SGN532150891	Sitz
40	1	SGS532018472	Halter
41	1	SGS532983362	Schalterträger komplett
42.1	2	SGN309019519	Schraube
42.2	2	SGN532150442	Distanzstück
42.3	2	SGN315231194	Feder
42.4	2	SGN722643019	Deckel
42.5	2	SGN311212520	Scheibe
42.6	2	SGN311129513	Mutter
43.1	2	SGN532150213	Mutter
43.2	2	SGN311213503	Scheibe
43.3	2	SGN311219002	Scheibe
44.1	2	SGN309503518	Schraube
44.2	2	SGN311210503	Scheibe
44.3	2	SGN311214502	Scheibe
45	1	SGN232130001	Batteriefach
46	1	SGN532880041	Halter
47	1	SGS532113413	Schelle
		53	

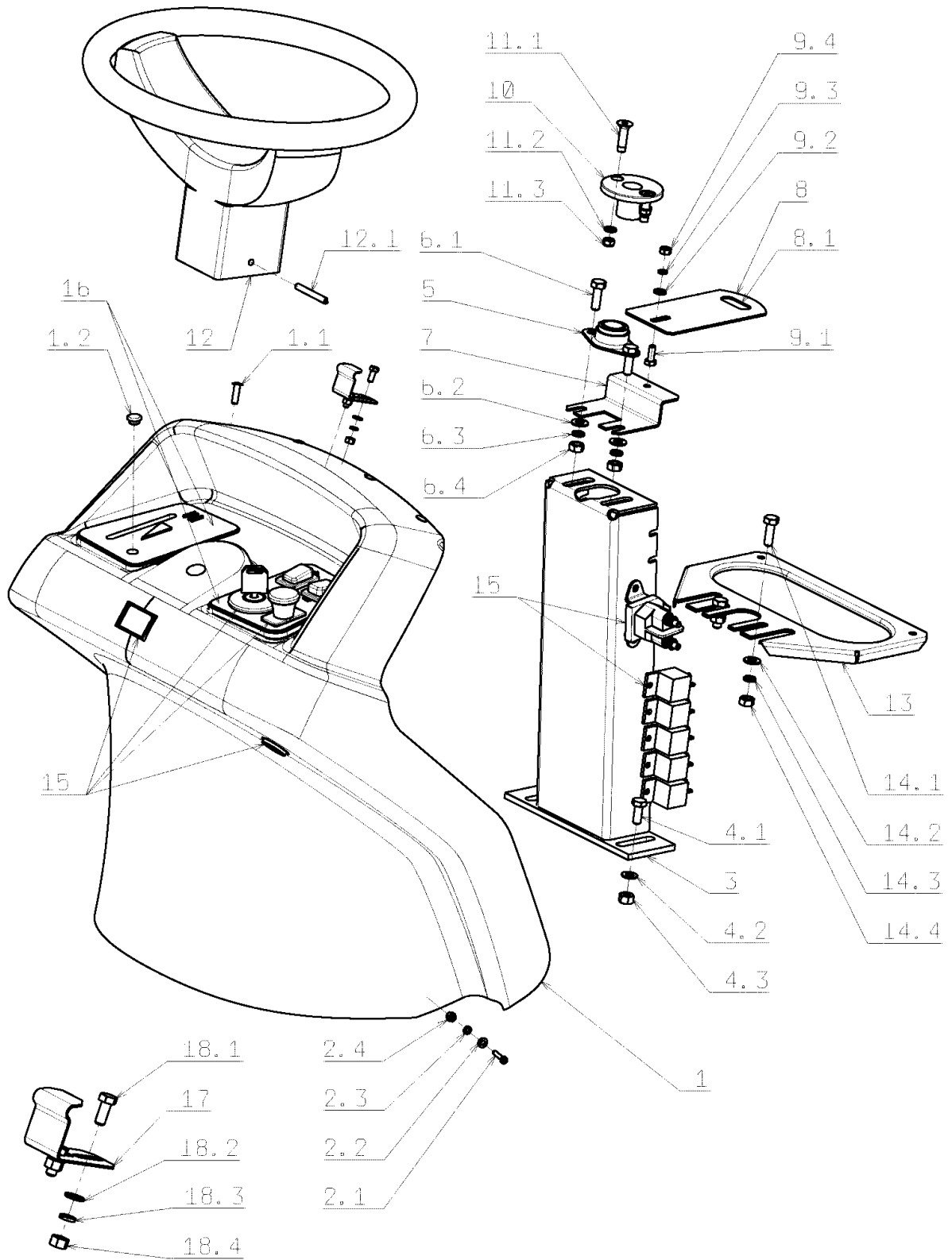

Illustration Kapotte (2/3)

Bild Nr	St.-Zahl	Teile Nr.	Beschreibung
1	1	SGN532150892	Blechtafel
1.1	4	SG532150238	Deckel
1.2		-	Nicht verfügbar für diesen produkt
2.1	4	SGN309019520	Schraube
2.2	4	SGN311212511	Scheibe
2.3	4	SGN311214507	Scheibe
2.4	4	SGN311120506	Mutter
3	1	SGS532916422 43	Lenkstock
4.1	4	SGN309503518	Schraube
4.2	4	SGN311214502	Scheibe
4.3	4	SGN311150503	Mutter
5	1	SG000324001	Lager
6.1	2	SGN309503512	Schraube
6.2	2	SGN311210503	Scheibe
6.3	2	SGN311214502	Scheibe
6.4	2	SGN311150503	Mutter
7	1	SGS532113414 63	Halter
8	1	SGS532113404 93	Halter
8.1	1	SGN273121027	Buchse
9.1	1	SGN309503508	Schraube
9.2	1	SGN311210502	Scheibe
9.3	1	SGN311214501	Scheibe
9.4	1	SGN311150504	Mutter
10	1	SGS532016522 53	Lenkradhülle
11.1	2	SGN309578503	Schraube
11.2	2	SGN311210502	Scheibe

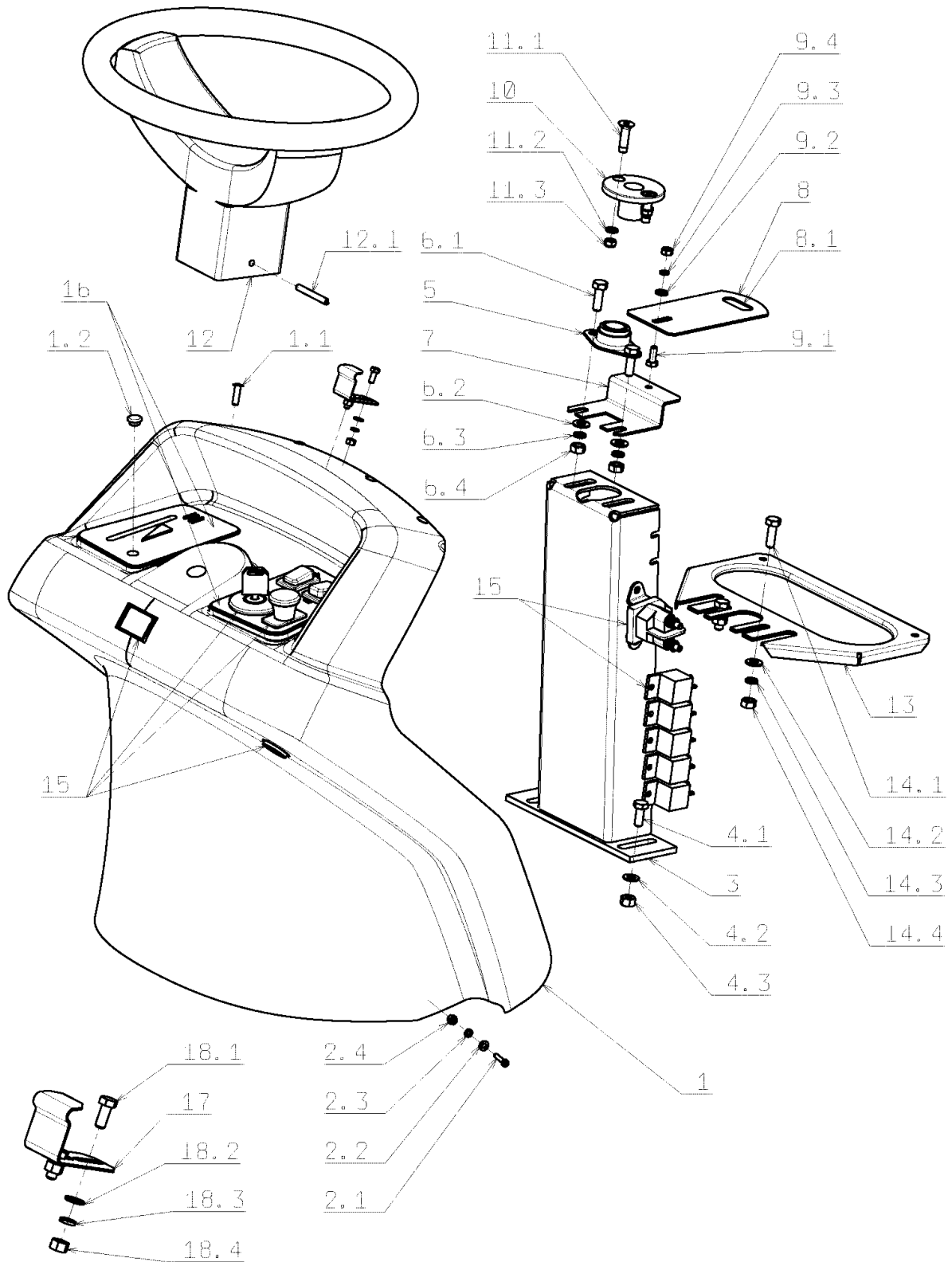

Illustration Kapotte (2/3)

Bild Nr	St.-Zahl	Teile Nr.	Beschreibung
11.3	2	SGN311129513	Mutter
12	1	SGN443821004	Lenkrad
12.1	1	SGN315238031	Stift
13	1	SGS532983422	Halter
14.1	2	SGN309503512	Schraube
14.2	2	SGN311210503	Scheibe
14.3	2	SGN311214502	Scheibe
14.4	2	SGN311150503	Mutter
15	-	-	Nicht verfügbar für diesen produkt
16	-	-	Nicht verfügbar für diesen produkt
17	1	SGS532097422	Feder
18.1	2	SGN309203548	Schraube
18.2	2	SGN311210501	Scheibe
18.3	2	SGN311214507	Scheibe
18.4	2	SGN311120506	Mutter

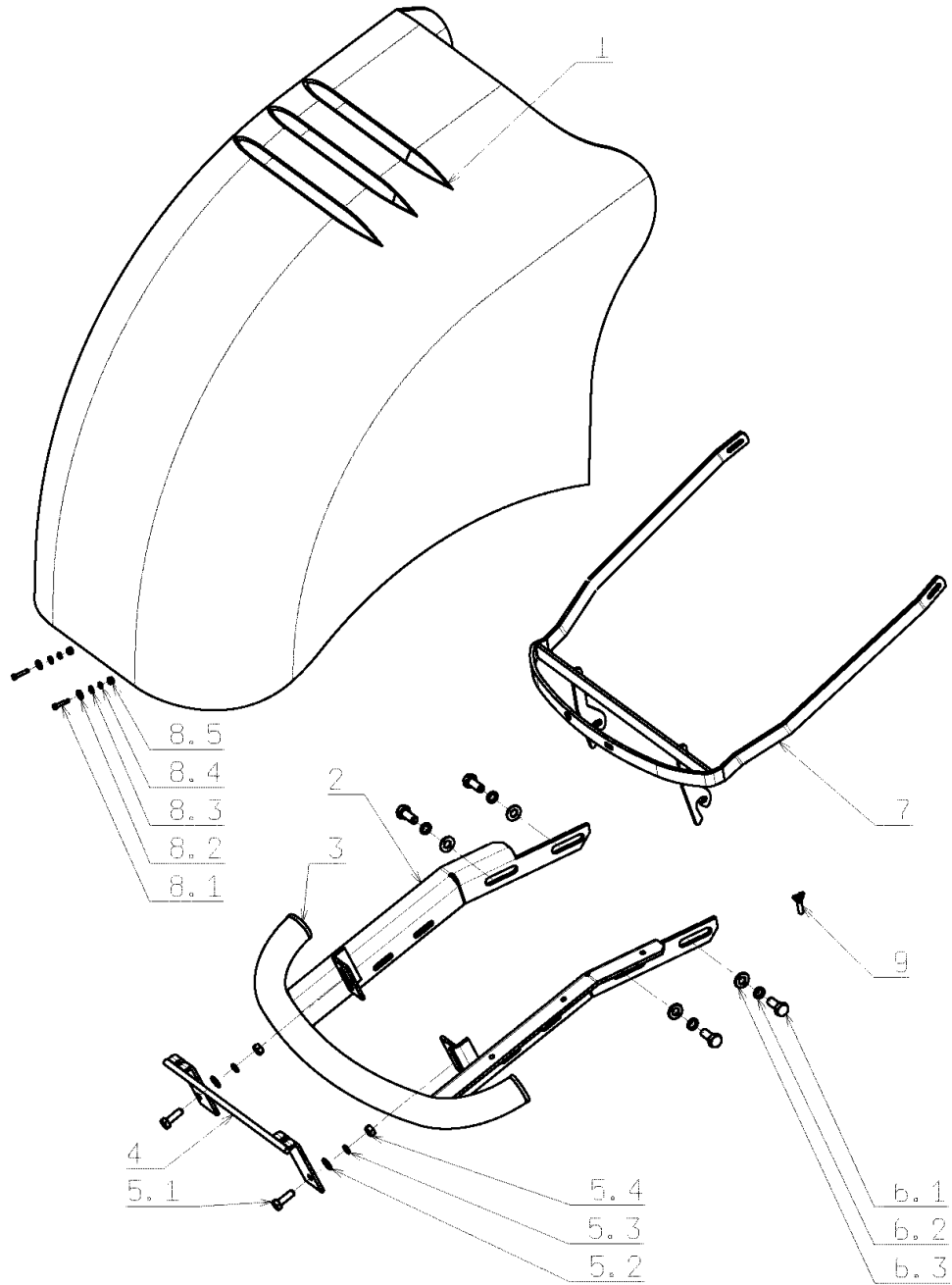

Illustration Kapotte (3/3)

Bild Nr	St.-Zahl	Teile Nr.	Beschreibung
1	1	SGS532918493 83	Haube
2	1	SGS532918452 73	Stosstangen
3	2	SGN321841068	Blechtafel
4	1	SGS532913402 53	Halter
5.1	2	SGN309503518	Schraube
5.2	2	SGN311210503	Scheibe
5.3	2	SGN311214502	Scheibe
5.4	2	SGN311150503	Mutter
6.1	4	SGN309503502	Schraube
6.2	4	SGN311214503	Scheibe
6.3	4	SGN311210504	Scheibe
7	1	SGS532918462 53	Halter
8.1	4	SGN309019521	Schraube
8.2	4	SGN273192027	Scheibe
8.3	4	SGN311212511	Scheibe
8.4	4	SGN311214507	Scheibe
8.5	4	SGN311120506	Mutter
9	-		Nicht verfügbar für diesen produkt

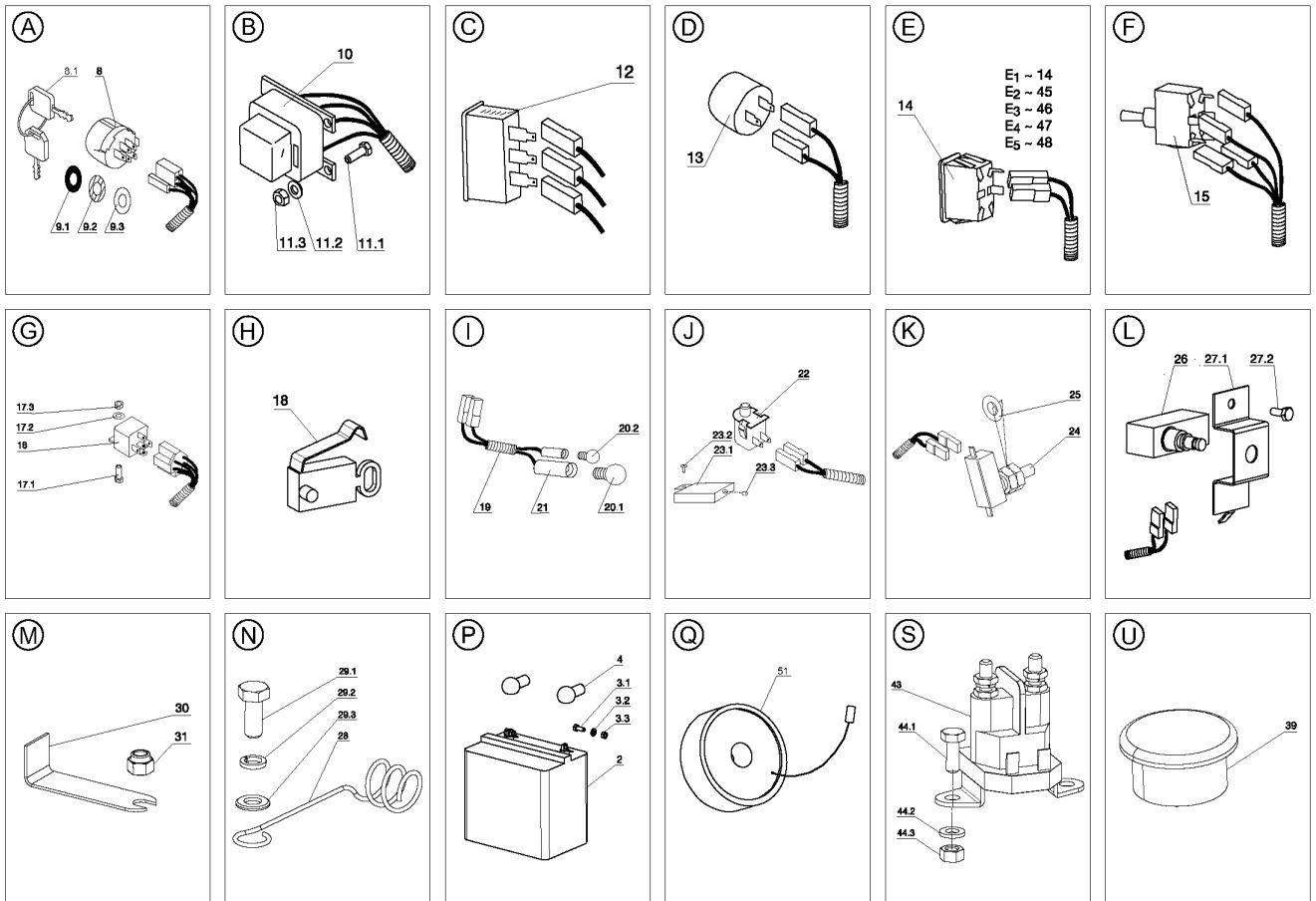

Illustration Eletrischeteile

Bild Nr	St.-Zahl	Teile Nr.	Beschreibung
2	1	SGN346211006	Batterie
3.1	2	SGN309503548	Schraube
3.2	2	SGN311210502	Scheibe
3.3	2	SGN311129513	Mutter
4	2	SGN273125006	Deckel
8	1	SGN443861006	Gehäuse
8.1	1	SGN443900137	Schlüssel
9.1	-		Nicht verfügbar für diesen produkt
9.2	-		Nicht verfügbar für diesen produkt
9.3	-		Nicht verfügbar für diesen produkt
10	-		Nicht verfügbar für diesen produkt
11.1	2	SGN309203548	Schraube
11.2	2	SGN311210501	Scheibe
11.3	2	SGN311129515	Mutter
12	1	SGN443433002	Behaelter
13	1	SGN443312021	Warnlicht
14	1	SGN345329013	Schalter
15	1	SGN345329022	Schalter
17.1	3	SGN309203548	Schraube
17.2	3	SGN311210501	Scheibe
17.3	3	SGN311129515	Mutter
18	1	SGN345329020	Schalter
19	1	SGN341271036	Glühbirnen
20.1	2	SGN347224006	Glühlampe
20.2	-		Nicht verfügbar für diesen produkt
21	2	SGN443953001	Halter
22	1	SGN000532079	Sitzschalter
23.1	1	SGS532085427	Deckel

53

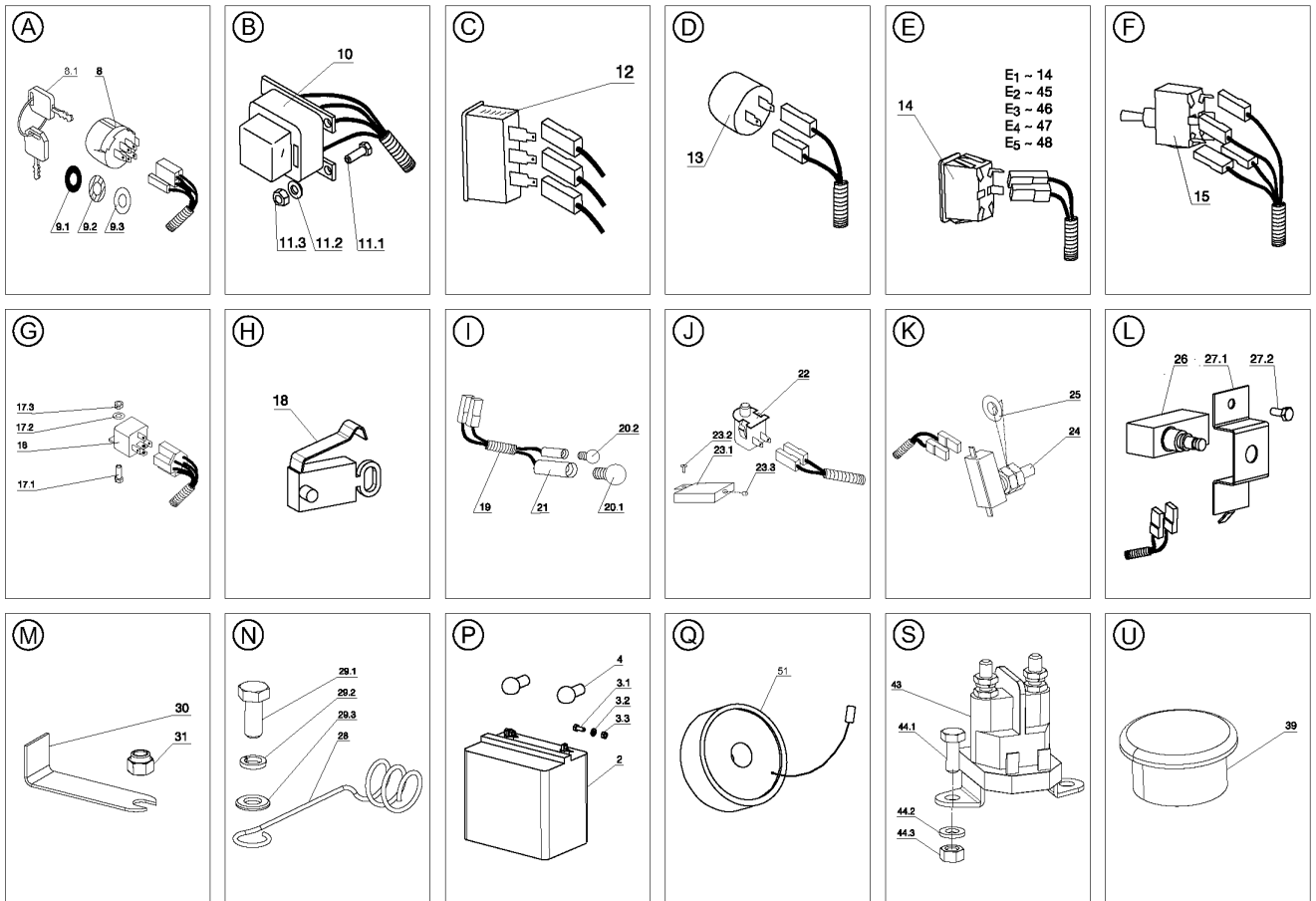

Illustration Eletrischeteile

Bild Nr	St.-Zahl	Teile Nr.	Beschreibung
23.2	1	SGN311691001	Niete
23.3	1	SGN273121035	Buchse
24	1	SGN345359004	Schalter
25		-	Nicht verfügbar für diesen produkt
26	1	SGN345359004	Schalter
27.1	1	SGS532085415 13	Deckel
27.2	1	SGN309315011	Schraube
28	1	SGN532150125	Halter
29.1	1	SGN309503518	Schraube
29.2	1	SGN311214502	Scheibe
29.3	1	SGN311210503	Scheibe
30	1	SGS532113402 83	Halter
31	2	SGN311129515	Mutter
39	1	SGN321841068	Blechtafel
43	1	SGN000532033	Solenoid
44.1	2	SGN309503508	Schraube
44.2	2	SGN311210502	Scheibe
44.3	2	SGN311129513	Mutter
45		-	Nicht verfügbar für diesen produkt
46		-	Nicht verfügbar für diesen produkt
48		-	Nicht verfügbar für diesen produkt
51		-	Nicht verfügbar für diesen produkt

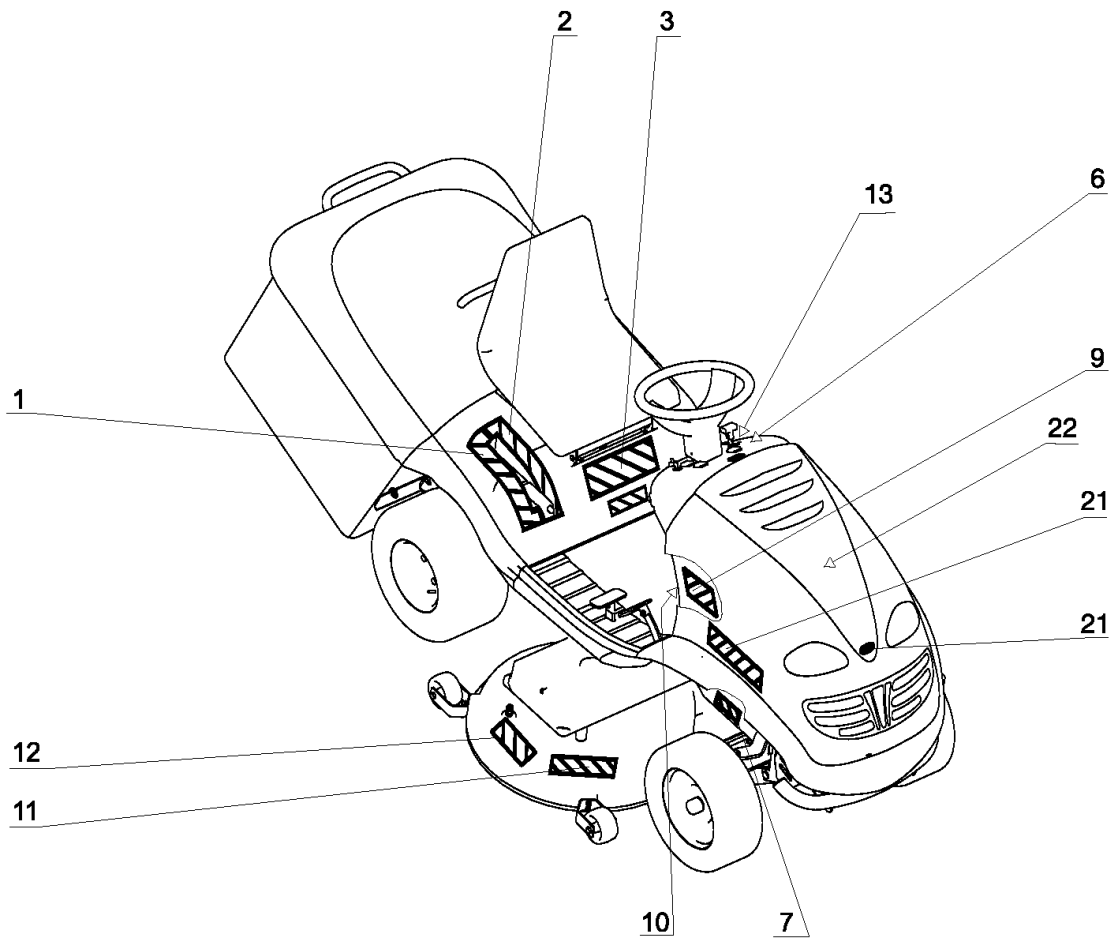
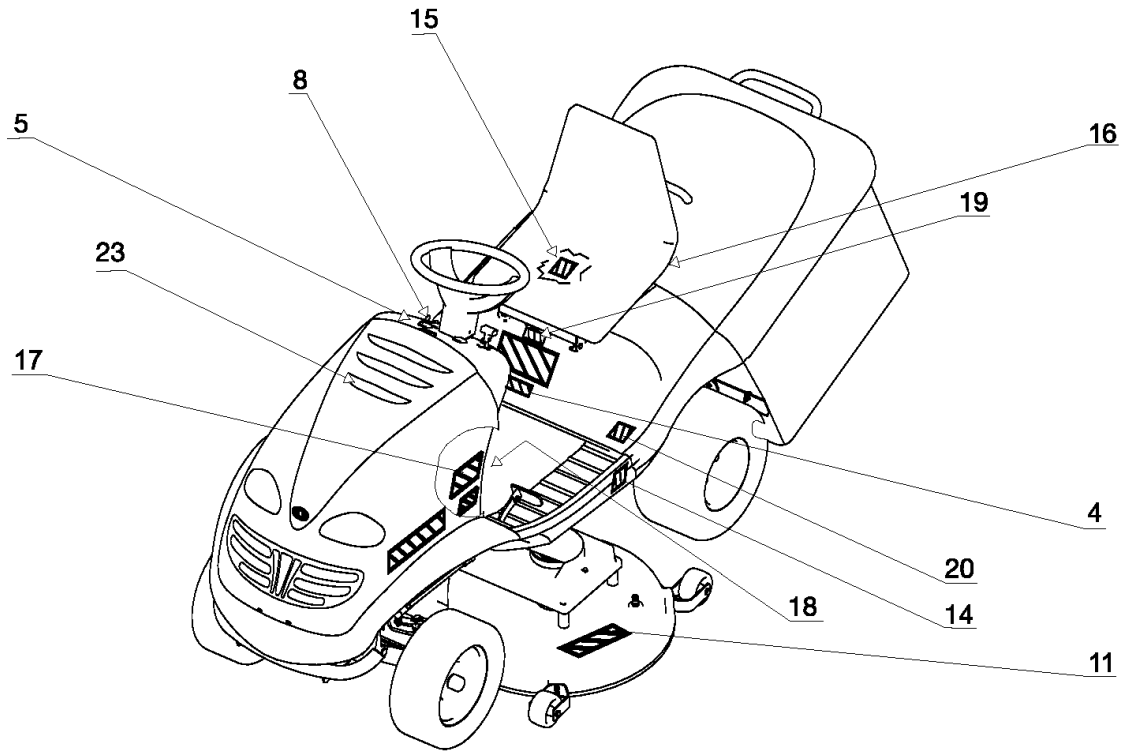

Illustration Etiketten

Bild Nr	St.-Zahl	Teile Nr.	Beschreibung
1		SGN283292614	Etikette
2		SGN283292615	Etikette
3		SGN283292159	Etikette
4		-	Nicht verfügbar für diesen produkt
5		-	Nicht verfügbar für diesen produkt
6		SGN283292623	Etikette
7		SGN283292223	Etikette
8		-	Nicht verfügbar für diesen produkt
9		SGN283292327	Etikette
10		SGN283292228	Etikette
11		SGN283292121	Etikette
12		-	Nicht verfügbar für diesen produkt
13		SGN283292624	Etikette
14		SGN283292192	Etikette
15		-	Nicht verfügbar für diesen produkt
16		SGN283292126	Etikette
17		SGN283292302	Etikette
18		SGN283292230	Etikette
19		-	Nicht verfügbar für diesen produkt
20		-	Nicht verfügbar für diesen produkt
21		SGS532986012 63	Etikette
21		SGN532986012 693	Etikette
22		SGN735411026	Etikette
23		SGN735411025	Etikette