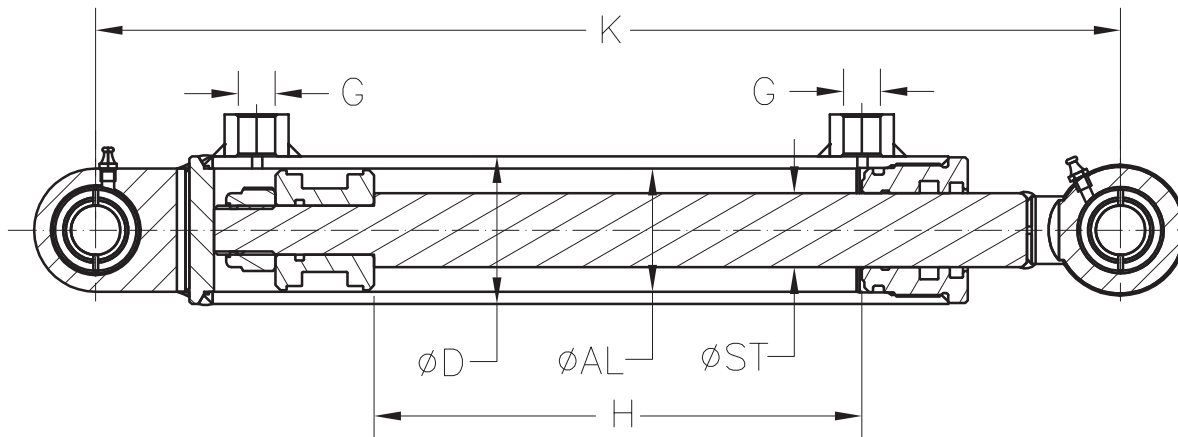
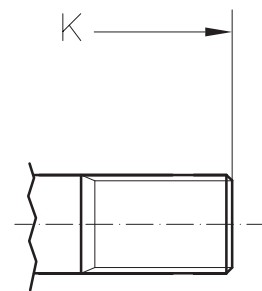
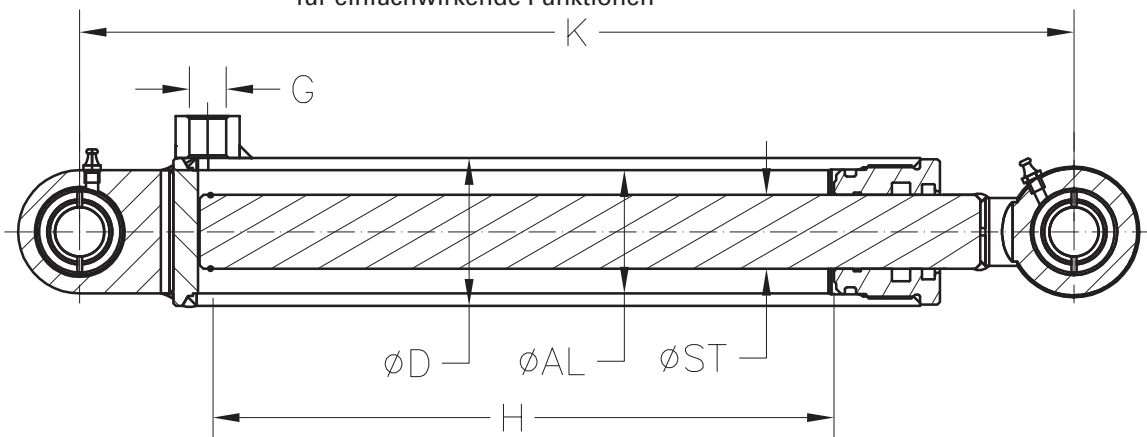
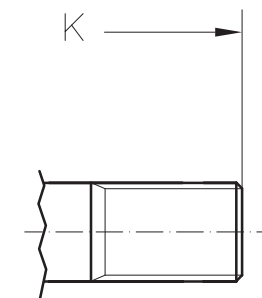
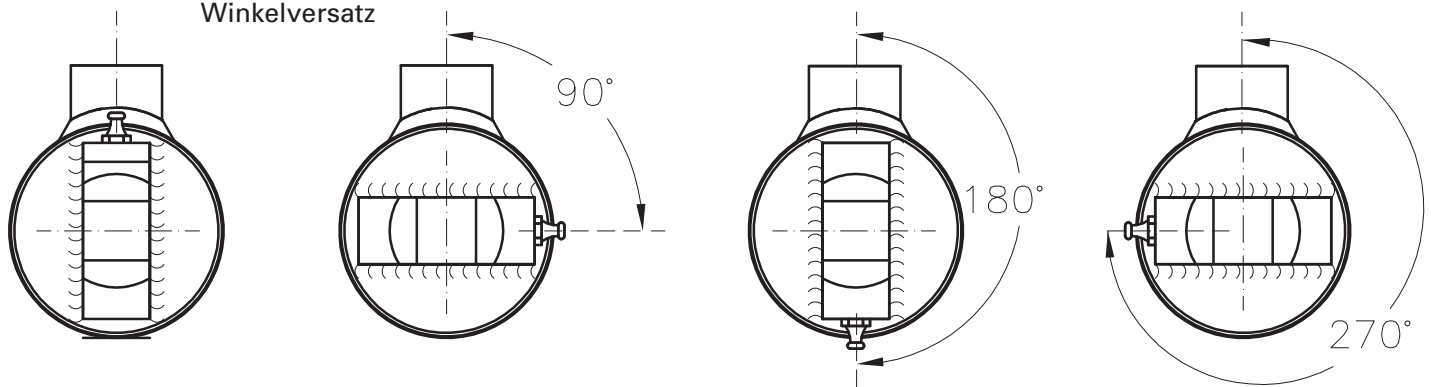

Kunde:

PLZ/Ort:

**Standardzylinder**

**Stange mit  
Aussengewinde**

**Plungerzylinder  
für einfachwirkende Funktionen**

**Stange mit  
Aussengewinde**

**Winkelversatz**

**Kundenwunsch:**

K (Einbaumass):

mm

AL (Ø)

mm

ST (Ø Kolbenstangen):

mm

D (Ø Rohr aussen):

mm

H Hub:

mm

V (Winkelversatz)

°

G (Gewindewunsch z.B. ¼"):

Spezielle Bedingungen:

**Bemerkungen:**

Anwendung:

Lackierung:

Betriebsdruck: bar

Druck max.: bar

Druck: kg

Zug: kg

Kunde:

PLZ/Ort:

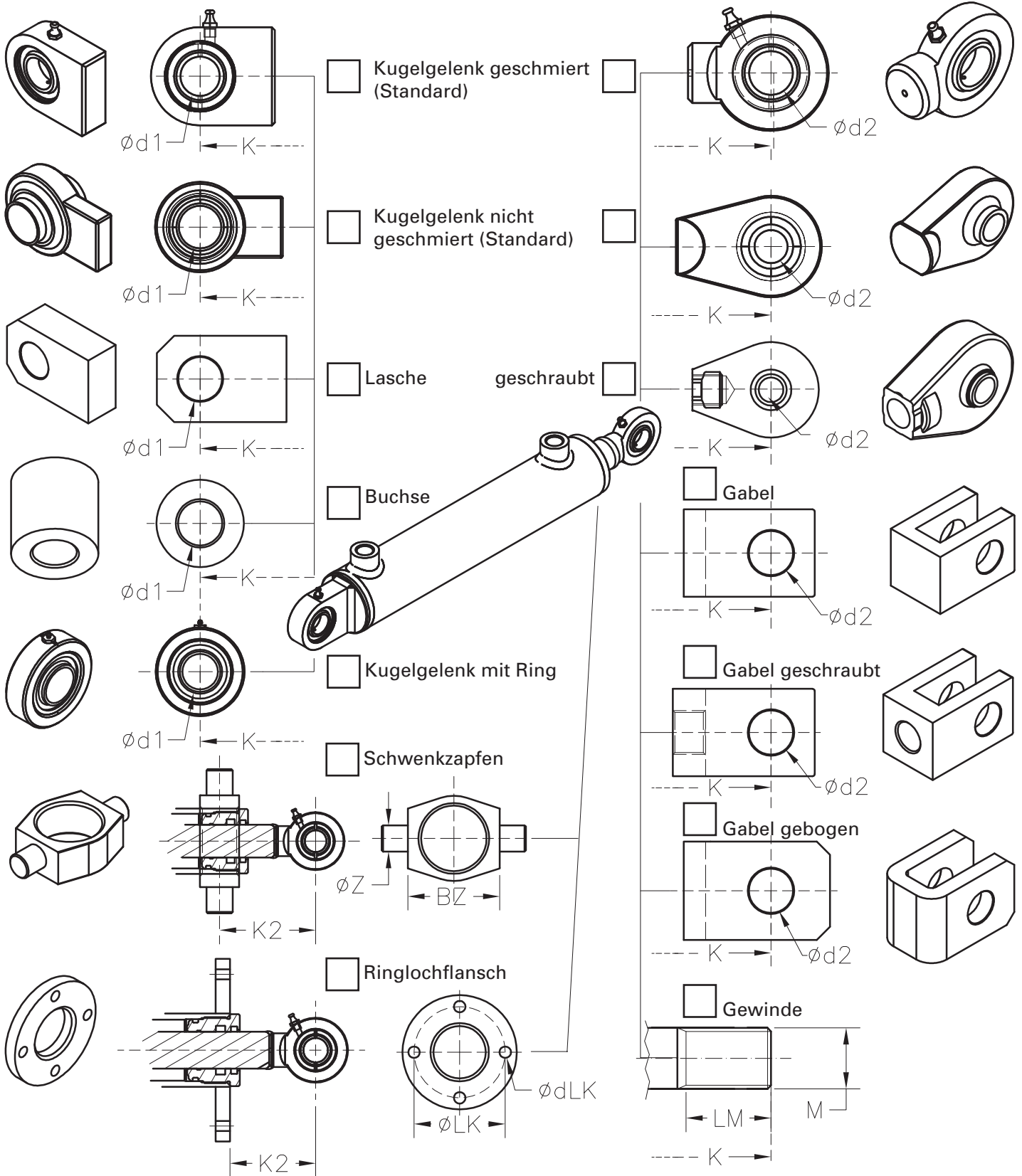

d1:	mm	$\varnothing dLK$ :	mm
d2:	mm	M:	mm
$\varnothing Z$ :	mm	LM:	mm
BZ:	mm	K2:	mm
$\varnothing LK$ :	mm	K: Lochabstand in eingefahrenem Zustand:	mm