

**ELLIET**<sup>®</sup>

HANDBUCH

# **KS300 PRO**



In diesem Handbuch finden Sie Informationen über die eigentliche Nutzung und Wartung des Geräts. Lesen Sie dies aufmerksam durch und bewahren Sie es an einem sicheren Ort auf.



Bitte bewahren Sie die Kaufrechnung oder den Empfangsnachweis gemeinsam mit diesem Handbuch auf.



Registrieren Sie Ihren Ankauf online auf [www.eliyet.eu](http://www.eliyet.eu)

© ELIET

Copyright 2009 ELIET. Alle Rechte vorbehalten. Alle in diesem Handbuch von ELIET enthaltenen Texte, Zeichnungen, Abbildungen, Diagramme, Grafiken usw. sind nicht nur urheberrechtlich geschützt, sondern unterliegen auch anderen Rechten des geistigen Eigentums. Nichts von diesen Informationen darf für kommerzielle Zwecke oder Verbreitung kopiert und/oder für andere Zwecke geändert oder erneut versendet ('reposted') werden. An bestimmten Stellen in dieser Anleitung von ELIET sind Inhalte enthalten, deren Urheberrechte das exklusive Eigentum der jeweiligen Eigentümer sind.

# 1. Einführung



## 1.1 Lesen Sie die Betriebsanleitung

Damit ein sicherer und störungsfreier Betrieb der Eliet-Maschinen gewährleistet ist, müssen Sie alle in diesem Handbuch enthaltenen Anweisungen befolgen. Lesen Sie die Betriebsanleitung vor dem Gebrauch der Maschine sorgfältig durch. Wenn Sie dies versäumen, riskieren Sie Personen- und Sachschäden.

## 1.2 Kenndaten - ELIET KS300 PRO

Notieren Sie die Kenndaten Ihrer Maschine in den umrandeten Feldern:

Artikelnummer:

Seriennummer:

Baujahr:

# 2. Garantie



## 2.1 Garantieschein

Wenn Sie die Garantie in Anspruch nehmen möchten, müssen Sie den ausgefüllten Garantieschein innerhalb eines Monats nach Kauf der Maschine an nachfolgende Adresse einsenden:

ELIET EUROPE NV, Diesveldstraat 2, B - 8553 Otegem (Belgien)

Tel. +32 56 77 70 88 - Fax +32 56 77 52 13

**REGISTRIEREN SIE IHREN ANKAUF AUCH AUF [WWW.ELIET.EU](http://WWW.ELIET.EU)**

LESEN SIE DIE GARANTIEBEDINGUNGEN AUF DER GARANTIEKARTE IN DER ANLAGE.



### Information:

Technische Probleme oder Defekte infolge einer mangelhaften Wartung lassen jeglichen Garantieanspruch erlöschen. Kapitel 11 bietet eine Übersicht der Wartungsintervalle und gibt Empfehlungen, für welche Wartungen ein autorisierter Fachhändler zurate gezogen werden sollte.

### 3. Willkommen

---



#### **Willkommen in der Familie der ELIET-Kunden.**

Wir danken Ihnen für Ihr Vertrauen in ELIET und sind sicher, dass Sie die richtige Maschinenwahl getroffen haben. Die Lebensdauer Ihrer Eliet-Maschine ist abhängig von der Sorgfalt, mit der Sie Ihre Maschine behandeln. Wenn Sie die Anweisungen und Vorschläge in der Betriebsanleitung gut befolgen, wird Ihre Eliet-Maschine lange unter optimalen Bedingungen arbeiten.

Lesen Sie bitte aufmerksam die Betriebsanleitung, bevor Sie die Maschine in Betrieb nehmen. So vermeiden Sie Bedienungsfehler. Lesen Sie im eigenen Interesse vor allem das Kapitel mit den Sicherheitsvorschriften. Auch wenn Sie mit dem Betrieb ähnlicher Maschinen bereits vertraut sind, verzichten Sie nicht darauf, diese Seiten aufmerksam zu lesen.

ELIET arbeitet ständig an Weiterentwicklungen aller Maschinen und Geräte. Diesbezüglich behalten wir uns auch das Recht auf Änderungen des Lieferumfangs hinsichtlich Form, Technik und Ausstattung vor. Die Beschreibungen und technischen Daten in diesem Handbuch gelten zum Zeitpunkt der Veröffentlichung. Es ist möglich, dass bestimmte Zeichnungen und Beschreibungen keine Anwendung für Ihre spezifische Maschine finden, sondern sich auf eine andere Version der Maschine beziehen. Wir bitten Sie deshalb auch um Ihr Verständnis, dass die Texte und Abbildungen in diesem Handbuch nicht zu bestimmten Ansprüchen führen können. Wenn Sie nach dem Lesen dieses Handbuchs noch weitere Fragen haben, bitten wir Sie, Kontakt mit Ihrem ELIET-Händler aufzunehmen. Auf **[www.eliet.eu](http://www.eliet.eu)** finden Sie einen autorisierten Eliet-Fachhändler in Ihrer Nähe.

#### **ELIET STEHT ZU IHREN DIENSTEN**

Während der Geschäftszeiten steht Ihnen außerdem der Helpdesk der Firma Eliet zur Verfügung, um Ihre Fragen zu beantworten.

Europäische Kunden GMT +1: von 08.00 bis 18.00 Uhr

Tel.: +32 56 77 70 88

Fax: +32 56 77 52 13

Service@eliet.be

# 4. Inhaltsverzeichnis

---

<b>1. Einführung</b> .....	<b>3</b>
1.1 Lesen Sie die Betriebsanleitung .....	3
1.2 Kenndaten - ELIET KS300 PRO .....	3
<b>2. Garantie</b> .....	<b>3</b>
2.1 Garantieschein.....	3
<b>3. Willkommen</b> .....	<b>4</b>
<b>4. Inhaltsverzeichnis</b> .....	<b>5</b>
<b>5. Sicherheitskennzeichnungen</b> .....	<b>7</b>
5.1 Information.....	7
5.2 Achtung .....	7
5.3 Warnhinweis .....	7
<b>6. Wichtigste Bauteile</b> .....	<b>8</b>
6.1. Allgemeine Übersicht .....	8
6.2 Motoren .....	9
<b>7. Sicherheitsvorschriften</b> .....	<b>10</b>
7.1 Sicherheitshinweise.....	10
7.2 Sicherheitsvorkehrungen .....	11
7.3 Sicherheitsvorschriften .....	12
7.3.1 Allgemeine Sicherheitsvorschriften .....	12
7.3.2 Vorsichtiger und sorgsamer Umgang .....	13
7.3.3 Verantwortung des Benutzers.....	13
7.3.4 Persönliche Schutzausrüstung (PSA) .....	14
7.3.5 Gefahrenbereich.....	14
7.3.6 Regelmäßige Wartung .....	15
7.3.7 Harmonie mit der Natur .....	15
<b>8. Aufgaben des Händlers</b> .....	<b>15</b>
8.1 Montage .....	16
8.2 Sonstige Aufgaben.....	18
<b>9. Gebrauchsanweisung</b> .....	<b>19</b>
9.1 Vorhergehende Kontrollen .....	19
9.2 Kraftstoff nachfüllen .....	20
9.3 Vorbereitung des Arbeitsbereichs.....	21
9.4 Anlassen des Benzinmotors .....	21

9.5 Arbeiten mit der Maschine .....	22
9.5.1 Bevor Sie mit der Arbeit beginnen .....	22
9.5.2 Tiefeneinstellung des Messers .....	23
9.5.3. Winkeleinstellung des Messers.....	24
9.5.4 Während der Arbeit .....	24
9.6 Reinigen der Maschine .....	26
9.6.1 Die Wichtigkeit der Reinigung .....	26
9.6.2 Was beinhaltet das Reinigen? .....	27
9.7 Optionen .....	28
9.7.1 Doppelte Vorderräder .....	28
9.7.2 Achtzahnscheibe .....	28
<b>10. Transport der Maschine .....</b>	<b>29</b>
<b>11. Wartung .....</b>	<b>30</b>
11.1 Allgemein .....	30
11.2 Routinekontrollen vor jedem Einsatz .....	31
11.2.1 Sichtkontrolle des Zustandes der Maschine .....	32
11.2.2 Prüfung des Ölstandes des Motors .....	32
11.2.3 Reinigung des Luftfilters.....	33
11.2.4 Tiefeneinstellung korrigieren.....	33
11.2.5 Schrauben des Messers kontrollieren und nachziehen.....	34
11.2.6 Kontrolle des Messers .....	34
11.3 Kontrolle nach 50 Betriebsstunden .....	35
11.3.1 Motorölwechsel.....	35
11.3.2 Zündkerze kontrollieren .....	36
11.3.3 Luftfilter austauschen .....	36
11.3.4 Allgemeine Schmierung .....	36
11.3.5 Riemenspannung nachstellen .....	38
<b>12. Aufbewahrung der Maschine .....</b>	<b>39</b>
<b>13. Technisches Datenblatt .....</b>	<b>40</b>
<b>Anlagen:.....</b>	<b>41</b>
B1 Wartungsplan .....	41
B2 Liste mit Anzugsmomenten .....	42
B3 CE-Konformitätserklärung .....	43
B4 Garantiebedingungen.....	44

## 5. Angaben zur Sicherheit

ELIET kann unmöglich alle Situationen vorhersehen, die mit einem Risiko oder einer Gefahr behaftet sind. Daher sind die Warnungen in der Betriebsanleitung sowie die Aufkleber auf der Maschine somit auch nicht allumfassend. Ein gewisses Risiko, wenngleich minimal, ist nicht auszuschließen. Wenn Sie als Benutzer eine Arbeitsweise, Handlung oder Technik anwenden, die nicht ausdrücklich durch ELIET empfohlen wird, müssen Sie dafür sorgen, dass dies keine Gefahr für Dritte mit sich bringt.



In der Betriebsanleitung werden einige Symbole (»Information«, »Achtung«, »Warnhinweis«) verwendet, um zusätzliche Informationen zu erteilen und auf Gefahren hinzuweisen.

### 5.1 Information



#### Information:

Dieses Symbol dient dazu, Sie auf besondere Informationen und/oder Abläufe hinzuweisen oder um anzugeben, dass Sie an anderer Stelle weitere Informationen zum Thema finden.

### 5.2 Achtung



#### Achtung:

Hiermit wird auf Anweisungen für den sicheren Gebrauch aufmerksam gemacht. Steht bei Anweisungen, die Sie beachten sollten, um Verletzungen oder Schäden an der Maschine zu vermeiden.

### 5.3 Warnhinweis



#### Warnhinweis:

Weist auf eine Gefahr hin, auf die Sie in bestimmten Umständen achten müssen. Achten Sie daher darauf, dass Ihre eigene Sicherheit gewährleistet ist.

Diese Sicherheitshinweise können lediglich eine Warnung darstellen, die Gefahr an sich jedoch nicht ausräumen. Ein gesunder Menschenverstand und die richtige Einhaltung der Richtlinien dieser Betriebsanleitung sind von wesentlicher Bedeutung, um Unfälle zu vermeiden.

## 6. Wichtigste Bauteile

Zum besseren Verständnis dieser Betriebsanleitung müssen Sie sich mit den Begriffen vertraut machen, die in den Beschreibungen vorkommen. Dieses Kapitel verweist auf eine Reihe von Teilen und nennt diese namentlich. Wir empfehlen Ihnen, dass Sie sich die Maschine zunächst einmal gut anschauen, damit Sie die Beschreibungen in dieser Bedienungsanleitung besser verstehen.

### 6.1. Allgemeine Übersicht

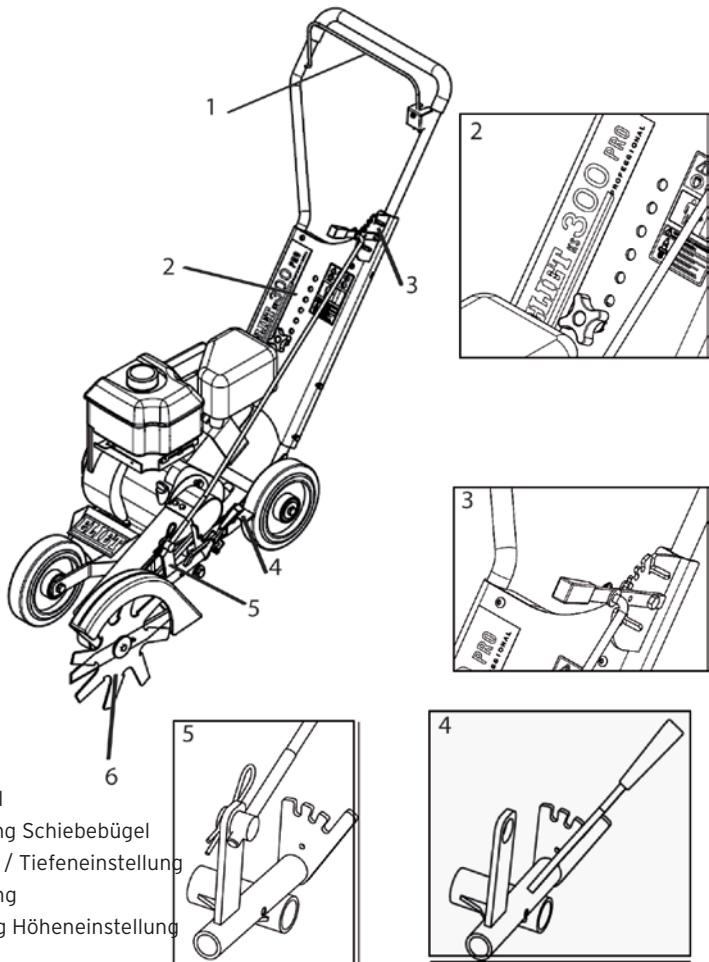

- 1) Sicherheitsbügel
- 2) Höheneinstellung Schiebebügel
- 3) Riemensteller / Tiefeneinstellung
- 4) Winkeleinstellung
- 5) Feinabstimmung Höheneinstellung
- 6) Messer



## 6.2 Motor

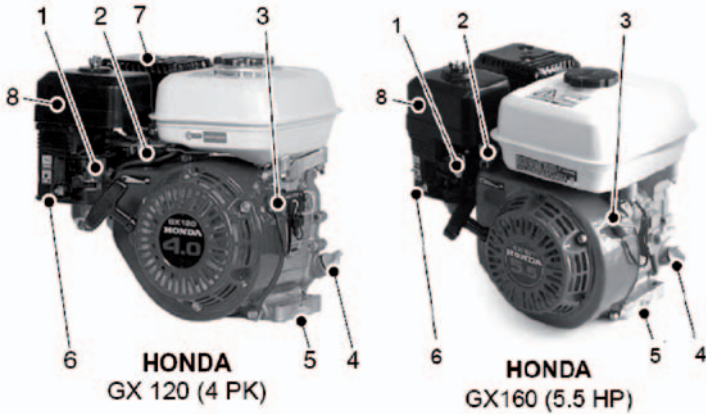

1. Choke
2. Geschwindigkeitsregelung
3. EIN-/AUS-Schalter
4. Öltankverschluss/Messstab
5. Ölablassschraube
6. Benzinhahn
7. Auspuff
8. Luftfilter



### Information:

Wenn in dieser Anleitung die Begriffe vor, hinter, links und rechts verwendet werden, ist dies immer aus der Sicht der Bedienperson gemeint, die an der Seite des Schiebebügels der Maschine steht.



### Information:

Ihr ELIET-Fachhändler steht Ihnen jederzeit gerne für Wartungsarbeiten oder als Ratgeber zur Verfügung, damit Sie lange Freude an Ihrem Eliet-Gerät haben. Bei Ihrem Händler erhalten Sie Eliet-Original-Ersatzteile und -schmiermittel. Diese Teile werden wie die Originalteile nach strengsten Normen fachkundig hergestellt. (Suchen Sie auf [www.eli.eu](http://www.eli.eu) nach einem Händler in Ihrer Nähe.)



### Achtung:

Aus Sicherheitsgründen dürfen für Eliet-Geräte nur Originalersatzteile verwendet werden. Die Liste der Original-Ersatzteile und ihrer zugehörigen Bestellnummern können Sie jederzeit auf [www.eli.eu](http://www.eli.eu) zurate ziehen.

## 7. Sicherheitsvorschriften



### 7.1 Sicherheitshinweise

Die Sicherheitshinweise sind mit Hilfe von Aufklebern oder Reliefabbildungen gut sichtbar auf der Maschine angebracht. Beachten Sie die hier angegebenen Piktogramme und Warnhinweise.



Dieser Aufkleber beinhaltet einige wichtige Sicherheitshinweise sowie Informationen über die Maschine und den Hersteller:

Einige Sicherheitsvorschriften sind durch Symbole angegeben:

1. Sie müssen die Bedienungsanleitung gelesen und verstanden haben, bevor Sie mit dem Gerät arbeiten.
2. Sie müssen geeignete Schutzkleidung tragen, wenn Sie mit dem Gerät arbeiten (z.B. Handschuhe, Schutzbrille, Hörschutz).
3. Es besteht eine reelle Gefahr schwerer Verletzungen mit bleibenden Schäden an den Händen. Bringen Sie Ihre Hände niemals in die Nähe des sich bewegenden Messers.
5. Es besteht eine reelle Gefahr schwerer Verletzungen mit bleibenden Schäden an Augen oder im Gesicht durch Herausschleudern von Teilen.



Dieser Aufkleber weist den Benutzer darauf hin, den Motor auszuschalten und die Zündkerzenkappe zu entfernen, bevor Wartungsarbeiten an der Maschine durchgeführt werden.

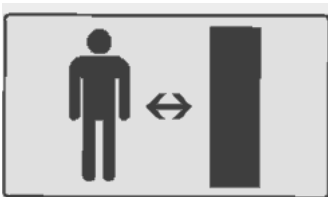

Dieser Aufkleber weist den Benutzer darauf hin, dass umstehende Personen einen Mindestabstand zur Maschine einhalten müssen.



Dieser Aufkleber ist auf der Schutzhaube des Messers angebracht und warnt vor der Gefahr von Verletzungen der Hände. Hände oder Füße dürfen niemals unter die Maschine geraten, wenn die Messer nicht zum Stillstand gekommen sind.



#### **Achtung:**

Sicherheitsaufkleber oder Teile mit Sicherheitsinformationen, die durch die Nutzung oder Reinigung beschädigt wurden, unleserlich geworden sind oder entfernt wurden, sind unverzüglich zu ersetzen. Aufkleber und Ersatzteile sind bei Ihrem autorisierten Eliet-Händler erhältlich.

## 7.2 Sicherheitsvorrichtungen

### **Carter de protection de la courroie:**

Pour garantir votre sécurité, la partie mobile de la courroie de transmission est carénée.

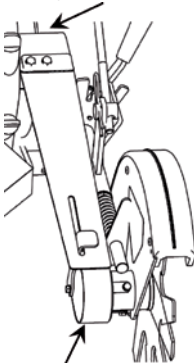

### **Messerabdeckung und Schmutzfänger:**

Die spezielle Form schützt vor hochschnellenden Schmutzpartikeln, kleine Steine hält die Abdeckung zurück, das verringert Lärmentwicklung und erhöht die Sicherheit.



**Sicherheitsbügel:**

Wenn man diesen Bügel zu sich zieht, werden die Messer eingeschaltet. Beim Loslassen des Bedienungshebels wird der Messerantrieb vom Motor entkoppelt und kommt die Achse mit Messern zum Stillstand. Der Hebel bietet demnach maximale Sicherheit und vermeidet unerwünschtes Ausfallen der Maschine. Der Motor kann nur laufen, wenn der Sicherheitsbügel am Lenkrad eingedrückt ist. Während der Arbeit muss man diesen also stets mit der Hand gegen den Führungsholm gedrückt halten. Es ist nicht erlaubt, diese Sicherheit auf eine andere Weise in der Position zu befestigen (z.B. Klebeband, Seil, ...)

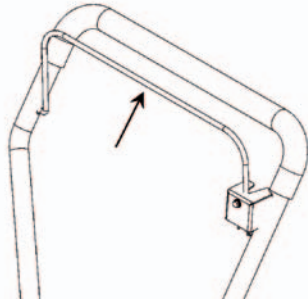
**Radreiniger:**

An den Hinterrädern befindet sich ein Schmutzkratzer, der die Lauffläche sauber hält. Das stabilisiert die Maschine und verbessert das Schnittbild.

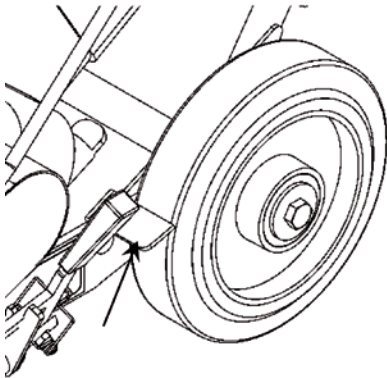

## 7.3 Sicherheitsvorschriften

### 7.3.1 Allgemeine Sicherheitsvorschriften

- Heben Sie die Bedienungsanleitung über die gesamte Lebensdauer der Maschine hinweg auf. Sie soll Ihnen als Nachschlagewerk dienen, in dem Sie stets die richtigen Anweisungen für den Gebrauch und die Wartung der Maschine finden. Verwenden Sie diese Anleitung, wenn Sie im Zweifel sind, wie Sie einen bestimmten Vorgang durchführen sollen.
- Wenn die Anweisungen in dieser Anleitung nicht klar sein sollten, bitten Sie Ihren ELIET-Händler um weitere Informationen. Der Helpdesk von NV ELIET steht Ihnen jederzeit für die Beantwortung weiterer Fragen zur Verfügung. (EU +32 56 77 70 88).
- Schauen Sie sich kurz den Teil der Anleitung an, der für den Händler bestimmt ist (siehe Kapitel

- 8), und überprüfen Sie sofort, ob Ihnen das Gerät vorschriftsgemäß geliefert wurde.
- Lassen Sie sich nach dem Kauf der Maschine stets vom Verkäufer oder von einem Fachmann über die ordnungsgemäße Nutzung informieren.
- Beachten Sie bei der Arbeit mit dem Eliet-Gerät alle Sicherheitshinweise! Lesen Sie alle Vorschriften für die Arbeit mit dem Gerät aufmerksam durch. Alle diese Anweisungen dienen Ihrer persönlichen Sicherheit.
- Halten Sie sich stets an die einschlägigen Vorschriften der Gewerbeaufsichtsbehörde, um Unfällen vorzubeugen.
- Machen Sie sich mit allen in Form von Aufklebern auf der Maschine angebrachten Sicherheitshinweisen vertraut.
- Die ursprüngliche Ausführung der Maschinen darf unter keinen Umständen ohne ausdrückliche schriftliche Zustimmung von ELIET EUROPE NV (Belgien) geändert werden.

### 7.3.2 Vorsichtiger und sorgsamer Umgang

- Diese Maschine ist für das Entfernen von überwachsendem Gras von Rasenkanten ausgelegt und darf ausschließlich zu diesem Zweck eingesetzt werden.
- Machen Sie sich jeden Vorgang bewusst, den Sie mit der Maschine durchführen. Lassen Sie sich nicht verleiten, aus Gewohnheit unaufmerksam zu werden. Handeln Sie niemals impulsiv oder reflexartig.
- Personen mit Herzleiden oder Gleichgewichtsstörungen sollten besser nicht mit der Maschine arbeiten.
- Trotz der umfangreichen Sicherheitsvorrichtungen dürfen Sie kein Risiko eingehen.
- Arbeiten Sie nie mit einer Maschine, die nicht vollständig montiert ist. Kontrollieren Sie die Verarbeitung der Maschine gemäß den Vorschriften in dieser Betriebsanleitung.
- Arbeiten Sie nicht auf einem gefrorenen Boden.
- Vermeiden Sie Fremdkörper auf Ihrem Laufweg (Seile, Steine, Metall, Kunststoff, Textilien ...)
- Die einzige sichere Position an der in Betrieb befindlichen Maschine ist die Position hinter dem Schiebebügel.
- Arbeiten Sie nur bei guten Sichtverhältnissen. Die Lichtstärke sollte mindestens 500 Lux betragen.
- Versuchen Sie nie, bei laufendem Motor eine Maschineneinstellung zu ändern oder einen Wartungseingriff vorzunehmen.
- Die Maschine kann eine Explosion verursachen, wenn in unmittelbarer Nähe von entflammaren Produkten, Dämpfen usw. gearbeitet wird.

### 7.3.3 Verantwortung des Benutzers

- Es wird vorausgesetzt, dass Personen, die mit der Maschine arbeiten, mit den Sicherheitsvorschriften vertraut sind. **Sie trägt die volle Verantwortung für das Gerät gegenüber sich selbst und gegenüber anderen Personen.**
- Es wird vorausgesetzt, dass der Bediener über eine gewisse Reife verfügt, die es ihm erlaubt, Entscheidungen auf der Grundlage eines gesunden Menschenverstands zu treffen.
- Minderjährige dürfen die Maschine nicht bedienen. Ausgenommen sind Jugendliche über 16 Jahren, die unter Aufsicht eines erfahrenen Bedieners den Umgang mit der Maschine lernen.
- Behinderte dürfen die Maschine nur unter Aufsicht verwenden.
- Kinder (<16 Jahre) und Tiere dürfen nicht in die Nähe (>2m) der Maschine kommen, wenn diese

in Betrieb ist.

- ELIET empfiehlt Ihnen, die Maschine nicht zu verleihen. Geschieht das doch, verleihen Sie die Maschine nur an Personen, die mit dieser vertraut sind. **Weisen Sie den Benutzer stets auf die möglichen Gefahren hin und verpflichten Sie ihn, das Handbuch zu lesen, bevor er die Maschine benutzt.**
- Verwenden Sie die Maschine nur, wenn Sie ausgeruht und in guter körperlicher Verfassung sind. Kommt es durch die Arbeit zur Ermüdung, ist rechtzeitig eine Ruhepause einzulegen. Unter Einfluss von Alkohol oder betäubenden Mitteln darf nicht mit der Maschine gearbeitet werden.
- Der Benutzer ist verpflichtet, eine Liste anzulegen und darauf die Anzahl der Arbeitsstunden zu notieren. So kann man den regelmäßigen Wartungsplan für die Maschine korrekt einhalten.

### 7.3.4 Persönliche Schutzausrüstung (PSA)

- Die Arbeit mit dieser Maschine darf nur mit geeigneter Kleidung erfolgen. Darunter versteht sich Kleidung, die den ganzen Körper bedeckt, feste Handschuhe und geschlossene Schuhe mit rutschfreier Sohle.
- ELIET empfiehlt, zum Schutz der empfindlichsten Sinnesorgane bei der Arbeit Gehörschutz und eine Schutzbrille zu tragen.
- Beim Tragen eines Gehörschutzes ist besondere Wachsamkeit und Vorsicht geboten, weil Geräusche, die eine Gefahr ankündigen (z.B. Rufen, Signalton) nicht mehr gut hörbar sind.
- ELIET rät davon ab, bei der Arbeit einen „Walkman“ oder tragbaren MP3-Spieler zu benutzen.

### 7.3.5 Gefahrenbereich

- Halten Sie während der Arbeit andere Personen aus dem Gefahrenbereich fern (2 Meter im Umkreis der Maschine).
- Ein Kontakt mit sich bewegenden Teilen kann Verletzungen oder Schäden verursachen. Halten Sie Hände, Füße oder lose Kleidung von sich bewegenden Teilen fern.
- Die Maschine darf nur in ihrer normalen Arbeitsaufstellung bedient werden.
- Gehen Sie kein Risiko ein. Schalten Sie sofort den Motor aus, sobald eine Person den Gefahrenbereich betritt.
- Kinder und Tiere dürfen nicht in die Nähe der Maschine kommen, wenn diese in Betrieb ist.
- Stellen Sie den Motor ab, wenn die Maschine unbeaufsichtigt ist.
- Sobald der Motor läuft, muss sich die Bedienerperson ganz auf die Bedienung der Maschine konzentrieren.

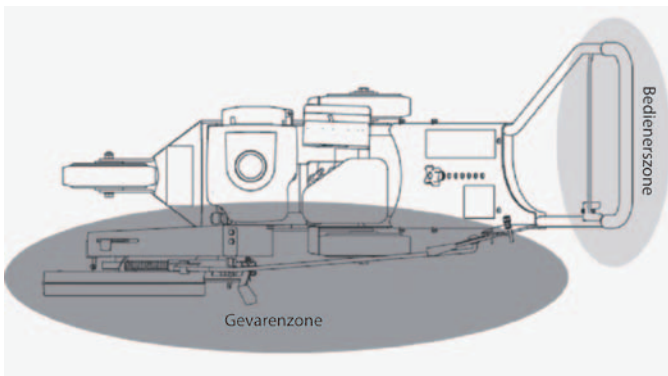

### 7.3.6 Regelmäßige Wartung

- Eine regelmäßige Wartung ist unerlässlich. Halten Sie sich deshalb streng an den Wartungsplan in dieser Anleitung (siehe Anlagen B1 'Wartungsplan').
- Legen Sie ein Wartungsregister an, in das Sie detailliert die ausgeführten Wartungseingriffe eintragen.
- Die Maschine muss regelmäßig gereinigt werden. Halten Sie vor allem die Luftzufuhr für die Lüftung des Motors frei. Dadurch werden Überhitzung und Folgeschäden an der Maschine verhindert.
- Aus Sicherheitsgründen sollten Sie sich an Ihren ELIET-Händler wenden, wenn bestimmte Maschinenteile gebrochen sind oder Verschleißerscheinungen aufweisen. Dies ist im Interesse Ihrer eigenen Sicherheit (Auf [www.elietau.com](http://www.elietau.com) finden Sie einen autorisierten Eliet-Fachhändler in Ihrer Nähe.)
- Die Liste der Original-Ersatzteile und ihrer zugehörigen Bestellnummern können Sie jederzeit auf [www.elietau.com](http://www.elietau.com) abrufen.
- Reparatur- und Wartungsarbeiten dürfen nur ausgeführt werden, wenn der Motor stillsteht und der Netzstecker herausgezogen ist.
- Tragen Sie bei der Ausführung von Wartungsarbeiten stets angemessene Kleidung.

### 7.3.7 Harmonie mit der Natur

Gehen Sie umweltbewusst mit der Maschine um:

Lassen Sie die Maschine nicht unnötigerweise laufen, wenn Sie nicht damit arbeiten.

Achten Sie darauf, dass Sie beim Tanken keinen Kraftstoff verschütten.

Warten Sie den Motor regelmäßig, damit eine gute Verbrennung gewährleistet ist.

## 8. Aufgaben des Händlers

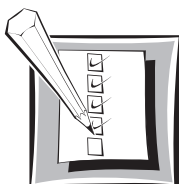

#### **Warnhinweis:**

Als ELIET-Händler haben Sie die **Pflicht**, Ihre Kunden über die **Arbeitsweise der** Maschine zu unterrichten und **sie auf mögliche Gefahren hinzuweisen**, die mit der Arbeit mit der Maschine verbunden sind. Zusammen mit dem neuen Besitzer sind die Wartungspunkte der Maschine aufmerksam durchzunehmen. Dies wird so lange wiederholt, bis der neue Besitzer alles gut verstanden hat.

- Die Eliet-Maschinen werden gemäß einschlägigen Vorschriften für den Transport verpackt. Die Lieferungen erfolgen stets ab Werk. ELIET haftet nicht für Schäden, die während des Transports verursacht werden.

- Wird bei der Warenannahme festgestellt, dass die Verpackung beschädigt ist, muss vorsorglich geprüft werden, ob die Maschine sich in einem einwandfreien Zustand befindet. Jede Abweichung von den Angaben auf dem Lieferschein ist anzugeben, bevor auf diesem der Empfang bestätigt wird.
- Bei Schäden an der Maschine muss sofort nach der Lieferung eine Beschwerde beim Transportunternehmen eingereicht werden.

## 8.1 Montage

---

Die gelieferte Maschine ist noch nicht vollständig montiert. Es ist Aufgabe des Händlers, diese Montage fertigzustellen. Gehen Sie wie folgt vor:

Sie finden die Maschine in dem Karton mit dem Schiebebügel unten.

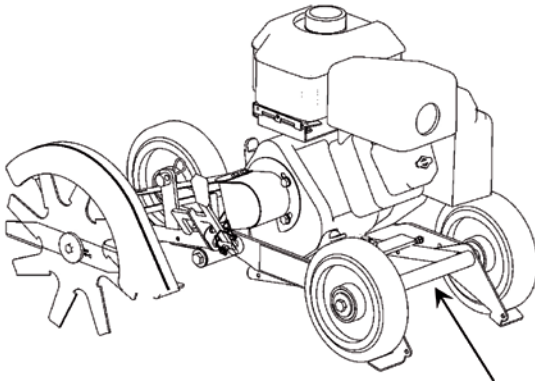

Befestigen Sie den Bügel mit den dafür vorgesehenen Schrauben.

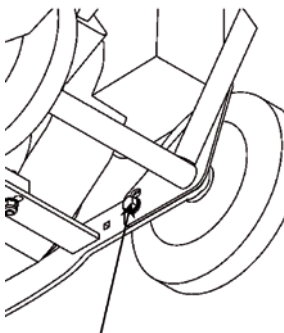



Die orangene Platte wird am unteren Teil montiert.

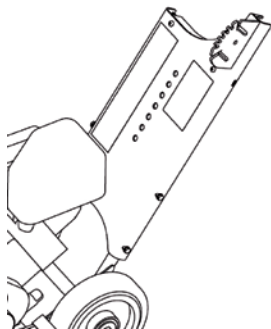

Auch der zweite Teil des Bügels wird montiert. Stecken Sie dazu den Bügel hinter den Haken. Dieser Teil wird im nächsten Schritt ganz befestigt, in dem der Drehknopf für die Höheneinstellung montiert wird.

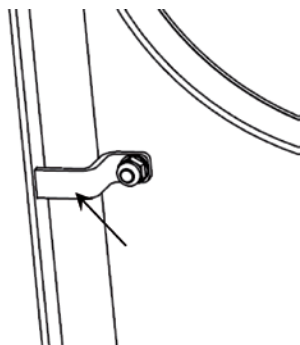

Der Drehknopf wird montiert. Dabei ist die Reihenfolge der Montage von wesentlicher Bedeutung. Bei einer falschen Montage wird der Totmannhebel nicht funktionieren.

1. Federring
2. Flacher Dichtungsring
3. Drehknopf

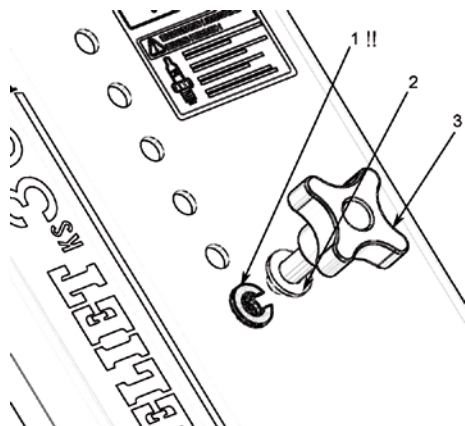

Hinten wird der Drehknopf mit einer Schraube befestigt.  
Der Hebel für die Tiefeneinstellung wird montiert.

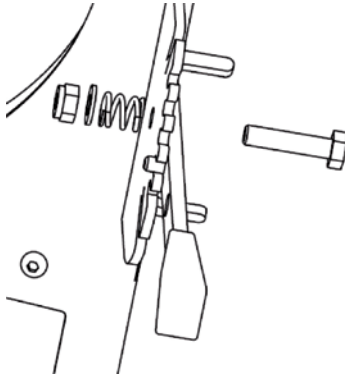

Mit der Stange, die man im Karton findet, wird der Bedienungshebel am Lenkrad mit dem Hebel, auf dem das Messer montiert ist, verbunden. Oben wird die Stange mit Hilfe einer Starlock-Kappe am Hebel gesichert. Unterhalb der Stange ist ein Gewinde vorhanden, auf dem das Verbindungsstück festgeschraubt ist. Letzteres dient als Feinabstimmung der Tiefeneinstellung. Der Achszapfen des Verbindungsstücks wird in das dafür vorgesehene Loch des Hebels geschoben und mit einer Beta-Nadel gesichert.

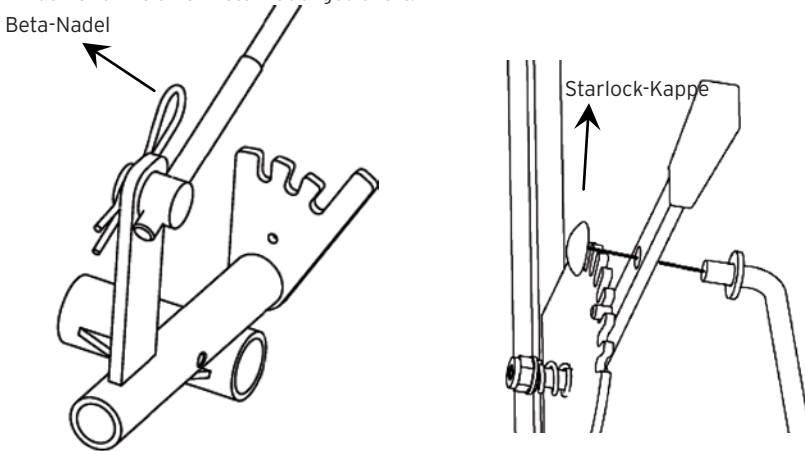

Zum Schluss wird geprüft, ob alles nach Wunsch funktioniert.

## 8.2 Sonstige Aufgaben

Die Nachstellung der Riemenspannung erfolgt durch den Händler gemäß der Beschreibung im Wartungsteil der Betriebsanleitung (§ 11.3.6 Riemenspannung nachstellen)

Die Maschine enthält werksseitig kein Öl und keinen Kraftstoff. Der Händler wird den Ölstand prüfen und in Übereinstimmung mit den in dieser Anleitung (oder Motoranleitung) aufgeführten

Anweisungen gegebenenfalls Öl nachfüllen.

Jeder ELIET-Händler verbürgt sich für die lange Lebensdauer der Eliet-Maschine. Bevor die Maschine an den Kunden geliefert wird, trägt er noch einmal Schmiermittel auf die Gelenkpunkte auf.

Stellen Sie die maximale Drehzahl auf 3200 U/min ein.

Der Händler sorgt dafür, dass die Garantiekarte ausgefüllt und unterschrieben wird. So können Schwierigkeiten bei eintretenden Garantiefällen vermieden werden. **Siehe dazu die Garantiebedingungen.**

Registrieren Sie Ihren Ankauf auch direkt online, um dafür zu sorgen, dass Ihr Garantieanspruch aktiviert wird. ([www.eliet.eu](http://www.eliet.eu)).

## 9. Betriebsanleitung

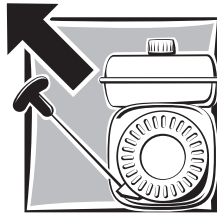

### 9.1 Vorhergehende Kontrollen



#### Achtung:

Machen Sie es sich vor Arbeitsbeginn zur Gewohnheit, folgende Punkte zu überprüfen:

#### Checkliste

1. Überprüfen Sie, ob die Maschine genug Öl enthält (siehe § 11.2.2 Ölstand des Motors prüfen).
2. Kontrollieren Sie vorher, ob der Benzintank ganz voll ist. Falls nicht, Kraftstoff nachfüllen. (siehe § 9.2 Kraftstoff nachfüllen).
3. Überprüfen Sie den Luftfilter auf übermäßige Verschmutzung. (siehe, falls notwendig, § 11.2.3. Luftfilter reinigen)
4. Kontrollieren Sie, ob die Schrauben des Messers noch festgezogen sind.
5. Kontrollieren Sie, ob sich das Messer noch in einem guten Zustand befindet. Falls nachgeschliffen werden muss, soll dies immer erfolgen. Falls das Messer Risse oder Brüche aufweist, muss es ersetzt werden.
6. Kontrollieren Sie, ob die angezeigte Drehzahl mit der tatsächlichen Drehzahl übereinstimmt (ein Drehzahlzähler ist bei Ihrem ELIET-Händler erhältlich)
7. Überprüfen Sie alle Sicherheitsvorrichtungen des Gerätes auf ihre Funktionsfähigkeit. (siehe § 7.2 Sicherheitsvorrichtungen).

8. Kontrollieren Sie, ob der Motor beim Loslassen des Sicherheitshebels am Lenkrad tatsächlich ausfällt.

Wenn Sie diese Punkte kontrolliert haben und alles in Ordnung ist, können Sie die Arbeitsfläche vorbereiten (siehe § 9.3 Vorbereiten der Arbeitsfläche) und sich mit dem Gerät auf das Arbeitsgelände begeben.

## 9.2 Kraftstoff nachfüllen

Wenn der Tank nicht vollständig gefüllt ist, muss Kraftstoff nachgefüllt werden. Verwenden Sie nur frischen Kraftstoff von der Pumpe.

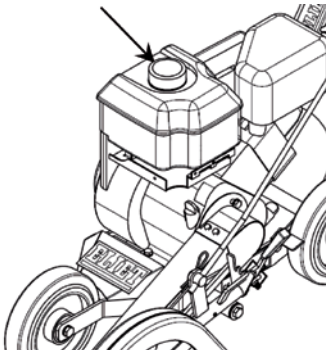

Verwenden Sie bleifreies Benzin mit mindestens 85 Oktan, vorzugsweise 98 oder 99 Oktan. Die Verwendung von anderen Kraftstoffen ist nicht erlaubt. (lesen Sie die Gebrauchsanleitung für den Motor durch).



### Warnhinweis:

Benzin ist unter Umständen leicht entzündlich und äußerst explosiv. Feuer und explodierendes Benzin können ernsthafte Personen- und Sachschäden zur Folge haben.

- Füllen Sie niemals Kraftstoff bei laufendem Motor nach. Lassen Sie den Motor zunächst einige Minuten abkühlen, bevor Sie Kraftstoff einfüllen.
- Verwenden Sie nur frischen Kraftstoff
- Aufgrund der begrenzten Haltbarkeit von Benzin empfiehlt ELIET, nur kleine Mengen zu kaufen.
- Lagern Sie den Kraftstoff in einem geprüften Behälter. Halten Sie Kinder von diesem Behälter fern.
- Lagern Sie das Benzin in einem gut belüfteten Raum und fern von Feuer, Funken oder Hitzequellen.
- Füllen Sie niemals Kraftstoff an der Stelle nach, an der später mit der Maschine gearbeitet wird. Halten Sie einen Mindestabstand von 10 m zum vorgesehenen Arbeitsbereich ein. So vermeiden Sie eine eventuelle Brandgefahr.
- Reinigen Sie den Bereich um die Tankverschlusskappe (1) und nehmen Sie diese Verschlusskappe ab. Füllen Sie den Tank nicht bis unter den Rand. Befüllen Sie ihn bis etwa 20 mm unterhalb

- des oberen Randes mit Kraftstoff. Füllen Sie den Tank also nicht bis an den Rand der Öffnung.
- Benutzen Sie immer einen Trichter oder eine Tülle, um Kraftstoff in den Tank einzufüllen. Geeignete Trichter erhalten Sie bei Ihrem ELIET-Fachhändler.
  - Verschließen Sie den Tank so schnell wie möglich wieder mit der Verschlusskappe.
  - Achten Sie darauf, dass Ihre Kleidung nicht mit Benzin in Berührung kommt. Falls dies dennoch geschieht, wechseln Sie die Kleidung sofort.
  - Es ist streng verboten, während des Tankvorgangs zu rauchen. Halten Sie Raucher und offenes Feuer fern.
  - Wenn Kraftstoff verschluckt wurde oder mit den Augen in Kontakt geraten ist, muss sofort ein Arzt hinzugezogen werden.

### 9.3 Vorbereiten des Arbeitsbereiches

- Der Ort, an dem mit der Maschine gearbeitet werden soll, muss zunächst aufgeräumt werden.
- Fremdgegenstände, die sich an der Rasenkante befinden, müssen entfernt werden.
- Zu Fremdkörpern werden folgende Materialien gerechnet: alles, was nicht organisch ist oder den vorgeschriebenen Maximaldurchmesser überschreitet (z.B. Metall, Stein, Kunststoff, Schnüre, Textilien usw.). Einige dieser Objekte können die Maschine schwer beschädigen oder wie Projektile auf den Bediener geschleudert werden.
- Vermeiden Sie Kabel in Ihrem Arbeitsbereich, damit diese nicht durchgeschnitten werden.

### 9.4 Anlassen des Benzinmotors



#### Achtung:

Lesen Sie erst die Sicherheitsvorschriften unter § 7.3



#### Achtung:

Starten Sie die Maschine niemals, wenn die Kühlrippen des Motors verschmutzt sind, da dieser sonst zu schnell erhitzt, was einen Brand verursachen kann.



#### Information:

Lesen Sie zur Information auch die Motoranleitung durch.



#### Warnhinweis:

Starten Sie die Maschine auf keinen Fall in einem geschlossenen Raum. Die Abgase enthalten Giftstoffe und können zur Vergiftung oder Erstickung führen.

Bevor Sie den Motor anlassen, müssen Sie kontrollieren, ob genügend Öl und Kraftstoff im Motor vorhanden sind. Lesen Sie gegebenenfalls folgende Abschnitte:

§ 11.2.2 Prüfung des Ölstands des Motors.

§ 9.2 Kraftstoff nachfüllen.

- kontrollieren Sie, ob alle Abdeckungen richtig angebracht sind
- stellen Sie das Messer in die höchste Stellung (Leerlauf)

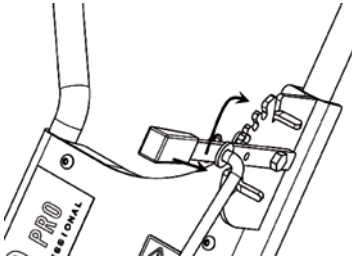

Wie geht man vor?



#### Information:

Schauen Sie bei Anbringung der Teile in der Motoranleitung oder in § 6.2 nach.

- a. Öffnen Sie den Gashebel.
- b. Stellen Sie den Zündschlüssel auf 'ON'.
- c. Schließen Sie den Choke.
- d. Ziehen Sie am Starterseil, um den Motor zu starten.
- e. Öffnen Sie schnell den Choke, wenn der Motor läuft (so vermeiden Sie, dass dem Motor zu viel Benzin zugeführt wird).
- f. Lassen Sie den Motor kurz warmlaufen.

Wenn Sie vergessen, den Choke zu öffnen, wird der Motor sich verzögern und viel Rauch erzeugen. Schließlich setzt der Motor aus. In diesem Fall müssen Sie einfach den Motor erneut starten, ohne die Starterklappe zu benutzen.

Falls sich der Motor nicht mehr einschalten lässt, ist die Zündkerze verschmutzt und muss ersetzt werden.

## 9.5 Arbeiten mit der Maschine

### 9.5.1 Bevor Sie mit der Arbeit beginnen

- Der Bediener hat geeignete Schutzkleidung, wie z.B. Schutzhandschuhe, zu tragen (siehe § 7.3 Allgemeine Sicherheitshinweise).
- Ein guter Gärtner plant seine Arbeit vorab und geht systematisch vor. So behalten Sie bei der Arbeit die Übersicht und können Unfälle und eine fehlerhafte Bedienung des Gerätes vermeiden.

- Lassen Sie die Maschine niemals in einem geschlossenen Raum laufen. Es besteht die Gefahr der Vergiftung durch gefährliche Motordämpfe.

## 9.5.2 Tiefeneinstellung des Messers



### Achtung:

Die Einstellung des Messers erfolgt immer mit ausgeschaltetem Motor

- Drücken Sie das Lenkrad nach unten.
- Ziehen Sie den Hebel für die Tiefeneinstellung (1) aus seiner Position. Ziehen Sie dazu den Hebel ein wenig nach links, so dass der Stift aus der Öffnung kommt.
- Ziehen Sie ihn nach unten, bis sich dieser in der gewünschten Stellung (oder der Stellung, die der gewünschten Tiefe am ehesten entspricht) befindet.  
Es gibt sechs Stellungen. Die ersten zwei Stellungen sind für das Ausschalten der Kupplung und die übrigen für die Einstellung des Messers vorgesehen. Pro Stellung wird das Messer um etwa 2 cm angehoben oder gesenkt.
- Vergleichen Sie nun die gewünschte Tiefe mit der tatsächlichen Tiefe.
- Stellen Sie den Hebel für die Tiefeneinstellung in die oberste Stellung.
- Ziehen Sie die Beta-Nadel (2) heraus und entfernen Sie die Schraube (3) aus dem Halter.
- Drehen Sie die Schraube nach links, um das Messer anzuheben, oder nach rechts, um das Messer zu senken (1cm Umstellung der Schraube entspricht 2 cm Umstellung des Messers).
- Stecken Sie die Schraube nun in den Halter zurück und stellen Sie die Beta-Nadel zurück.

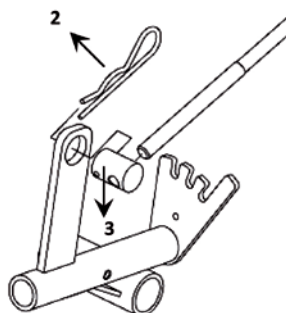
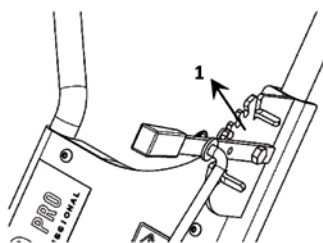
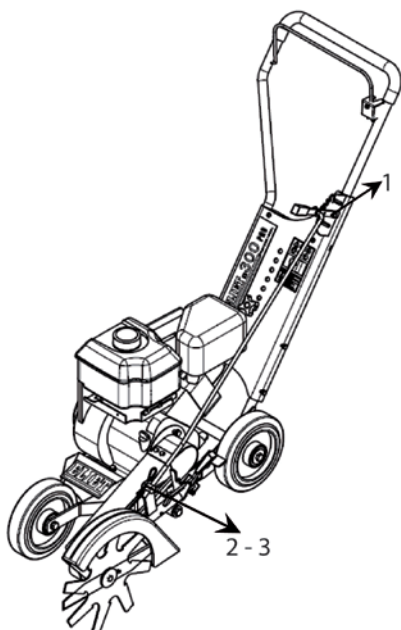

## 9.5.3 Winkeleinstellung des Messers



### Achtung:

Die Einstellung des Messers muss immer mit ausgeschaltetem Motor erfolgen

Wenn Sie eine schräge Rasenkante wünschen, befolgen Sie die unten stehenden Anweisungen.

- Ziehen Sie den Hebel für die Tiefeneinstellung ganz zurück (entkuppeln).
- Stellen Sie den Hebel für die Winkelverstellung in die gewünschte Position, indem Sie den Hebel nach hinten ziehen und in den gewünschten Winkel drehen. Der Winkel kann auf 0° - 25° - 45°

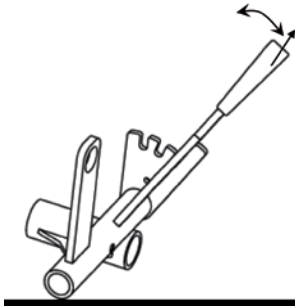

- Stellen Sie die Messertiefe ein. ( § 9.5.2 Tiefeneinstellung des Messers)

Wenn der Untergrund noch fest und schön ausgeführt ist, ist es besser, die Kanten im Winkel zu schneiden. Auf diese Weise wird der Untergrund nicht beschädigt und behält er seine Festigkeit.

Bei nicht ausgeführten Kanten wird ein rechter Winkel empfohlen, da die Kanten auf diese Weise auch schön ausgeführt werden und Nachbearbeitungen beschränkt bleiben.

## 9.5.4 Während der Arbeit

- Sie müssen konzentriert und aufmerksam arbeiten. Solange Sie die Maschine bedienen, müssen Sie sich voll und ganz auf Ihre Arbeit konzentrieren.
- Drücken Sie die Maschine mit angehobenem Messer zum Arbeitsplatz.
- Stellen Sie das Messer ein.
- Starten Sie den Motor.
- Wenn der Motor läuft, bringen Sie die Maschine zur Rasenkante.
- Stellen Sie die Maschine in die richtige Position und schalten Sie das Messer ein, indem Sie den Hebel am Schiebebügel von der obersten Stellung nach unten bringen. Stellen Sie den Hebel in die Stellung mit der gewünschten Tiefe.
- Sorgen Sie beim Einschalten des Messers jedoch dafür, dass dieses nicht sofort in den Rasen eindringt. Bringen Sie es neben der Rasenkante auf Geschwindigkeit. Schneiden Sie anschließend die Kante nach und nach an.



**Achtung:**

Fahren Sie mit der Maschine immer auf Gras.

**Warnhinweis:**

Seien Sie doppelt vorsichtig, wenn Sie in die Nähe von Bordsteinkanten oder Gehwegkanten kommen (erhöhtes Risiko auf Messerbruch)

**Warnhinweis:**

Nach dem Ausschalten drehen die Messer noch einige Zeit nach. Gehen Sie daher vorsichtig vor.

**Information:**

Die 'Linie', der das Messer folgt, können Sie stets durch die Kante auf der Haube sehen (siehe Abbildung unten).

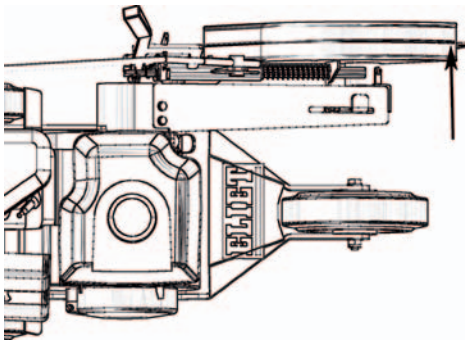
**Information:**

Um eine gerade Rasenkante zu gewährleisten, kann man ein Seil spannen. Wenn man mit dem Vorderrad stets auf diesem Seil bleibt, wird die Kante die gewünschte Linie erhalten. Das Rad und das Messer sind schließlich perfekt ausgerichtet.

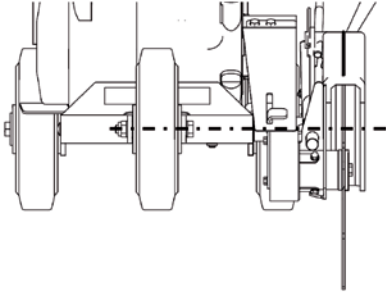

Berücksichtigen Sie beim Spannen der Kante, dass ein bestimmter Abstand zwischen Rad und Messer vorhanden ist.

## 9.6 Reinigen der Maschine

### 9.6.1 Die Wichtigkeit der Reinigung

ELIET empfiehlt Ihnen, die Maschine nach jedem Gebrauch zu reinigen. Es ist ratsam, jede Reinigung dafür zu nutzen, eine Inspektion durchzuführen, wobei der ordnungsgemäße Zustand der Bauteile und der Maschine kontrolliert wird. So können Sie rechtzeitig eingreifen und Defekte vermeiden. Das wird sich günstig auf die Lebensdauer Ihrer Maschine auswirken.

Wenn die Maschine nicht gereinigt wird, können folgende Probleme auftreten:

- Beschleunigter Verschleiß
- Erhöhte Brandgefahr
- Verminderte Kühlung des Motors
- Erhöhte Kurzschlussgefahr
- Herabgesetzte Leistungsfähigkeit
- Beeinträchtigung der Sicherheitsaufkleber
- Defekte oder Verschleißerscheinungen werden zu spät bemerkt



#### Anmerkung:

Wenn Sie die tägliche Reinigung vernachlässigen, verlieren Sie jeglichen Garantieanspruch.



#### Warnhinweis:

Ein Gerät, das nicht mehr optimal funktioniert, kann die Sicherheit der Bedienerperson gefährden.

**Achtung:**

Tragen Sie bei der Reinigung geeignete Kleidung. Handschuhe sind unverzichtbar.

### 9.6.1 Was beinhaltet das Reinigen?

Bei der Reinigung ist die gesamte Maschine durchzugehen und diese einer Inspektion zu unterziehen. Prüfen Sie, ob keine Teile verbogen oder Schweißnähte gerissen sind. Überprüfen Sie die Teile auf übermäßiges Spiel.

Werden Abweichungen festgestellt, sind zuerst die erforderlichen Austausch- oder Reparaturarbeiten durchzuführen. Suchen Sie hierfür Ihren autorisierten Eliet-Händler auf. (Auf [www.eliyet.eu](http://www.eliyet.eu) finden Sie einen autorisierten Eliet-Fachhändler in Ihrer Nähe.)

Das Reinigen der Maschine beinhaltet mehr als nur die Säuberung der Außenseite. Öffnen Sie alle Abschirmungen, so dass Sie auch die verborgenen Stellen reinigen können.

- Verwenden Sie zum Entfernen von Fett und Schmiermittel Kriechöl auf MoS<sub>2</sub>-Basis. Dieses Sprühmittel schmiert und entrostet.
- Entfernen Sie mit einem trockenen Tuch den Schmutz vom Chassis. Insbesondere an Stellen, an denen sich Aufkleber mit Sicherheitshinweisen befinden. (Benutzen Sie dazu keinen Reiniger, der den Lack oder die Aufkleber angreift.)
- Wenn Sticker mit Sicherheitsangaben nicht mehr zu lesen sind, müssen diese erneuert werden. Sie erhalten neue Originalaufkleber bei Ihrem ELIET-Händler.
- Druckluft ist ein praktisches Hilfsmittel zum Ausblasen einer Reihe von Bauteilen
- Der Reinigung des Motors sollte besondere Aufmerksamkeit gewidmet werden. Vor allem Kühlrippen und Lufteinlässe sind wichtig, um eine gute Kühlung des Motors zu gewährleisten.
- Sie können die Maschine auch mit Dampf reinigen. Richten Sie den Dampfstrahl nicht unnötigerweise auf Lager, elektrische Kontakte und Verschlusskappen. Wasser ist Ursache Nr. 1 für Rost, der unter allen Umständen vermieden werden muss. Lassen Sie den Motor zunächst ausreichend auskühlen, bevor Sie einen kalten Wasserstrahl auf ihn richten.

**Achtung:**

Vor dem Reinigen der Maschine muss der Motor immer ausgeschaltet werden. Tragen Sie beim Reinigen geeignete Kleidung. Handschuhe sind notwendig.

## 9.7 Optionen

### 9.7.1 Doppelte Vorderräder

Um der Maschine zusätzliche Stabilität zu verleihen, vor allem beim Schneiden von kurvigen Rasenkanten, sorgt ein doppeltes Rad für eine bessere Benutzung

A. DEMONTAGE EINZELVORDERRAD

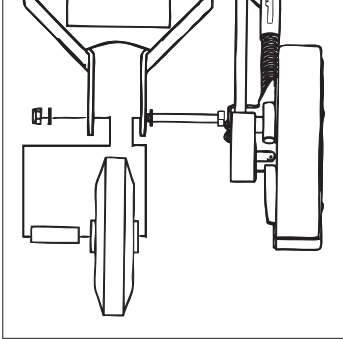

B. MONTAGE DOPPELVORDERRAD

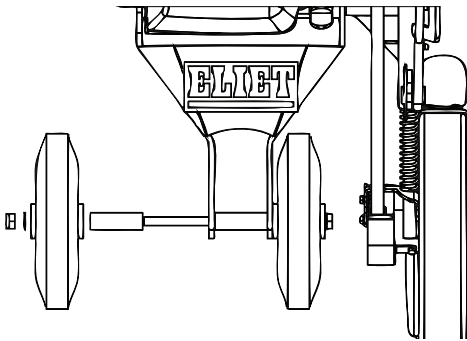

### 9.7.2 Achtzahnmesser

Die Maschine wird standardmäßig mit einem klassischen geraden Messer geliefert. Das Standardmesser kann an empfindlichen Stellen durch ein Achtzahnmesser ersetzt werden. Das bietet sich besonders an Bordsteinen und anderen Übergangsbereichen an, so kann Schaden vermieden und ein optimales Ergebnis erzielt werden. Das Messer wird zwischen den zwei Sicherungsringen montiert und mit einer Schraube befestigt. Das normale Messer wird demontiert. An dieser Stelle wird nun das Achtzahnmesser montiert.

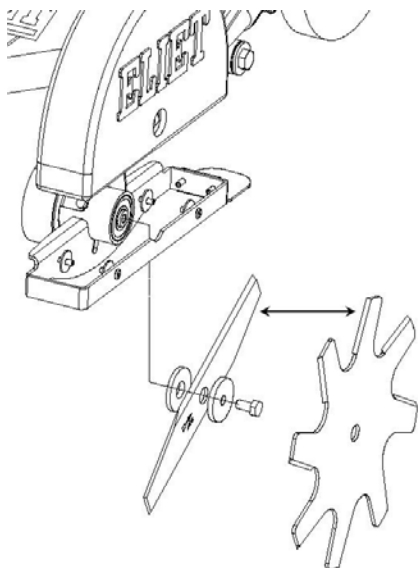

## 10. Transport der Maschine

- Nur Erwachsene dürfen die Maschine transportieren oder an eine andere Stelle bewegen.
- Halten Sie während des Transports Unbefugte, Kinder oder Tiere im Umkreis von 2 Metern von der Maschine fern.
- Wenn die Maschine transportiert wurde, lässt man alle Bedienungshebel unberührt.
- Der Kantenschneider wird nach vorne gedrückt.
- Transportieren Sie Ihre Maschine nur mit ausgeschaltetem Motor.
- Vermeiden Sie schwer zerklüftete Gelände. Der Transportweg sollte möglichst eben sein.
- Bei kurzen Transportwegen brauchen Sie den Motor nicht auszuschalten. Der Hebel der Tiefeinstellung MUSS allerdings in die höchste Stellung gesetzt werden, so dass der Antrieb des Messers ausfällt. Berücksichtigen Sie zudem das Auslaufen des Messers. Warten Sie immer, bis das Messer vollständig zum Stillstand gekommen ist, bevor Sie die Maschine transportieren.
- Bei längeren Transportwegen wird der Motor am besten ausgeschaltet. Ziehen Sie dazu das Messer zunächst in seine höchste Stellung, damit das Messer nicht mehr angetrieben wird.
- Der Gefahrenbereich gilt auch während des Transports.

# 11. Wartung



## 11.1 Allgemein

ELIET empfiehlt, die Maschine jährlich zur Generalüberholung an einen autorisierten Eliet-Händler zu geben (Auf [www.elieta.eu](http://www.elieta.eu) finden Sie einen autorisierten Eliet-Fachhändler in Ihrer Nähe.) Ihr ELIET-Händler steht Ihnen stets für Wartung und Beratung zu Diensten. Er hat die Original-Ersatzteile und Schmiermittel von Eliet auf Lager. Sein Personal kann stets die Beratung und den Service des ELIET-Helpdesks in Anspruch nehmen, so dass es eine einwandfreie Dienstleistung nach dem Verkauf erbringen kann.



### Achtung:

Verwenden Sie für Reparaturen nur Eliet-Ersatzteile. Diese Teile werden wie die Originalteile nach strengsten Normen fachkundig hergestellt. Die Liste der Original-Ersatzteile und ihrer zugehörigen Bestellnummern können Sie jederzeit auf [www.elieta.eu](http://www.elieta.eu) abrufen.

Wartungsarbeiten werden stets in einem dafür vorgesehenen Raum durchgeführt. Dieser Raum muss folgende Kriterien erfüllen:

- Geräumig
- Staubfrei
- Leicht zugänglich
- Aufgeräumt
- Ausreichend beleuchtet sein
- Ruhig

Diese Eigenschaften sind wichtig für einen korrekten Wartungsablauf.



### Warnhinweis:

Eine falsch ausgeführte Wartung kann die Sicherheit des Bedieners hinterher in Gefahr bringen. Schäden oder Folgeschäden, die aus einer mangelhaften oder fehlerhaft ausgeführten Wartung hervorgehen, machen jegliche Garantieansprüche zunichte. Überlassen Sie die Wartung also einem erfahrenen und fachkundigen Techniker.



### Achtung:

Wartungsarbeiten dürfen nur bei ausgeschaltetem Motor und einer abgekoppelten Batterie (positiven Pol abkoppeln) durchgeführt werden.

**Achtung:**

Tragen Sie während der Wartungsarbeiten unbedingt Handschuhe und - bei einigen Vorgängen - eine Schutzbrille. Beide sind im Lieferumfang der Maschine enthalten.

## 11.2 Routinekontrollen vor jedem Einsatz

---

### Entfernung der Radschutzhaube

An der Rückseite (Seite der Winkeleinstellung)

- Drehen Sie die beiden Innensechskantschrauben heraus (SLW13).
- Entfernen Sie die Haube.

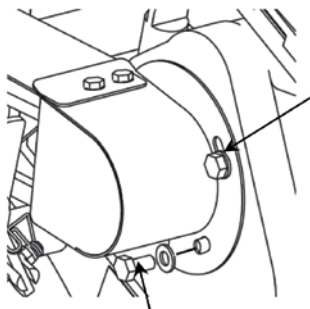

An der Vorderseite (Seite des Messers)

- Haken Sie die Nylon-Platte los.

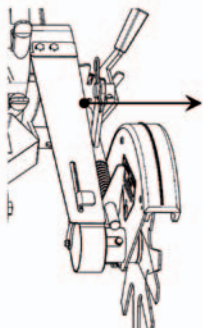

- Entfernen Sie die Sechskantschrauben.
- Entfernen Sie die Haube.

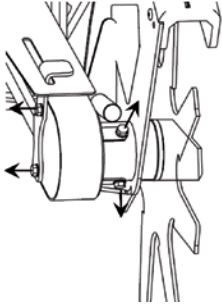

### 11.2.1 Sichtkontrolle des Zustandes der Maschine.

Schauen Sie kurz nach, ob sich Teile verformt haben. Überprüfen Sie die Schweißnähte auf Risse und die Teile auf zu viel Spiel. Werden Abweichungen festgestellt, sind erst die nötigen Reparaturarbeiten durchzuführen.

### 11.2.2 Prüfung des Ölstandes des Motors

- Stellen Sie die Maschine auf einem ebenen Untergrund ab, damit der Motor waagrecht steht. Stellen Sie den Motor ab und entfernen Sie die Zündkerze.
- Nehmen Sie ein sauberes Tuch zur Hand.
- Ziehen Sie nun den Ölmesstab aus der Einfüllöffnung.
- In den meisten Fällen kann der Ölstand nicht sofort korrekt abgelesen werden. Wischen Sie den Messstab sauber und schieben Sie ihn wieder in die Einfüllöffnung. Nicht anziehen.
- Beim erneuten Herausziehen des Messstabs können Sie den korrekten Ölstand ablesen.
- Befindet sich dieser zwischen dem Mindest- und Höchststand, ist ausreichend Öl vorhanden.
- Falls nicht ausreichend Öl im Motor ist, müssen Sie Öl über das Loch des Messstabs nachfüllen.



#### **Achtung:**

Das Nachfüllen von Öl muss genau durchgeführt werden, zu viel Motoröl im Behälter beeinträchtigt die Leistung und Lebensdauer des Motors.

- Das Öl wird vorsichtig nachgefüllt. Prüfen Sie zwischendurch mit dem Messstab, ob der gewünschte Stand erreicht wurde
- Verwenden Sie nur das empfohlene Öl (siehe Motoranleitung).
- Wenn der Motor wieder aufgefüllt ist, stecken Sie den Messstab wieder in das Loch.
- Wischen Sie verschüttetes Öl sofort auf.



#### **Warnhinweis:**

Ölmangel im Motor führt unwiderruflich zu schweren Motorschäden.



### 11.2.3 Reinigung des Luftfilters

Die Ausführung des Luftfilters kann je nach Typ und Marke des Motors variieren.

- Der Luftfilter befindet sich unter der schwarzen Schutzhaube neben dem Benzintank an der Maschine.
- Lösen Sie die schwarze Schutzhaube.
- Es gibt zwei verschiedene Filter. Es gibt den normalen Schwammfilter sowie einen Filter, der wie der Luftfilter eines Autos aus gestrichenem Papier besteht.

Reinigen Sie den Schwammfilter, indem Sie ihn einfach mit ein wenig Benzin spülen und mit Druckluft ausblasen.

Reinigen Sie den Papierfilter, indem Sie ihn lediglich abklopfen oder mit Druckluft ausblasen.

- Montieren Sie alle Teile nach der Reinigung wieder an ihren ursprünglichen Stellen.



#### **Achtung:**

Wenn die Maschine umgekippt ist, müssen Sie diese so schnell wie möglich wieder aufrichten! Da der Motor in eine ungewöhnliche Position geraten ist, kann möglicherweise Öl aus der Wanne durch den Vergaser auf den Luftfilter geraten sein. Das Öl auf dem Papier des Filters lässt keine Luft mehr durch, daher muss der Filter ausgetauscht werden.

### 11.2.4 Tiefeneinstellung korrigieren

Wenn man mit den vorhandenen Stellungen der Tiefeneinstellung die gewünschte Tiefe nicht erreichen kann, besteht die Möglichkeit einer Feinabstimmung der Tiefeneinstellung.



#### **Achtung:**

Der Motor muss immer ausgeschaltet und die Zündkerzenkappe abgezogen sein, wenn man eine Feinabstimmung der Höhe vornimmt.

- Setzen Sie den Hebel der Tiefeneinstellung in die Stellung, die der gewünschten Tiefe am ehesten entspricht.
- Lösen Sie nun das Verbindungsstück zwischen Stange und Hebel. Ziehen Sie dazu die Beta-Nadel los.
- Indem Sie das Verbindungsstück nach oben auf dem Gewinde drehen, erhöht man das Messer in dieser Tiefenstellung. Dreht man das Verbindungsstück hingegen nach unten, wird das Messer in eine tiefere Stellung in dieser Tiefeneinstellung gesetzt.
- Montieren Sie das Verbindungsstück in seiner ursprünglichen Position und verriegeln Sie es mit der Beta-Nadel.

## 11.2.5 Schrauben des Messers kontrollieren und nachziehen



### Achtung:

Der Motor muss ausgeschaltet sein und die Höheneinstellung muss sich in der obersten Stellung befinden.

- Das Messer wird zwischen den zwei Sicherungsringen montiert und mit einer Schraube (M8) befestigt.
- Sie können die Schraubenspannung kontrollieren, indem Sie mit einer Hand das Messer festhalten und mit einem Ringschlüssel von 13 die Schraube in die rechte Drehrichtung zusätzlich festziehen. (Tragen Sie Handschuhe!)

## 11.2.6 Kontrolle des Messers und nachschleifen



### Achtung:

Der Motor muss ausgeschaltet sein und die Höheneinstellung muss sich in der obersten Stellung befinden.



### Achtung:

Tragen Sie Handschuhe, wenn Sie das Messer verstellen, damit Sie sich nicht verletzen.

- Drehen Sie das Messer und kontrollieren Sie, ob das Messer Risse aufweist. Falls ja, müssen Sie das Messer sofort austauschen. Verwenden Sie hierfür die ELIET-Originalersatzteile.
- Für das Austauschen und Schleifen müssen Sie das Messer lösen. Das Messer (1) ist zwischen 2 Sicherungsringen (2) montiert und mit einer Schraube (3) befestigt.

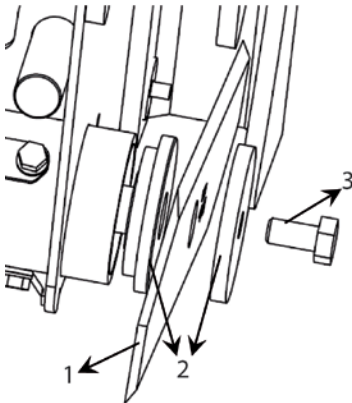

- Notieren Sie beim Abnehmen des Messers die Reihenfolge der herausgenommenen Teile, um die erneute Montage zu vereinfachen.
- Zum Schleifen des Messers wendet man sich am besten an den ELIET - Händler, da dieser über

das geeignete Material verfügt, um das Messer nach dem Schleifen auszuwuchten.

- Bei der erneuten Montage des Messers muss man die Drehrichtung des Messers berücksichtigen.



**Warnhinweis:**

Montieren Sie das Messer in seine ursprüngliche Position und ziehen Sie die Schraube ausreichend fest an, so dass das Messer sich während der Arbeit nicht löst.



**Warnhinweis:**

Wenn Sie diese spezielle Wartung versäumen, besteht die Gefahr, dass das Messer sich während der Arbeit löst. Dadurch kann die Maschine schwer beschädigt werden und es besteht ein großes Risiko auf bleibende oder sogar tödliche Verletzungen des Bedieners oder umstehender Personen. Schäden und Folgeschäden durch Nachlässigkeit fallen außerhalb der Garantie.

## 11.3 Kontrolle nach 50 Betriebsstunden

### 11.3.1 Motorölwechsel



**Warnhinweis:**

Ölmangel im Motor führt unwiderruflich zu schweren Motorschäden.

- Stellen Sie sicher, dass der Motor auf einem ebenen Untergrund steht und ausgeschaltet ist.
- Auf der Rückseite des Motors, unterhalb des Motorfußes, befindet sich ein Verschluss, der im Gehäuse festgeschraubt ist
- Nehmen Sie einen Auffangbehälter mit einem Fassungsvermögen von mindestens 1 Liter zur Hand, bevor Sie die Schraube öffnen.

Lassen Sie den gesamten Inhalt (0,6 L) aus dem Motor laufen.

- Drehen Sie die Schraube wieder auf den Ablass. Wischen Sie verschüttetes Öl mit einem sauberen Tuch auf.
- Füllen Sie wieder frisches Viertaktöl in den Motor. Hier empfiehlt ELIET ein Öl von hoher Qualität mit hohem Detergensgehalt: SUNOCO DENALUBE SAE 20W50 API SF / CC.
- Füllen Sie die 0.6 L Öl durch die Einfüllöffnung.
- Beseitigen Sie nach dem Nachfüllen verschüttetes Öl. Bevor Sie den Ölstand mit dem Ölmesstab korrekt ablesen können, müssen Sie den Motor ausgeschaltet lassen, bis das gesamte Öl in das Gehäuse geflossen ist.
- Halten Sie den Messstab in die Füllöffnung, ohne ihn festzuschrauben. Beim Zurückziehen muss das anhaftende Öl bis zur obersten Markierung reichen. Wenn dies nicht der Fall ist, muss Öl nachgefüllt werden

### 11.3.2 Zündkerze kontrollieren

Eliet empfiehlt die Verwendung folgender Zündkerzen:

NGK BPM 7 A

CHAMPION BS 19 LM

- Stellen Sie den Motor ab und ziehen Sie das Kabel der Zündkerze heraus
- Reinigen Sie den Bereich um die Zündkerze und entfernen Sie die Zündkerze aus dem Zylinderkopf.
- Der Abstand zwischen den Elektroden beträgt 0,8 mm.
- Eine stark verkrustete oder verschmutzte Zündkerze muss ausgewechselt werden.
- Befolgen Sie folgende Schritte, um die Qualität der Zündung zu kontrollieren:

1. Stecken Sie die Zündkerzenkappe wieder auf die Zündkerze.
2. Halten Sie die Zündkerzenkappe am Gummitteil fest und drücken Sie die äußeren Elektroden gegen die Motormasse.
3. Ziehen Sie am Schnuranlasser.
4. Beobachten Sie in der Zwischenzeit die Funken zwischen den Elektroden.
5. Bei hellen Funken in der Mitte der Elektroden kann die Zündkerze weiter verwendet werden.
6. Bei einer schwachen, unregelmäßigen Funkenbildung außerhalb der Mitte der Elektroden muss die Zündkerze ersetzt werden.

- Setzen Sie die neue oder alte Zündkerze wieder vorsichtig ein, so dass das Gewinde nicht beschädigt wird. Setzen Sie die Zündkerze mit einem Anzugsmoment von 20 Nm ein.

### 11.3.3 Luftfilter austauschen.

- Dieser Vorgang entspricht dem Verfahren beim Reinigen des Luftfilters. (§ 11.2.3 "Reinigung des Luftfilters")
- Für den richtigen Luftfilter können Sie sich an Ihren ELIET-Fachhändler oder einen anerkannten Kundendienst des Motorherstellers wenden.

### 11.3.4 Schmierung

Für die ordnungsgemäße Funktion der Maschine soll die Maschine regelmäßig geschmiert werden:

- Gelenkpunkte und Reibungsflächen
- Schmiernippel



#### **Achtung:**

Auch vor dem Schmieren müssen Sie den Motor ausschalten und den Zündschlüssel aus dem Zündschloss ziehen. Auch bei dieser Wartungsmaßnahme müssen Sie Handschuhe tragen.

## A. SCHMIERUNG ÜBER DIE VORHANDENEN SCHMIERNIPPEL

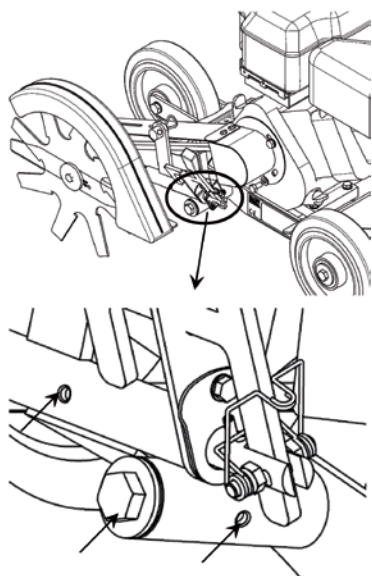

So gehen Sie beim Schmieren vor:

- Reinigen Sie den Nippel.
- Pressen Sie mit einer geeigneten Fettpumpe neues Schmierfett durch den Nippel.
- ELIET empfiehlt Sunoco Multi Purpose Grease.
- Ein oder zwei Pumpenstöße reichen aus, um das Fett neu zu verteilen.
- Beseitigen Sie Fett, das durch die Fugen nach außen dringt.

## B. SCHMIERUNG DER RÄDER

- Mit einem Ringschlüssel von 17 löst man die Schrauben, die die Räder an den Achsen befestigen. Schieben Sie das Rad von der Achse.
- Sprühen Sie die Radachsen mit ein wenig Kriechöl auf MoS<sub>2</sub>-Basis ein, und lassen Sie das Öl einwirken. Reinigen Sie die Radachsen mit einem sauberen Tuch. Tragen Sie mit einem Pinsel erneut Fett (Sunoco Multi-Purpose LR - EP2 Fett) auf. Wiederholen Sie dies am Lager innerhalb des Rades.

## C. SCHMIERMITTEL

Motor	1.1 L	SUNOCO SUPER DENALUBE SAE 20 W 50 API SF / CC
Gelenkpunkte		NOVATIO WHITE SUPREME GREASE
Radachsen	SUNOCO FETT	MULTI-PURPOSE LR - EP2

### 11.3.5 Riemenspannung nachstellen.



#### **Achtung:**

Der Motor muss immer ausgeschaltet und die Zündkerzenkappe abgezogen sein, wenn man eine Feinabstimmung der Höhe vornimmt.

Der Bedienungshebel am Schiebebügel dient sowohl für die Tiefeneinstellung als auch für die Einschaltung des Messers.

Sorgen Sie dafür, dass der Riemen nicht in der obersten Stellung gespannt wird. Das Messer muss immer in der obersten Stellung ausgeschaltet werden.

Die zweite Stellung ist eine Übergangsstellung. Eine eventuelle Spannung, die dabei auf den Riemen produziert werden könnte, ist unzureichend, um damit zu arbeiten.

Die eigentlichen Arbeitsstellungen fangen erst ab der dritten Stellung an. Beim Übergang von der zweiten zur dritten Stellung spürt man anhand des Widerstandes am Bedienungshebel ganz deutlich, dass Spannung auf dem Riemen aufgebaut wird. Spürt man keinen Spannungsaufbau, muss man die Spannung einstellen (§11.4.2 Einstellen der Riemenspannung).

Wie geht man vor?

- Stellen Sie den Motor ab und entfernen Sie die Zündkerze.
- Stellen Sie die Tiefeneinstellung in die vorletzte Stellung.
- Drücken Sie mit Ihrem Finger in die Mitte des Riemens.
- Hierbei darf sich der Riemen bis höchstens 1 cm durchdrücken lassen, ansonsten müssen Sie ihn spannen.

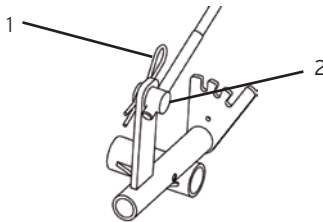

- Ziehen Sie die Beta-Nadel (1) heraus und entfernen Sie die Schraube (2) aus dem Halter.
- Drehen Sie die Schraube nach rechts, um den Riemen zu spannen.
- Stecken Sie die Schraube nun zurück in den Halter und setzen Sie die Beta-Nadel wieder ein.

#### **Kontrolle**

Wenn man das Verbindungsstück wieder befestigt und den Hebel in die dritte Stellung setzt, kann man kontrollieren, ob die Spannung ausreichend ist: Halten Sie den Riemen mit einer Hand fest und versuchen Sie mit der anderen Hand das Messer zu verstellen. Falls dies nicht gelingt, ist die Spannung ausreichend.

#### **Austausch des Riemens**

- Falls man den Riemen austauschen muss, muss man die Schutzhauben und Schutzplatten

demontieren.

- Die Schutzhaube am Motor ist mit einer Schraube befestigt, die man mit Hilfe eines Inbusschlüssels löst. Die Schutzplatte ist mit zwei Schrauben (M4) befestigt
- Die Schutzhaube am Messerkopf ist mit zwei Schrauben (M6) befestigt, die mit Hilfe eines Inbusschlüssels gelöst werden. Die Schutzplatte ist ebenfalls mit zwei Bolzen (M4) befestigt.
- Wenn der Riemen durch einen anderen Original-Riemen ausgetauscht wurde, kann alles wieder in seine ursprüngliche Position montiert werden.
- Kontrollieren Sie nach der Montage, ob irgendetwas gegen die Schutzhauben schleift, wenn man den Hebel für die Tiefeneinstellung in die Arbeitsstellungen stellt.

## 12. Maschine wegräumen



### Vorbereitung für das Wegräumen

- Reinigen Sie das Gerät (siehe dazu § 9.6 Reinigen der Maschine).

### Eigenschaften des Aufbewahrungsortes

- Stellen Sie die Maschine nur in einem trockenen und gegen Regen geschützten Raum ab.
- Die Temperatur im Abstellraum muss zwischen 5 °C und 40 °C liegen.
- Die Maschine muss für Kinder unzugänglich abgestellt werden.
- Die abgestellte Maschine darf nicht an der Stromversorgung angeschlossen bleiben.
- Stellen Sie die Maschine keinesfalls in unmittelbarer Nähe von Wärmequellen oder einer offenen Flamme ab. (Abstand von mindestens 2 m)
- Falls Sie die Maschine im Freien lagern müssen, decken Sie die Maschine sorgfältig mit einer Plane ab. Achten Sie darauf, dass die Maschine keiner Feuchtigkeit (Wasser, Regen) ausgesetzt ist. ELIET empfiehlt Ihnen, die Maschine an einem trockenen Ort zu lagern.

### Aufbewahren

- Lassen Sie den Motor immer abkühlen, bevor Sie die Maschine einlagern.
- Gehen Sie wie folgt vor, wenn die Maschine längere Zeit nicht verwendet wird:
- Überprüfen Sie alle Bolzen und Muttern, und ziehen Sie diese gegebenenfalls an.
- Überprüfen Sie die Maschine auf Lackschäden. Tragen Sie Lack oder Schmierstoff auf schadhafte Stellen auf, um jeglicher Rostbildung vorzubeugen. Originallack in der richtigen Farbe erhalten Sie bei Ihrem ELIET-Fachhändler.

## 13. Technisches Datenblatt



Motor	4,0 PS Honda GX 120
	5,5 PS Honda GX160
Messe	Stahl 6 mm
Drehzahl	2550 U/min
Tiefeneinstellung	max 110 mm
Winkелеinstellung	0° / 25° / 45°
Gestell	Stahl 6 mm
Übertragung	Keilriemen A 32,5
Höhenverstellbares Lenkrad	7 Höhenstellungen
Abmessungen (LxBxH in mm)	1250x460x900 mm
Gewicht	37 kg
Zubehör	8-Zahnmesser (Durchm. 240 mm)
	Zwillingsrad vorne



# Anlagen:

## B1 Wartungsplan

Diese Liste enthält die routinemäßige Wartung, die mindestens durchgeführt werden muss, damit Ihre Maschine stets in einem guten Zustand verkehrt. Ergänzend zu diesen Wartungsarbeiten sind Reparaturen oder Auswechselungen infolge von Schäden oder Defekten vorzunehmen.

<b>Routinekontrolle</b>	<b>Wartung nach jeweils 100 Stunden</b>	<b>Wartung nach jeweils 50 Stunden</b>	<b>Tägliche Wartung</b>
Maschine reinigen	x	x	x
Die Messer inspizieren und notfalls schärfen	x	x	x
Prüfen Sie die Maschine auf unnormalen Verschleiß oder Defekte.	x	x	x
Ölstand kontrollieren		x	x
Luftfilter überprüfen			x
Tiefeneinstellung korrigieren			x
Bolzen des Messers überprüfen			x
Reinigung des Luftfilters		x	
Riemenspannung kontrollieren		x	
Allgemeine Schmierung		x	
Ölwechsel	x		
Luftfilter austauschen	x		



### Warnhinweis:

Die Vernachlässigung dieser routinemäßigen Wartung kann die Ursache für eine schlecht funktionierende Maschine sein. Es können Schäden entstehen und der Bediener oder Dritte sind einem erhöhten Risiko ausgesetzt. ELIET EUROPE NV übernimmt keinerlei Haftung für die Folgen einer Nachlässigkeit bezüglich der Wartung. Außerdem kann dadurch jeglicher Garantieanspruch verloren gehen.

## B2 Liste mit Anzugsmomenten

Schraubenkopf . DIN 931,912 ed.	Gewinde	Festigkeit	
		8.8	10.9
Normales Gewinde	M4	3,0	4,4
	M5	5,9	8,7
	M6	10	15
	M8	25	36
	M10	49	72
	M12	85	125
	M14	135	200
	M16	210	310
	M18	300	430
	M20	425	610
	M22	580	820
	M24	730	1050
	M27	1100	1550
M30	1450	2100	
Feines Gewinde	M8 x 1	27	39
	M10 x 1,25	52	76
	M12 x 1,5	89	130
	M14 x 1,5	145	215
	M16 x 1,5	225	330
	M18 x 1,5	340	485
	M20 x 1,5	475	680
	M22 x 1,5	630	900
	M24 x 2	800	1150
	M27 x 2	1150	1650
M30 x 2	1650	2350	

(mit Reibungskoeffizient = 0,14)

## B3 CE-Konformitätserklärung

---

Maschine: **ELIET KS 300 PRO**

Modellnummer: **MA 010 020 203**  
**MA 010 020 205**

Diese Maschine wurde gemäß den Vorschriften der unten aufgeführten Norm entworfen und ausgeführt:

### **EN 786 - GARDEN EQUIPMENT - ELECTRICALLY POWERED WALK-BEHIND AND HAND-HELD LAWN TRIMMERS AND LAWN EDGE TRIMMERS - MECHANICAL SAFETY**

Die Eliet-Maschinenfabrik erklärt, eine Risikoanalyse durchgeführt zu haben, womit sie zur Kenntnis bringt, die Gefahren und Risiken der Maschine zu kennen. Vor diesem Hintergrund wurden die notwendigen Maßnahmen übereinstimmend mit der Maschinenrichtlinie 89/392/EWG, geändert durch die Richtlinie 98/37/EG ergriffen, um die umfassende Sicherheit des Benutzers - bei richtiger Anwendung - zu garantieren.

Datum: 01/01/09

Unterschrift:



Frederic LIETAER  
Geschäftsführender Direktor ELIET EUROPE NV

#### **ELIET EUROPE NV**

Diesveldstraat 2  
B - 8553 Otegem Belgien

Tel. +32 56 77 70 88 - Fax +32 56 77 52 13  
info@eliet.eu - [www.eliet.eu](http://www.eliet.eu)

## B4 Garantiebedingungen

---

Liebe Kundin, lieber Kunde,

Wir danken Ihnen für den Ankauf eines ELIET-Erzeugnisses. Herzlichen Glückwunsch zum Kauf dieser Maschine, die Ihre Erwartungen und Ansprüche in den kommenden Jahren weit übertreffen wird. Bei ELIET setzen wir alles daran, dafür zu sorgen, dass unsere Produkte einwandfrei funktionieren. Deshalb haben Sie Anspruch auf eine Garantiezeit von 2 Jahren nach dem Ankauf.

### Was beinhaltet die Garantie?

---

Das Konzipieren und Herstellen von Produkten erfolgt bei ELIET nach strengen Qualitätsregeln. Diese haben das Ziel, eine lange Lebensdauer und ständige Sicherheit zu gewährleisten. Deshalb ist ELIET gerne bereit, versteckte Mängel während der gesamten Einlaufzeit (die Garantiezeit) zu reparieren, dies unter der Bedingung, dass die vorgeschriebene Prozedur eingehalten wird.

### Garantiebedingungen

---

Die Gewährleistungsverpflichtung von ELIET für neue Maschinen unterliegt den folgenden Bedingungen.

#### I. Garantieperiode

Die Garantiezeit beginnt mit dem Tag, an dem der Händler die Maschine beim Kunden anliefert (höchstens eine Woche nach dem Ankauf), und endet:

- nach zwei Jahren bei privater Nutzung.
- nach zwölf Monaten oder 100 Betriebsstunden bei Vermietung.
- nach zwölf Monaten oder 100 Betriebsstunden bei semi-professioneller und/oder professioneller Nutzung.

Der Kunde, der diese Garantie in Anspruch nehmen möchte, muss das erworbene Produkt bei ELIET registrieren lassen. Ergänzen Sie per Internet den Registrierungsbogen: [www.eliet.eu](http://www.eliet.eu).

Wenn Sie keinen Internetanschluss besitzen, sollen Sie die beiliegende Registrierungskarte vollständig ausfüllen und an ELIET zurücksenden.

#### II. Was fällt nicht unter die Garantie ?

- Verschleißteile werden nicht von den Garantiebedingungen gedeckt : (wie beispielsweise Messer, Lager, Riemen, Ketten, Zahnräder, Reifen, Lampen, Sicherungen usw.).
- Wenn sich herausstellt, dass ein Defekt auf eine unsachgemäße Nutzung, Nachlässigkeit oder Folgeschäden durch äußere Einwirkungen (Fall, Schnipsel, Fremdkörper, Unfall) zurückzuführen ist.
- Wenn sich herausstellt, dass der Defekt durch eine inkorrekte Wartung der Maschine entgegen den regelmäßigen Wartungsvorschriften verursacht wurde.
- Wenn ein Defekt durch unsachgemäße Reparatur von einem nicht von ELIET anerkannten Händler oder nach dem Einsatz von nicht originalen ELIET-Ersatzteilen auftritt.
- Wenn der Defekt das Ergebnis unrechtmäßig vorgenommener Änderungen am ursprünglichen Konzept der Maschine ist.
- Wenn der Fehler durch eine Nutzung der Maschine auftritt, die nicht den in dieser Anleitung enthaltenen Anweisungen entspricht.
- Wenn die vorgeschriebene Garantieprozedur nicht befolgt wurde oder wenn die Garantiezeit

abgelaufen ist.

- Für alle Probleme mit dem Motor können Sie sich an den vom Hersteller anerkannten Wartungsdienst der Motorenmarke wenden.

### III. Vorgehensweise

- **Schritt 1:** Am Tag des Ankaufs muss der Kunde den Ankauf online auf dem Registrierungsbogen auf [www.eliet.eu](http://www.eliet.eu) angeben. Darüber hinaus soll die beiliegende Registrierungskarte am Tag des Ankaufs vollständig ausgefüllt werden. Der erste Teil des Formulars muss innerhalb eines Monats an ELIET zurückgeschickt werden. Der Kunde muss alle verbleibenden Teile der Karte sowie die Kaufrechnung gut aufbewahren, bis die Garantiezeit abgelaufen ist.
- **Schritt 2:** Wenn ein Mangel auftritt, muss dies von einem von ELIET anerkannten Fachhändler geprüft werden. Ist der Händler der Ansicht, dass es sich dabei tatsächlich um einen Fabrikationsfehler handelt, kann dieser Händler entsprechend den angegebenen Bedingungen die Garantie in Anspruch nehmen.
- **Schritt 3:** Für jeden Garantieantrag muss ein offizielles Antragsformular vollständig ausgefüllt werden. Händler können diese Formulare bei ELIET oder bei einem Importeur/Vertreter von ELIET anfordern.
- **Schritt 4:** Der Händler bestellt die Teile, die für die Reparatur erforderlich sind. Anschließend verschickt der Händler per Fax den Bestellschein gemeinsam mit dem ausgefüllten Garantief formular und einer Kopie der Registrierungskarte.
- **Schritt 5:** Das Garantief formular muss an die Kaufrechnung geheftet und an ELIET oder einen Importeur/Vertreter von ELIET gesendet werden.
- **Schritt 6:** ELIET sendet die bestellten Ersatzteile entsprechend den normalerweise geltenden Liefer- und Zahlungsbedingungen an den Händler.
- **Schritt 7:** Der technische Dienst von ELIET untersucht zunächst die defekten Ersatzteile, bevor eine Garantieanfrage anerkannt bzw. abgelehnt wird. ELIET behält sich das Recht vor, eigenständig zu entscheiden, ob ein Kunde vollkommen entsprechend den Bedingungen für die gesetzliche einjährige oder zweijährige Garantie gehandelt hat. Defekte Teile werden automatisch Eigentum von ELIET.
- **Schritt 8:** Wenn eine Garantieanfrage bewilligt wird, erstattet ELIET die garantierten Ersatzteile. Arbeitskosten für Reparaturen werden niemals erstattet.

### IV. Verfahren bei Transportschäden

- Alle Güter werden ab Fabrik geliefert. Die Transportrisiken werden vollständig vom Kunden übernommen. Aus diesem Grund rät ELIET dringend an, die gelieferten Waren beim Empfang zu kontrollieren.
- Der festgestellte Schaden muss auf dem Lieferschein vor der Unterzeichnung vermerkt werden. Sorgen Sie dafür, dass der Fahrer des Transportunternehmens neben der Angabe des Schadens auf Ihrem Exemplar unterschreibt.
- In Ermangelung einer schriftlichen und unterschriebenen Erklärung auf dem Lieferschein wird die Transportversicherung jegliche Haftung ablehnen.
- Jeder Antrag auf Schadensersatz muss beim Transportunternehmen gemeinsam mit einer Kopie des Lieferscheins und einem Begleitschreiben, in dem die Beanstandung explizit beschrieben wird, eingereicht werden.
- Die Maschine muss im Originalzustand bleiben, bis die Versicherung des Transportunternehmens die Maschine untersucht hat.

**REGISTRATION CARD  
ELIET CUSTOMER SERVICE**

To be able to claim the full rights to which you are entitled, it is important to register within a month after the date of purchase. Therefore fill out this registration form and return the first registration card to the ELIET Customer Service. Your purchase should be registered on the ELIET website [www.eliel.be](http://www.eliel.be)

**REGISTRATIEKAART  
ELIET KLANTDIENST**

Om als klant aanspraak te kunnen maken op waarborg dient men zich binnen de maand na aankoop bij ELIET te registreren. Hiervoor vult u onderstaand document volledig in en stuurt het eerste deel van deze registratiekaart naar de ELIET klantendienst terug. Registreer uw aankoop op de ELIET website [www.eliel.be](http://www.eliel.be)

**CARTE  
SERVICE**

Pour profiter de tous les avantages auxquels vous êtes éligible, il est important de vous inscrire dans le mois suivant l'achat de votre produit. Complétez ce formulaire et renvoyez la première partie au Service Après-vente ELIET. Enregistrez votre achat sur le site Internet ELIET: [www.eliel.be](http://www.eliel.be)



Poststempel en adres van ELIET klantendienst terug. Registrieren Sie Ihren Kauf ebenfalls auf der ELIET Website unter: [www.eliel.be](http://www.eliel.be)

**Customer Identity / Klantgegevens / Données du Client / Kundendaten**

Name / Naam / Nom / Name		First Name / Voornaam / Prénom / Vorname	
Street / Straat / Rue / Strasse		Nr / Nr / N° / Nr	
City / Stad / Ville / Stadt		Country / Land / Pays / Land	
Telephone / Telefoon / Téléphone / Telefon-Nr.		Fax / Faks / Télécopieur / Fax	
E-mail			

**Machine Identity / Machinegegevens / Données de machine / Daten Maschine**

Model / Model / Modèle / Modell		Year of manufacture / Boorjaar / L'année de construction / Baujahr	
Article Code / Artikel code / Code d'article / Artikel-Nr.		Serial number / Seriennummer / Numéro de série / Serien-Nr.	
Date / Datum / Date / Datum			
Signature / Handtekening / Signature / Unterschrift		Stamp of dealer / Stempel von Händler / Cachet de revendeur / Stempel Fachhändler	

I declare that all information that was filled in is correct and truthful. I also declare to have read and understood the operation manual and the warranty conditions. In verklaar dat al deze gegevens waarheidsgetrouw werden ingevuld. Hierdoor geef ik te kennen de gebruiksaanwijzing en de garantievoorwaarden te hebben gelezen en begrepen. Je déclare que tous les données complètes sont correctes et véridiques. Je déclare également avoir lu et compris les notices de mode d'emploi et les conditions de garantie. Ich erkläre hiermit, dass alle angegebenen Daten korrekt und wahrheitsgemäß gemacht wurden. Ich erkläre ebenfalls, dass ich die Garantiebedingungen gelesen und verstanden habe.

Put a crossmark to which application this machine was used

Zet een kruis bij de toepassing waarbij deze machine wordt ingezet

Indiquez avec une croix l'environnement dans lequel la machine a été utilisée.

Kreuzen Sie an, für welche Art von Gebrauch die Maschine bestimmt ist.

- Home use / Particulier gebruik / Usage particulier / Private Nutzung
- Professional Landscaping / Hoveniersbedrijf / Usage Professionnel / Gewerbliche Nutzung
- Forestry / Bosbouw / Forêt / Forstbetrieb
- Public Groundcare / Openbare groenvoorziening / Espaces Verts Public / Öffentliche Grünflächenversorgung
- Rental / Verhuur / Location / Vermietung

**Dit document dient binnen de maand na aankoop teruggestuurd te worden naar de ELIET Klantendienst.**

**This document has to be returned to ELIET Customer Service within a month after purchase.**

**Renvoyez ce document au Service après-vente ELIET dans le mois suivant à la date d'achat.**

**Dieses Dokument muss innerhalb eines Monats nach Kaufdatum an den ELIET Kundendienst zurückgeschickt werden.**



