



Emak[®] S.P.A.

TN2700 - CR270

TN3400 - CR340



I

MANUALE DI USO E MANUTENZIONE

F

MANUEL D'UTILISATION ET D'ENTRETIEN

GB

OPERATOR'S INSTRUCTION BOOK

D

BEDIENUNGSANLEITUNG

E

MANUAL DE ISTRUCCIONES

NL

GEBRUIKSAANWIJZING

INTRODUZIONE

Questo manuale descrive come mantenere la vostra macchina in buone condizioni e come operare correttamente e in sicurezza.

Siete pregati di leggere questo manuale con attenzione prima di usare la macchina

Generali

- Non usare la macchina senza aver capito il contenuto di questo manuale
- Tenete il manuale insieme alla macchina quando prestate, vendete o date la macchina ad un'altra persona.
- Se il manuale o le schede di sicurezza vengono persi o danneggiati, contattate immediatamente il vostro rivenditore di zona per ordinarne un altro.
- Contattatelo anche se avete domande o dubbi sulla macchina che non vengono trattati in questo manuale.

PAROLE SEGNALE.

Le parole **“Pericolo”**, **“Precauzione”** e **“Cautela”** vengono usate con i simboli di indicazione.



“Pericolo” indica l'estremo rischio che si verifichino gravi incidenti, se non vengono prese le dovute precauzioni.



“Precauzione” indica il rischio che si verifichino degli incidenti.



“Cautela” indica precauzioni generali.

“Importante” indica un importante messaggio di servizio che vi avverte della possibilità del verificarsi di un danno o una diminuzione delle prestazioni della macchina se non vengono adottate le opportune precauzioni.

SOMMARIO CAPITOLI

Capitolo 1 Istruzioni di sicurezza

Questo capitolo dà importanti informazioni sulle operazioni di sicurezza e sulla manutenzione. Leggete tutte le istruzioni di sicurezza. Questo capitolo mostra anche il contenuto e la localizzazione delle decalcomanie sulla sicurezza.

Capitolo 2 Riparazioni

Questo capitolo dà informazioni su come svolgere la manutenzione della macchina.

Capitolo 3 Controlli

Questo capitolo introduce il nome e le funzioni delle leve e di altri componenti di controllo della macchina.

Capitolo 4 Utilizzo

Questo capitolo descrive come usare la macchina.

Capitolo 5 Stoccaggio

Questo capitolo descrive la manutenzione giornaliera e lo stoccaggio a lungo termine.

Capitolo 6 Manutenzione

Questo capitolo descrive come tenere la macchina correttamente e in sicurezza.

Capitolo 7 Specifiche

Questo capitolo elenca le specifiche generali della macchina.

INDICE

INTRODUZIONE -----	1
Generali -----	1
Parole segnale -----	1
 SOMMARIO CAPITOLI -----	 2
 CAPITOLO 1 ISTRUZIONI DI SICUREZZA -----	 5
1. Prima dell'utilizzo e della manutenzione-----	6
2. Utilizzo-----	7
3. Carico e scarico da un camion -----	10
4. Manutenzione -----	12
 CAPITOLO 2 RIPARAZIONI -----	 16
 CAPITOLO 3 CONTROLLI -----	 17
 CAPITOLO 4 UTILIZZO -----	 18
1. Prima dell'utilizzo-----	18
2. Controllare il livello del carburante e rifornire il serbatoio	18
3. Accensione del motore-----	18
4. Muovere in avanti, girare, cambiare velocità e fermare il motore -----	19
5. Effettuare un carico-----	22
6. Guida su una rampa -----	23
 CAPITOLO 5 STOCCAGGIO -----	 24
1. Fare sempre la manutenzione giornaliera dopo l'utilizzo	24
2. Preparazione per lo stoccaggio a lungo termine-----	24

CAPITOLO 6 MANUTENZIONE----- 25

1. Determinazione dei tempi per la regolare manutenzione 25
2. Schede per la manutenzione regolare ----- 25
3. Applicazione dell'olio e del grasso----- 26
4. Controllo e cambio dell'olio della trasmissione ----- 27
5. Regolazione della tensione dei cingoli ----- 28
6. Regolazione delle leve laterali di sbloccaggio
dei semiassi e freni ----- 29
7. Regolazione del freno di parcheggio----- 29
8. Dadi e bulloni da fissare----- 29

CAPITOLO 7 SPECIFICHE----- 30

- Specifiche tecniche----- 30

CAPITOLO 1

ISTRUZIONI DI SICUREZZA

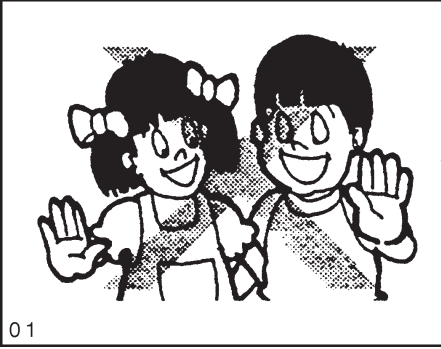

Leggete queste istruzioni con molta attenzione.

Sono importanti per l'utilizzo e la manutenzione della macchina in sicurezza. La negligenza nel seguire queste istruzioni può provocare incidenti e seri danni.

Conosci la macchina

Non permettete di usare la macchina a persone che non hanno familiarità con essa.

Questo manuale deve essere considerato una parte integrante della vostra macchina e deve restare sempre con essa.

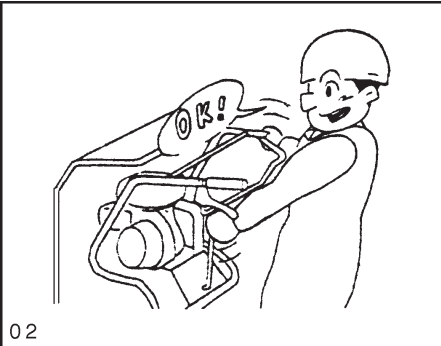

Imparate a conoscere le posizioni e le funzioni di tutti i controlli e il significato di qualsiasi simbolo sui controlli e degli indicatori prima di utilizzare la macchina.

Imparate a fermare il motore in situazioni di emergenza.



Imparate a conoscere la capacità, le caratteristiche e i limiti della macchina, così come il massimo del peso caricabile, la velocità e il raggio di rotazione.

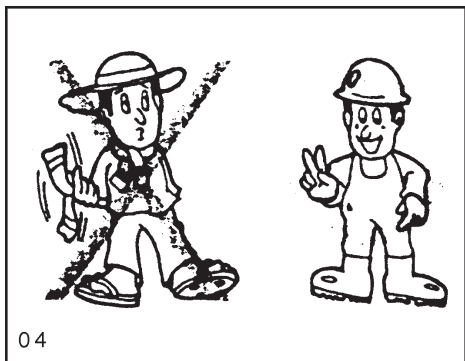

1. Prima dell'utilizzo e della manutenzione



PRECAUZIONE

Evitate di allentare i bulloni e di lacerare i vestiti di protezione, di consumare gli orli e i risvolti. I vestiti lacerati possono facilmente impigliarsi nelle parti in movimento della macchina. Indossate abbigliamento e scarpe o stivali da lavoro. Inoltre avete bisogno di: **elmetto per la protezione della testa, protezione per gli occhi, guanti resistenti, protezione per le orecchie, mascherina.**

Indossate tutti i vestiti e gli accessori di sicurezza che sono necessari per il lavoro.

Una prolungata esposizione a un forte rumore può causare un danneggiamento o una diminuzione dell'udito.

Indossate da subito la protezione per le orecchie e per gli occhi e una mascherina per proteggervi dalla caduta di oggetti.



PRIMA DELL'USO

Non usare la macchina quando siete stanchi, ammalati, assennati, ubriachi, sotto medicinali, in gravidanza, sofferenti per qualche malattia o in altre condizioni sfavorevoli. Queste condizioni diminuiscono l'abilità e i riflessi di una persona.

Quando incominciate a sentirvi stanchi durante l'utilizzo, fate una pausa di 10 minuti per stirarvi, pas-

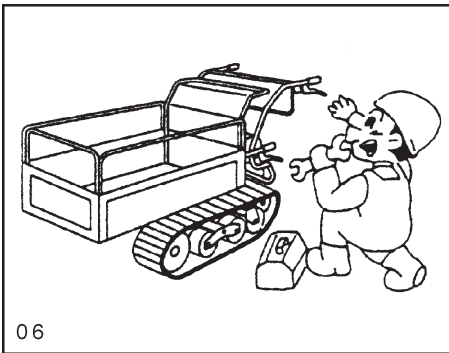

06

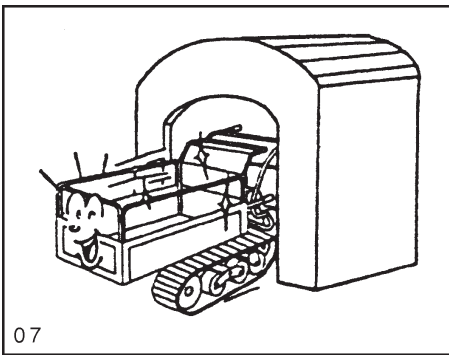

07

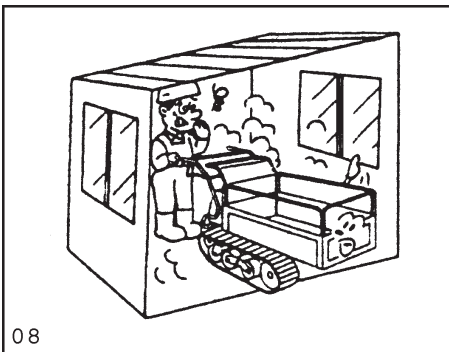

08

seggiate, riposarvi o mangiare. Rimuovete l'olio, il grasso o il fango dal corrimano, dai supporti, dai pedali, dai controlli e dal pavimento per evitare di scivolare o di perdere il controllo della macchina.

In inverno raschiate via il ghiaccio e la neve dai componenti.

Controllate che i bulloni siano ben avvitati, ben lubrificati, sicuri, non usurati e che i dispositivi funzionino correttamente, che lo sterzo e i freni non abbiano una connessione lenta e che non vi siano perdite. Fate riferimento alle sezioni di applicazione di questo manuale per i dettagli.



CAUTELA

Le operazioni di controllo e manutenzione della macchina, in particolare dell'impianto elettrico, vanno fatte una volta all'anno.

Sostituite il tubo del carburante ogni due anni.

2. Utilizzo



PRECAUZIONE AVVIAMENTO DEL MOTORE IN SICUREZZA

Se utilizzate il motore in un'area chiusa assicuratevi che ci sia una apertura o un po' di ventilazione prima di accendere il motore.

I fumi di scarico sono nocivi. Fate estrema attenzione al monossido di carbonio perché è inodore e incolore.

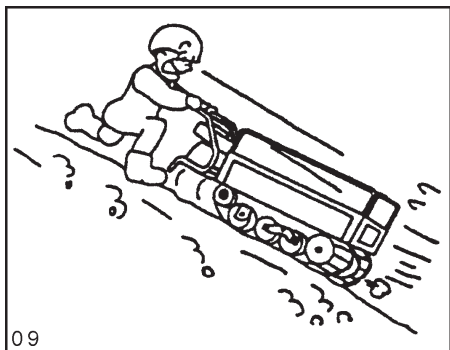

Mentre scaldate la macchina, siate presenti e azionate fermamente i freni.

Non usate le leve laterali quando scendete un pendio, altrimenti la macchina potrebbe improvvisamente girarsi.

Usate il freno motore e siate pronti ad azionare il freno in qualsiasi momento.

Non tentate di superare la capacità massima di carico della macchina specificata a pag. 30.

Non lasciate che la merce trasportata trasbordi dal box. Gli articoli trasbordanti potrebbero cadere.

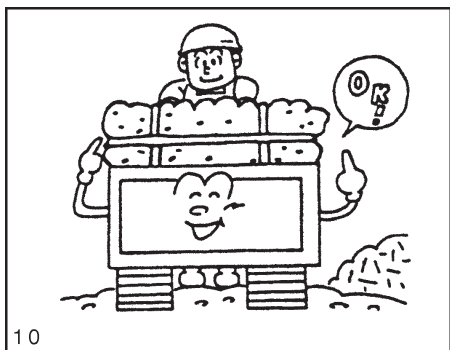

Non caricate la merce in verticale, altrimenti la vista davanti potrebbe essere ostruita e potrebbe facilmente far perdere l'equilibrio alla macchina.

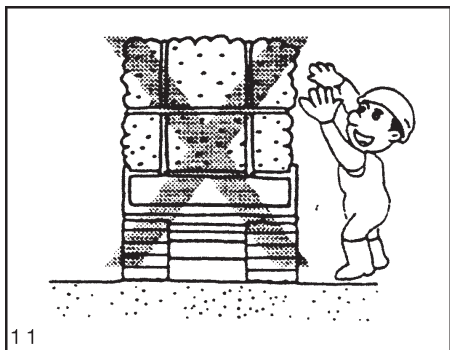

Trasportate la merce in sicurezza legata con una corda per evitare che il carico cada.

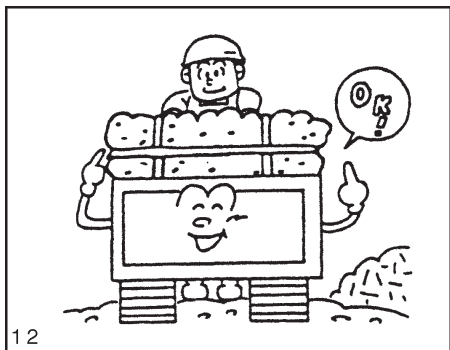

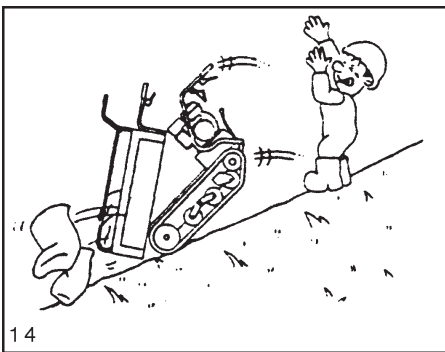

Non caricate o scaricate la merce mentre la macchina sosta in una discesa, altrimenti la macchina potrebbe perdere l'equilibrio e capottarsi.

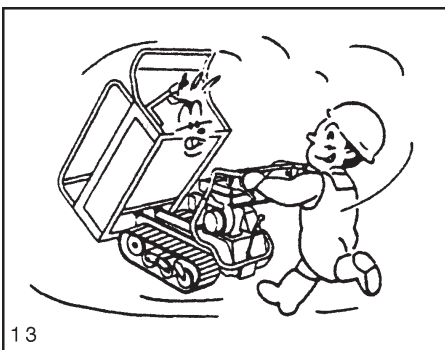

Non muovete la macchina mentre il box per il trasporto è in posizione verticale, altrimenti la vista davanti potrebbe essere ostruita e la macchina perderebbe facilmente l'equilibrio.

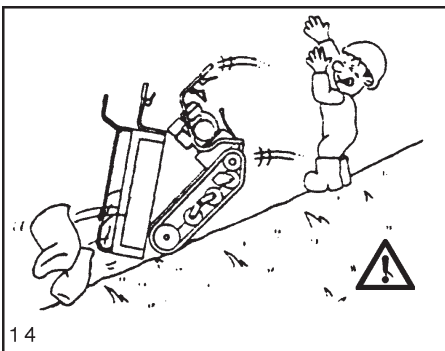

Non usate la funzione di ribaltamento per scaricare la merce in una discesa.

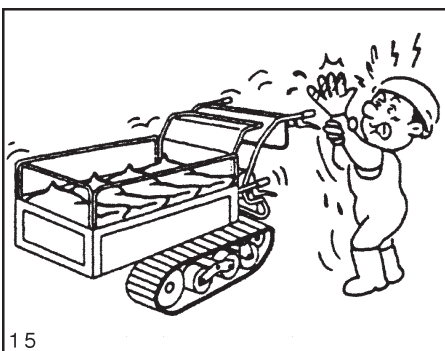

Non toccate la marmitta o il motore mentre questo sta girando o subito dopo averlo fermato. Queste parti possono diventare molto calde.

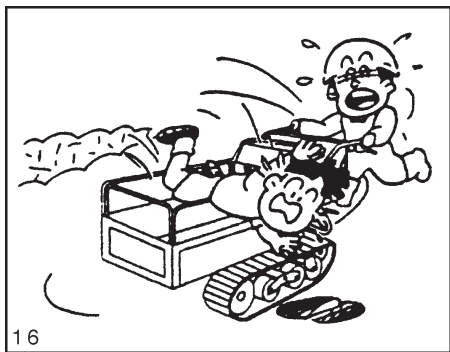

Non provate a guidare la macchina dall'interno del box per il trasporto e non caricate persone.

Non guidate mentre siete seduti o poggiate in piedi sulla macchina.

3. Carico e scarico da un camion



PRECAUZIONE

Quando caricate/scaricate la macchina su/da un camion, scegliete un'area piana, che abbia stabilità, che sia lontana dal traffico e libera da oggetti potenzialmente pericolosi.

Spegnete il motore del camion e assicuratevi che questo non si muova utilizzando il freno per il parcheggio.

Per la rampa, selezionate un'asse con una sufficiente larghezza, lunghezza, solidità e con una superficie ruvida.

«Caratteristiche della rampa»

Per la rampa usare un'asse che abbia i seguenti requisiti:

- Lunghezza: quattro volte l'altezza del pianale del camion.
- Larghezza: abbastanza ampia da sopportare i cingoli della macchina.
- Solidità: abbastanza forte da sopportare il peso della macchina.
- Superficie: trattata per resistere allo slittamento.

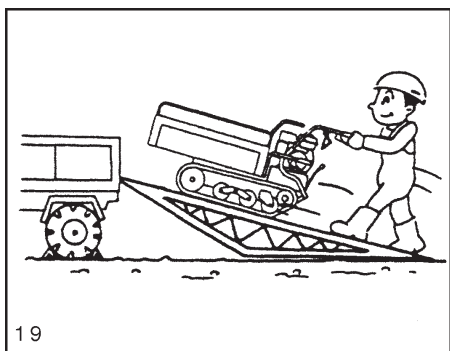
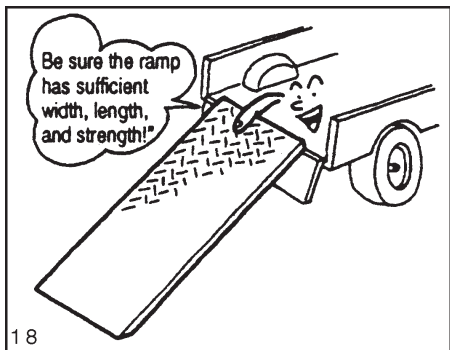
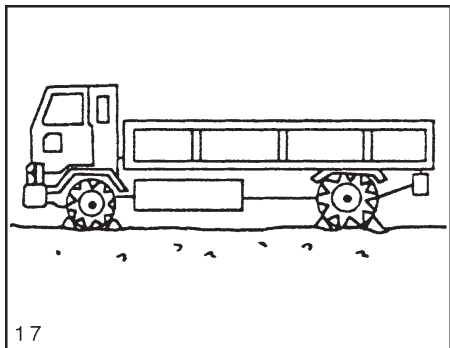

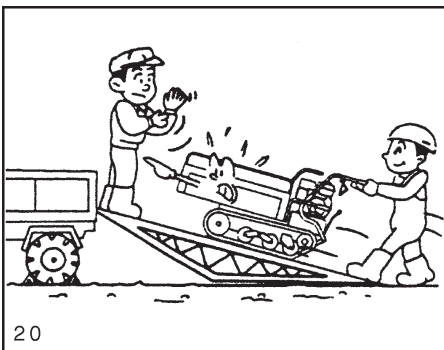

20

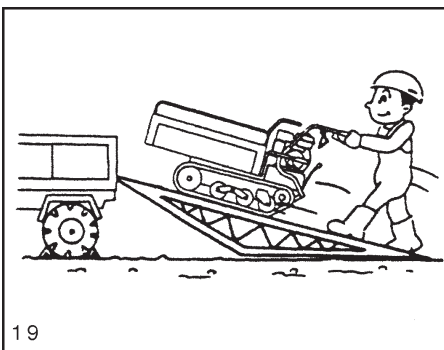

19

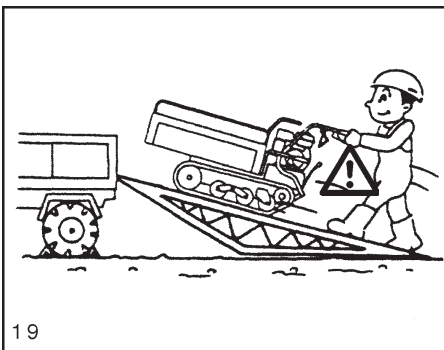

19

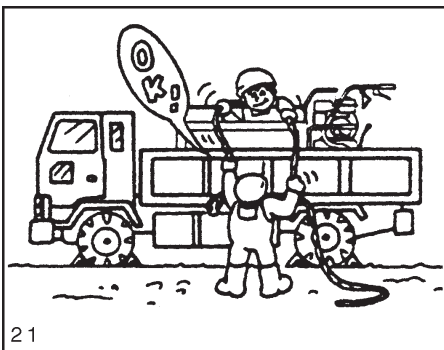

21

Attaccate con sicurezza i ganci al pianale del camion in modo che la rampa sia allo stesso livello del pianale e non si sganci.

Non provate a caricare/scaricare la macchina sul/dal camion mentre il box per il trasporto contiene un carico.

Non permettete a nessuno di stare di fronte alla macchina mentre la caricate/scaricate su/da un camion.

Usate il cambio in posizione F1 per caricare e in posizione R per scaricare la macchina. Mettete inoltre la leva di accelerazione in posizione “bassa velocità”, usate il freno motore e muovete lentamente la macchina.

Quando salite o scendete da una rampa, tenete sempre la macchina al centro della rampa.

Quando salite o scendete da una rampa, non provate a cambiare la direzione o ad usare le leve laterali di sbloccaggio e freno.

Per salire o scendere dalla rampa stabilite in anticipo il tragitto e poi muovete la macchina ad una velocità minima.

Il centro dell'equilibrio della macchina cambierà improvvisamente se passa sopra la linea di giunzione tra la rampa e il pianale del camion. Tenetevi pronti a questo improvviso cambiamento.

Quando trasportate la macchina su un camion, assicuratevi che questa sia sufficientemente fissata con una corda e usate le sbarre per bloccarla.

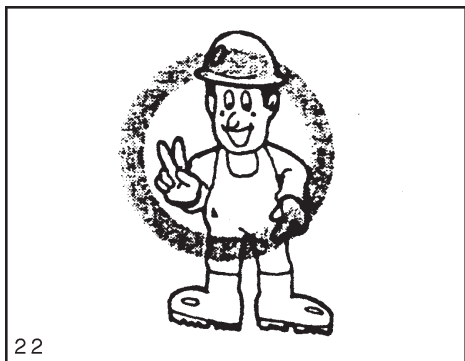

4. Manutenzione



PERICOLO

Evitate che gli accessori si allentino o che i vestiti si lacerino o che si consumino, altrimenti potrebbero avvolgersi fra di loro.

L'abbigliamento e le scarpe da lavoro vi saranno d'aiuto. Inoltre avete bisogno di: **elmetto per la protezione della testa, protezione per gli occhi, guanti resistenti, protezione per le orecchie, mascherina.**

Indossate tutti i vestiti e gli accessori di sicurezza che sono necessari per il lavoro.

Una prolungata esposizione al forte rumore può causare il danneggiamento o la diminuzione dell'udito. Indossate da subito la protezione per le orecchie.

Non muovetevi e non saltate sotto la macchina.

Non aggiungere olio e non fate rifornimento con il motore in moto o ancora caldo.

Usare solo il carburante specificato in questo manuale.

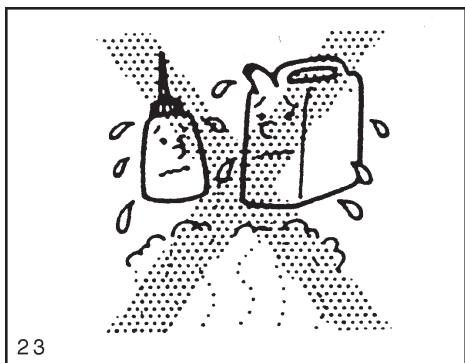



24

Non fate rifornimento mentre tenete in bocca una sigaretta o mentre usate una fiamma per farvi luce.

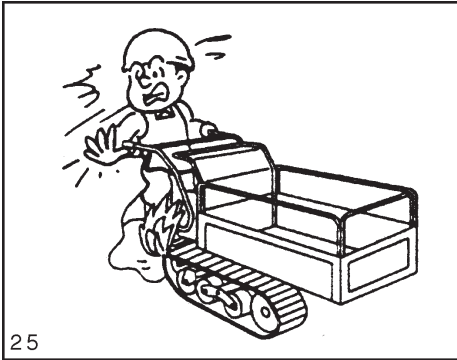

25

Dopo il rifornimento chiudete bene il tappo del serbatoio e asciugate ogni perdita o spruzzo di miscela per prevenire incendi.

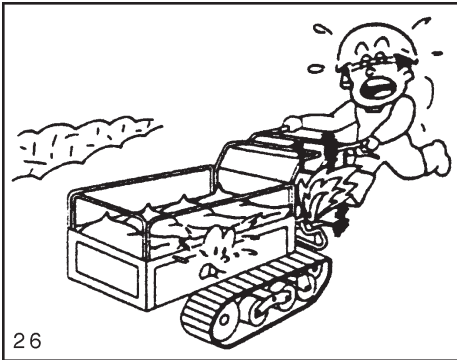

26

Controllare il tubo del carburante. Un eventuale danno potrebbe causare la fuoriuscita di carburante causando un incendio.

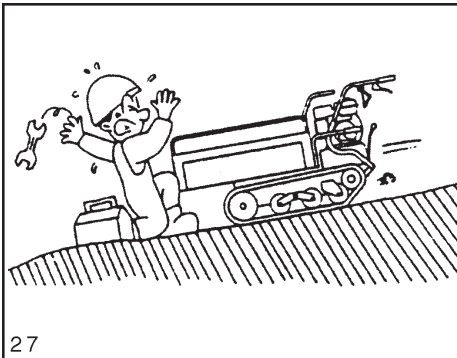

27

 **PRECAUZIONE**

Selezionate un'area piana, stabile e lontana dal traffico quando effettuate la manutenzione.

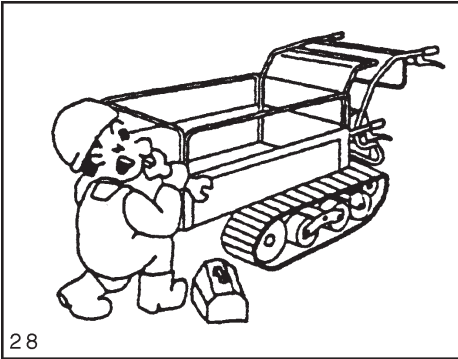

Quando effettuate la manutenzione è necessario che i cingoli siano bloccati così che la macchina non possa muoversi.

Assicuratevi di regolare la tensione dei cingoli e controllate che non siano incrinati.

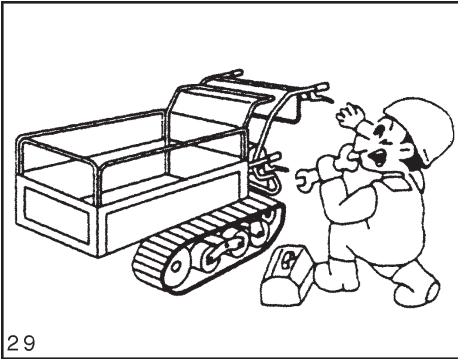

Controllate che i bulloni dei cingoli siano ben fissati.

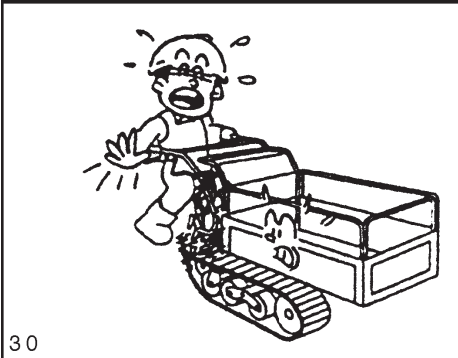

Tutti i giorni, prima di usare la macchina, controllate che i cavi elettrici non facciano contatto con altri componenti, che la protezione non si sia scorticata e che i contatti non siano allentati.

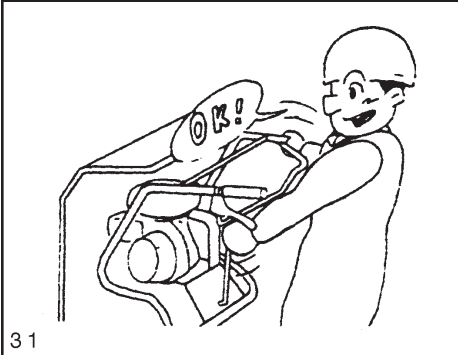

Controllate che i freni siano ben funzionanti e che i supporti delle leve sbloccaggi laterali siano ben fissati.

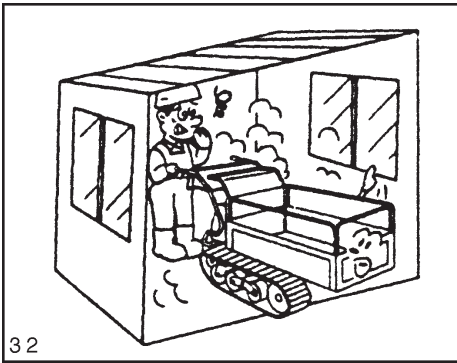

32

Non avviate il motore in un'area completamente chiusa ma solo in ambienti all'aperto. Quando il motore deve essere acceso all'interno assicuratevi che ci sia una sufficiente ventilazione.



CAUTELA

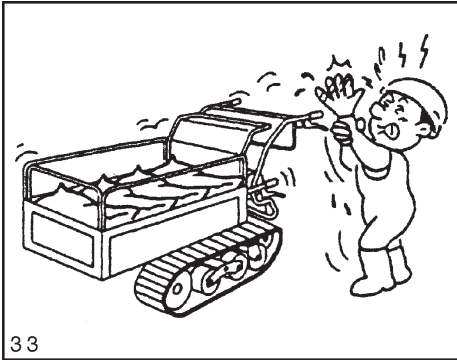

33

Lasciate che la marmitta, il motore e le altre parti calde si raffreddino prima di fare dei controlli o di effettuare le operazioni di manutenzione.

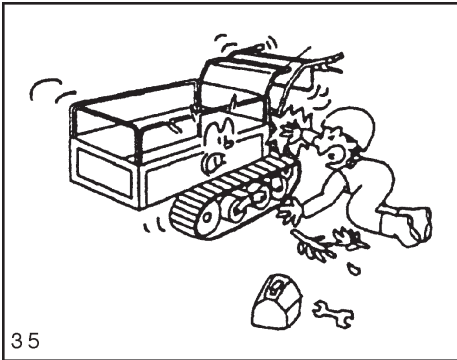

35

Assicuratevi che il motore sia spento prima di fare sostituzioni o di rimuovere il grasso dalle parti rotanti. Assicuratevi di fermare il motore prima di effettuare controlli, regolazioni, riparazioni o la pulizia della macchina.

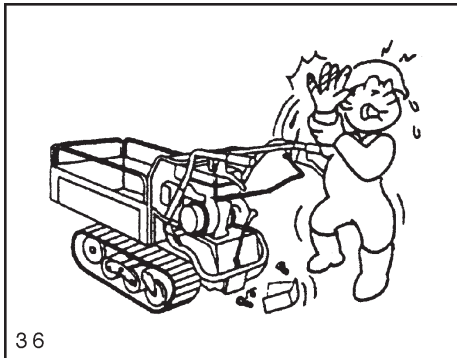

36

Assicuratevi di reinstallare tutte le parti rimosse durante la manutenzione.

CAPITOLO 2 RIPARAZIONI

Dopo la riparazione

Se la macchina non funziona correttamente e voi non siete in grado di ripararla da soli, contattate il vostro rivenditore di zona.

Queste sono le informazioni che gli dovete fornire:

- Nome del modello e il numero di serie della macchina (A).
- Numero e tipo del motore (B) in caso di problemi al motore.
- Circostanze durante le quali si è verificato il problema (a che velocità stavate usando la macchina, che tipo di lavoro stavate facendo, ecc.).
- Il tempo di utilizzo (approssimativamente quante ore l'avete usata prima che si verificasse il problema).
- Altri dettagli (se è possibile) sulle circostanze.

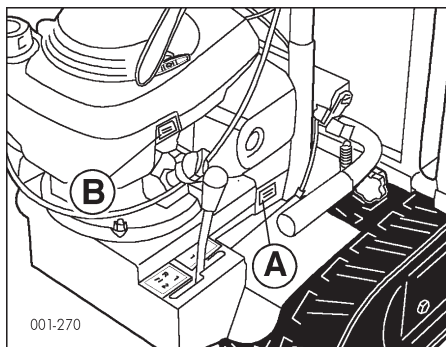

CAPITOLO 3 CONTROLLI

1) **Leva frizione “uomo morto”**

Usare questa leva per innescare o disinnescare la frizione di guida e inserire il freno parcheggio.

I cingoli ruotano se la leva è abbassata sul tubo del manubrio mentre il motore gira.

Quando la leva è rilasciata, la frizione va in posizione di disinnesto e si inserisce il freno.

2) **Leva sbloccaggio e freno sinistro**

Tirare verso l'alto la leva per girare verso sinistra..

3) **Leva di accelerazione**

Usare questa leva per aumentare o diminuire la velocità del motore e per avviare (start) o spegnere (off) il motore

4) **Leva sbloccaggio e freno destro**

Tirare verso l'alto la leva per girare verso destra.

5) **Fune di avviamento**

Usatela per avviare il motore.

6) **Leva delle marce**

Usarla per le posizioni F1, F2 o R1, R2

7) **Leva di blocco del cassone**

Usare questa leva per alzare il cassone e metterlo nella posizione di ribaltamento.

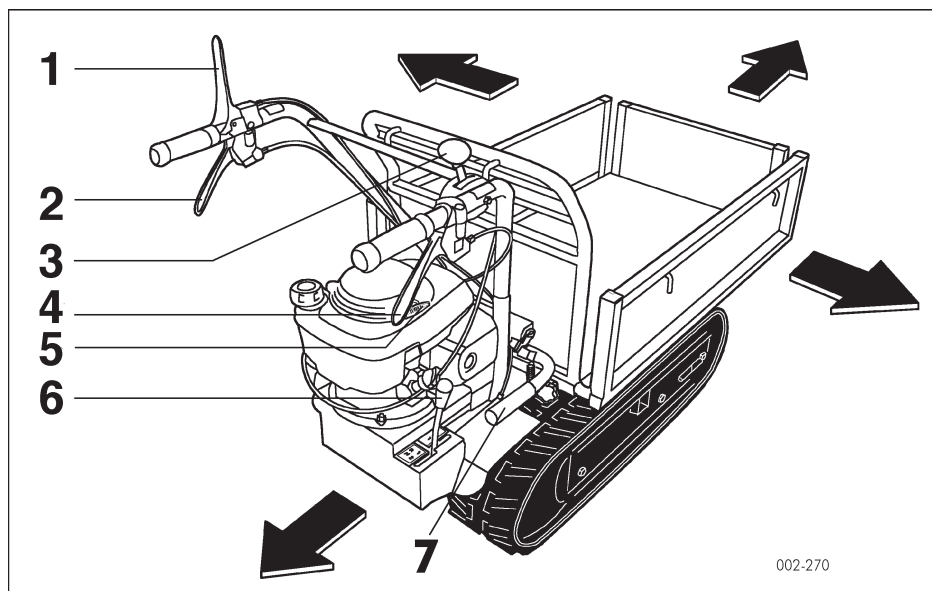

002-270

CAPITOLO 4 UTILIZZO

1. Prima dell'utilizzo

Controlla sempre i seguenti punti prima di utilizzare la macchina.

(1) Controllate l'area in cui lavorerete

- Se trovate qualche impedimento durante l'uso della macchina assicuratevi di localizzarlo e di eliminarlo.

(2) Ispezionate la macchina

- Controllate le varie parti assicurandovi che non siano deformate, danneggiate o pericolose.

- Controllate l'olio della trasmissione.

- Controllate la tensione dei cingoli e assicuratevi che questi non siano danneggiati.

- Controllate che i bulloni dei cingoli siano ben fissati.

- Ispezionate l'intera macchina assicurandovi che non sia danneggiata e che i vari bulloni non siano allentati.

- Controllate che non vi siano perdite di olio dal motore.

- Controllate il livello del carburante, controllate che non vi siano perdite e che il tubo non sia danneggiato.

- Controllate che il filtro aria sia pulito.

- Controllate che la marmitta e le altre parti soggette al surriscaldamento

siano libere da sporcizia e particelle.

- Controllate l'impianto elettrico e assicuratevi che le connessioni siano ben fissate.

(3) Utilizzo delle leve

- Controllate le leve.

(4) Avviate il motore

- Controllate che non emetta rumori insoliti.

- Controllate il colore dei fumi di scarico.

- Controllate il funzionamento di ogni leva.

2. Controllare i livelli del carburante e rifornite il serbatoio

- Attenersi alle indicazioni riportate sul libretto "uso e manutenzione" del motore.

3. Accensione del motore



PRECAUZIONE

- **Controllare l'area attorno alla macchina per sicurezza prima di accendere il motore. Non partire se ci sono animali o persone nelle vicinanze.**



CAUTELA

- **Assicuratevi di avere effettuato la manutenzione richiesta prima e dopo l'uso della macchina.**

Controllate la leva frizione e gli altri dispositivi usati nell'impiego della macchina e regolateli se necessario, come richiesto in modo da assicurare il loro corretto funzionamento.

- **Mentre il motore si scalda, rilasciate la leva frizione così che si innesti il freno per il parcheggio.**

Avviamento della macchina

1. Rilasciate la leva frizione (A). Si innesterà il freno.

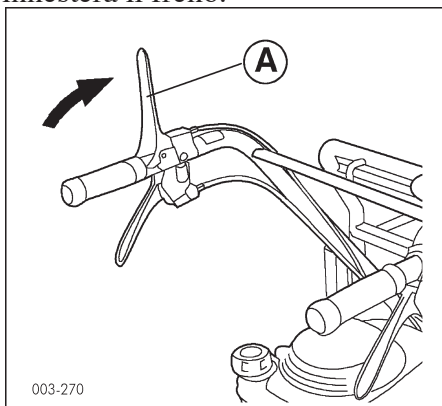

2. Mettere la leva di accelerazione (B) in posizione "start" (C).

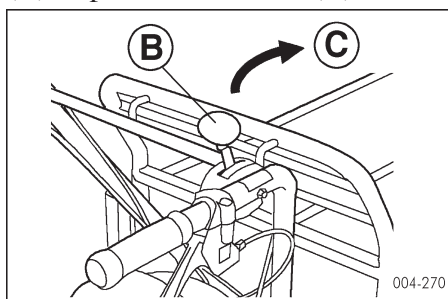

3. Per le operazioni di avviamento del motore attenersi alle indicazioni

riportate sul libretto "uso e manutenzione" del motore.

4. Muovete in avanti, girate, cambiate velocità e fermate il motore.

⚠ PERICOLO

- **Accelerate e decelerate lentamente quando cominciate a spostarvi in avanti e a fermarvi.**
- **Diminuite la velocità quando girate.**
- **Diminuitela anche quando siete in una discesa, sul margine di una strada, su una strada accidentata o con molte curve.**
- **Non spostatevi in diagonale lungo una discesa ripida.**
- **Quando usate la retromarcia, usate una bassa velocità e fate attenzione a ciò che avete dietro.**

⚠ PRECAUZIONE

- **Controllate la posizione di ogni leva e la sicurezza dell'area circostante prima di iniziare a muovervi in avanti.**
- **Non usate le leve sbloccaggio semiassi quando scendete lungo una discesa ripida.**

⚠ CAUTELA

- **Quando lasciate la macchina incustodita, mettetela in un'area piana, stabile e fermate il motore così che i cingoli non possono muoversi.**

Come muoversi in avanti o indietro

1. Mettere la leva delle marce (A)
nella posizione desiderata.

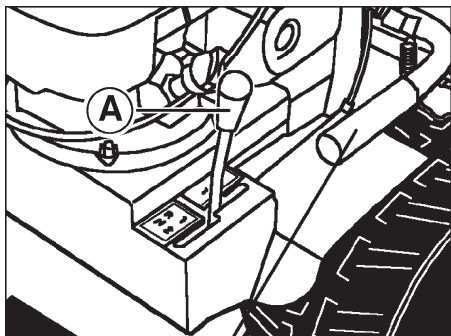

2. Incrementate la velocità del
motore lievemente usando la leva
di accelerazione (B).

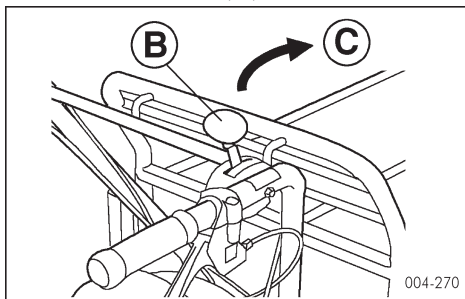

- (B) Leva di accelerazione
(C) Posizione START

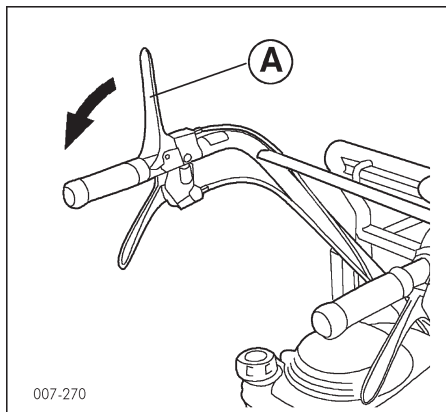

3. Tirate gradualmente la leva fri-
zione (A). La macchina comincerà
a muoversi in avanti o indietro len-
tamente.

Come girare

1. Assicuratevi che sia sicuro girare
nella direzione che desiderate.
2. Tirare la leva freno (B) del lato
verso cui volete girare. La macchina
girerà.
3. Dopo aver completato il giro,
rilasciate la leva (B).

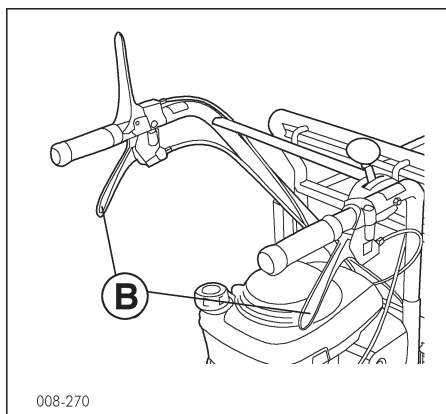

Come cambiare velocità

PRECAUZIONE

- Assicuratevi di rilasciare la leva della frizione prima di utilizzare la leva delle marce.
- Usate la velocità F1 e R quando percorrete una discesa o una rampa.
- Non cambiate velocità mentre percorrete una discesa o una rampa.

1. Rilasciate la leva della frizione (A).

2. Mettete la leva delle marce (B) nella posizione di velocità desiderata.

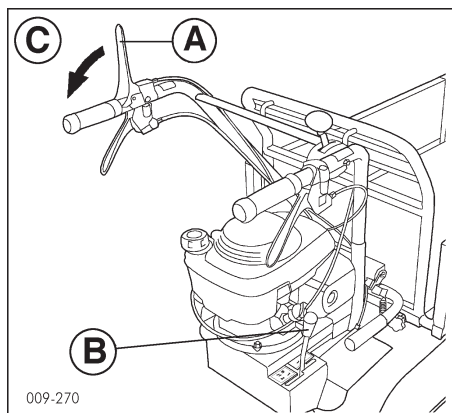

3. Tirate gradualmente la leva frizione (A) in direzione (C). La macchina comincerà a muoversi lentamente.

IMPORTANTE

- Non forzate la leva delle marce.
- Non cambiate velocità mentre la macchina è in movimento, altrimenti potrebbe danneggiarsi.

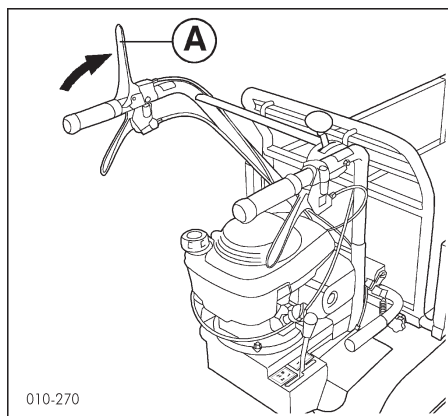

Come fermare la macchina

1. Togliere la mano dalla leva frizione (A): la macchina si fermerà.
2. Mettere la leva di accelerazione (B) in posizione "off" (C).

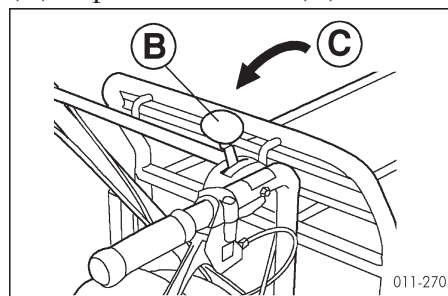

3. Per le operazioni di arresto del motore attenersi alle indicazioni riportate sul libretto "uso e manutenzione" del motore.

Come parcheggiare

CAUTELA

• Scegliere un'area stabile e piana per parcheggiare la macchina. Quando deve essere parcheggiata su una discesa, assicuratevi di usare la barre di blocco per i cingoli in modo che non si muovano.

5. Effettuare un carico

CAUTELA

• Non caricate persone nel box per il trasporto e non provate a guidare mentre siete seduti o state in piedi sul box per il trasporto.

Come aprire e chiudere le sponde del box

Il box può essere aperto per caricare e scaricare come conviene.

PRECAUZIONE

• Assicuratevi di fissare bene le viti del tubo dopo aver aperto o chiuso la sponda. Se questa cade mentre la macchina è in movimento, essa potrebbe essere danneggiata e causare incidenti alla vostra persona.

1. Per far scorrere la sponda verso l'interno o l'esterno, prima allentare le viti del tubo (A) che sono posizionate in 6 punti: una a destra e una a sinistra sotto le sponde laterali, due

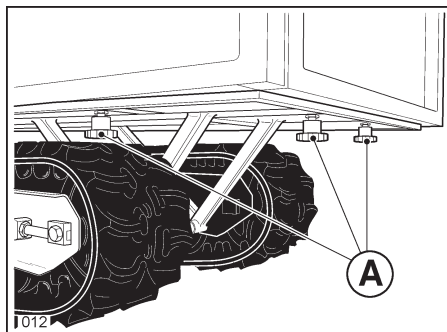

a destra e due a sinistra sotto e dietro alle sponde frontali.

2. Spingere la sponda verso la posizione desiderata.
3. Fissate le viti del tubo.

Come usare il box per il trasporto

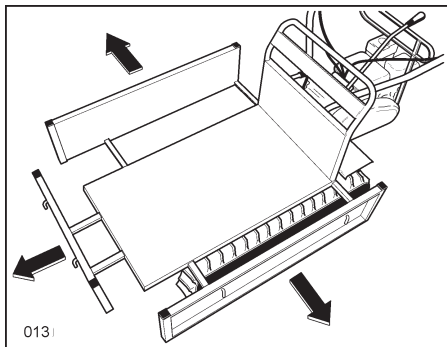

PERICOLO

• Non entrate nell'area sotto il box per il trasporto quando è in posizione rialzata.

PRECAUZIONE

• Fissate sempre il box con il meccanismo di bloccaggio. Altrimenti potrebbe alzarsi mentre la macchina è in movimento, causando la caduta del box e il ribaltamento della macchina.

Per alzare il box

1. Disinserite il meccanismo di bloccaggio (A) verso l'alto.
2. Tirare l'impugnatura (B) verso l'alto e alzate il box.

Per abbassare il box

1. Tenere l'impugnatura (B) abbassare il box fino a battuta contro i tamponi in gomma .

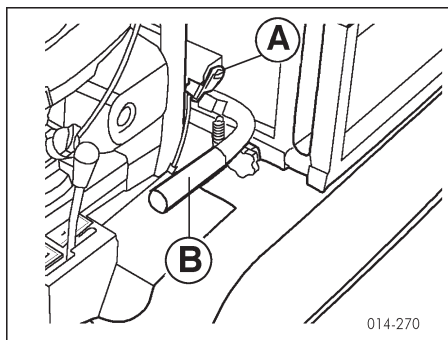

2. Rinserrire il meccanismo di bloccaggio (A) spingendolo verso il basso.

6. Guida su una rampa



PRECAUZIONE

- **Selezionate una velocità appropriata prima di guidare su una discesa e non cambiare velocità.**
- **Non parcheggiate la macchina lungo una discesa.**
- **Se vi fermate su una discesa, assicuratevi di rimuovere la vostra mano dalla leva della frizione. La leva si sposterà nella posizione di "arresto frenato".**
- **Guidate lentamente e usate il blocco motore quando percorrete una discesa.**
- **Quando cominciate a percorrere una discesa, mettete la leva marce a bassa velocità e cominciate a muovere la macchina lentamente. Una brusca partenza può causare un'impennata della parte anteriore della macchina, creando una situazione molto pericolosa.**

CAPITOLO 5 STOCCAGGIO

PERICOLO

- Quando avete drenato il carburante, usate un contenitore per raccogliarlo ed evitare fuoriuscita.
- Prima di coprire la macchina con un telo, assicuratevi che il motore e la marmitta siano sufficientemente freddi.

PRECAUZIONE

- Posizionate la macchina in un'area piana e stabile quando mettete via la macchina. Quando essa deve essere riposta in un'area in discesa, usate le barre di blocco, così che la macchina non possa muoversi.

CAUTELA

- Spegnerne il motore prima di effettuare la manutenzione. Assicuratevi anche che le parti calde si siano sufficientemente raffreddate.
- Rimuovere qualsiasi oggetto infiammabile dall'area di lavoro prima di fare la manutenzione.

1. Fate sempre la manutenzione giornaliera dopo l'utilizzo

- Entro lo stesso giorno lavate la macchina con acqua e asciugatela. Poi aggiungete olio liberamente nelle parti rotanti e slittanti.

- Pulite bene il filtro aria.
- Controllate la fune di avviamento e rimuovete l'erba e la sporcizia accumulata sulla griglia di protezione.

CAUTELA

- Fate attenzione a non lasciare entrare acqua nella presa del filtro aria quando lavate la macchina. Altrimenti potrebbe rovinarsi.
- Non fate entrare acqua nei componenti elettrici della macchina. Altrimenti i componenti potrebbero rovinarsi.

2. Preparazione per lo stoccaggio a lungo termine

1. Posizionate la macchina in un luogo asciutto e ben ventilato con il box per il trasporto abbassato.
2. Applicare l'olio antiruggine, l'olio motore o del grasso sulle parti esterne che sono esposte a corrosione.
3. Per le operazioni di stoccaggio del motore attenersi alle indicazioni riportate sul libretto "uso e manutenzione" del motore.

CAPITOLO 6 MANUTENZIONE

1. Determinazione dei tempi per la regolare manutenzione

Al fine di prevenire incidenti causati dall'uso della macchina in condizioni errate, portate la macchina al vostro rivenditore autorizzato o a un'officina di riparazione che controllerà la sicurezza dei vari componenti della macchina. In particolare, assicuratevi di sostituire il tubo del carburante ogni due anni e controllare l'impianto elettrico ogni anno.

2. Schede per la manutenzione regolare

Articoli targati	Quantità	Dettagli	Tempo/Frequenza
Olio motore	0	0	0
Olio della trasmissione	1,3 L	Sostituire con olio da ingranaggi SAE 15W/40	Primo tempo: dopo 50 ore di utilizzo. Dopo il primo tempo: ogni 500 ore
Filtro aria e candela		0	0
Tubo carburante		Sostituire il tubo e controllare le connessioni	Sostituire ogni due anni
Impianto elettrico		Controllare che non vi siano spellature o danneggiamenti	Ogni anno
Cingoli	10÷15 mm	Regolare il grado di deviazione	Ricorrere al rivenditore quando è necessario
Leva sbloccaggio semiasse		Controllare che la macchina possa girare	
Freno di parcheggio		Controllare l'efficienza del freno	
Leva frizione		Assicuratevi che la cinghia non slitti	
Bulloni di montaggio dei rulli di guida		Fissante	
Bulloni di montaggio del motore		Fissante	

0 Riferirsi alle indicazioni riportate sul libretto "uso e manutenzione" del motore.

3. Applicazione dell'olio e del grasso



CAUTELA

- Assicuratevi di applicare olio e grasso anche sulle parti slittanti e ruvide non menzionate.
- Applicate l'olio e il grasso regolarmente usando un oliatore o una pistola per lubrificare.

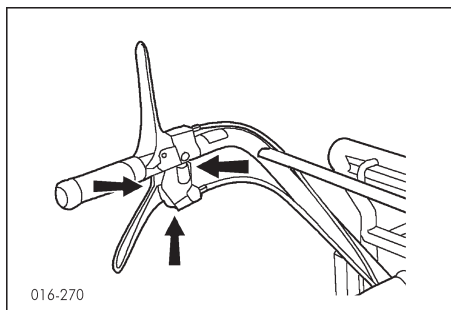

Sbloccaggio e freno laterale

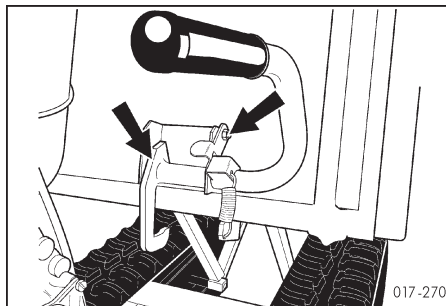

Leva e meccanismo di blocco del cassone

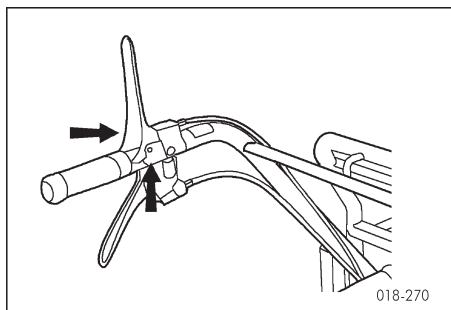

Perno leva frizione

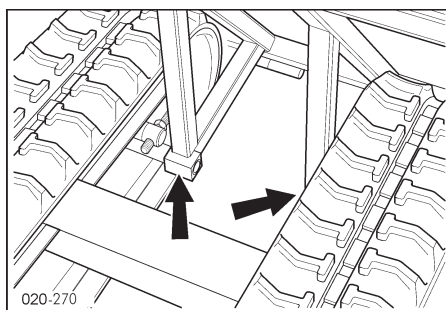

Supporto del box

4. Controllo e cambio dell'olio della trasmissione

Da controllare

Assicuratevi che non ci siano perdite d'olio.

Da cambiare

1. Rimuovere i tappi (A) dalla parte inferiore della scatola di trasmissione. Lasciate l'olio vecchio defluire dentro un contenitore così che questo non cada a terra.

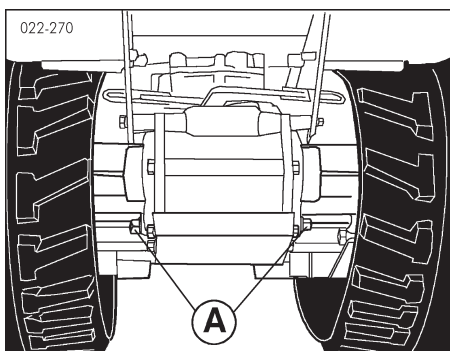

2. Aggiungete la quantità specificata del nuovo olio attraverso il tappo olio (B).

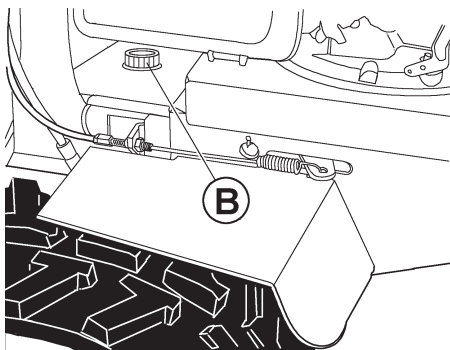

5. Regolazione della tensione dei cingoli

• Regolare la tensione dei cingoli ruotando il dado di registrazione (A) dopo aver allentato la vite di bloccaggio (B) in modo che i cingoli abbiano una flessione (C) fra i 10-15 mm quando premuti con un pollice. Agire su entrambe le registrazioni di destra e di sinistra.



CAUTELA

• Assicuratevi che le viti e i dadi siano ben avvitati dopo aver regolato la tensione.



PERICOLO

Per evitare pericoli per l'operatore, assicurarsi che la tensione sui cingoli non sia eccessiva. Carichi anormali applicati sul tenditore, sul rullo dentato o sui cingoli possono causare gravi incidenti e portare ad una eccessiva usura.

IMPORTANTE

• Prima di effettuare qualsiasi operazione di registrazione è necessario spostare la macchina in avanti dato che, se la macchina viene spostata indietro, il cingolo nella parte superiore rimane sotto tensione rendendo impossibile qualsiasi tipo di registrazione.

• Pulire il cingolo dal fango per evitare l'indurimento del dado di registrazione. Lubrificare il tendi-

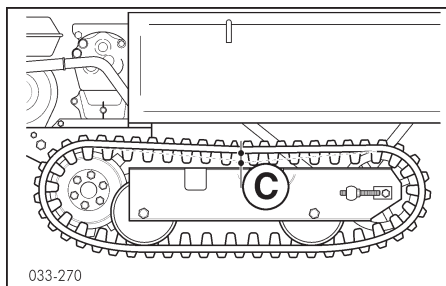
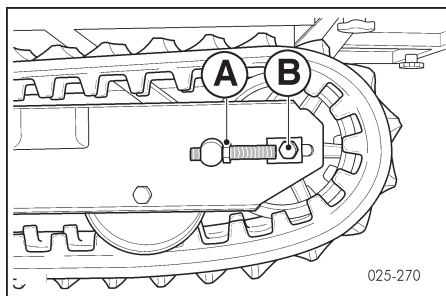

cingolo alla fine del lavoro.

• Un'eccessiva tensione applicata ai cingoli può provocare i seguenti problemi:

- Aumento della resistenza di avanzamento e riduzione della potenza motrice.

- Usura eccessiva del cingolo.

• Una tensione insufficiente può provocare i seguenti problemi:

- Sganciamento dei cingoli.

- Innesto difettoso del rullo dentato.

- Usura eccessiva del cingolo.

• Dopo il lavoro, pulire bene e rimuovere il terriccio dai cingoli.

6. Regolazione delle leve laterali di sbloccaggio semiassi e freni

PRECAUZIONI

- Fissate bene le viti di montaggio delle leve laterali.
- Se la macchina non gira in modo appropriato quando la leva sbloccaggio (A) è azionata regolatela usando il registro (B).

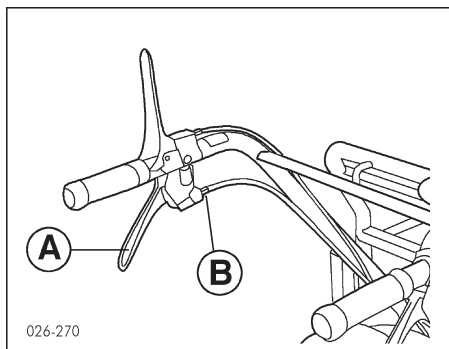

- per una ulteriore regolazione agire sul registro (D).

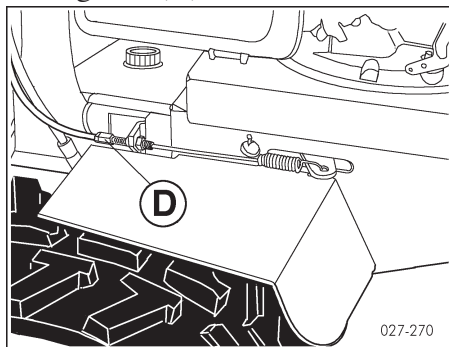

7. Regolazione del freno di parcheggio

PRECAUZIONE

- Regolare il freno in modo che sia efficiente e che non faccia resistenza quando non è necessario.

8. Dadi e bulloni da fissare

Bulloni di montaggio del motore.

Bulloni di montaggio dei rulli di guida (B).

Controllare e serrare nuovamente con cadenza regolare gli altri bulloni e dadi.

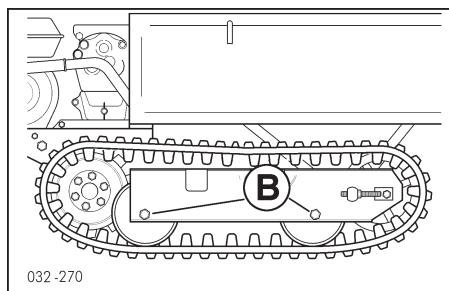

CAPITOLO 7 SPECIFICHE TECNICHE

Modello	TN2700-CR270	TN3400-CR340
Motore	benzina 2,6 kW (4 CV)	benzina 3,5 kW (5 CV)
Avviamento	con autoavvolgente	
Frizione	a cinghia con disinnesto automatico al rilascio della leva di comando	
Cambio	4 velocità (2 + 2)	
Trasmissione	meccanica con ingranaggi in bagno d'olio	
Sterzo	con sbloccaggi e freni in bagno d'olio	
Raggio minimo di sterzo	700 mm.	
Freni di stazionamento	con inserimento automatico al disinnesto della frizione	
Distanza minima dal suolo	70 mm.	
Cingolo: Lung./larg. di contatto	600/170 mm.	
Carreggiata	620 mm.	
Pianale di carico	espandibile	
Portata	270 Kg.	350 Kg.
Ribaltamento	manuale	
Angolo di ribaltamento	50°	
Peso	140 Kg.	150 Kg.
Pendenza massima con/senza carico	23°	

INTRODUCTION

Ce mode d'emploi fournit les indications utiles à conserver votre machine en bon état. Il vous sera utile pour travailler correctement et en toute sécurité.

Veillez le lire attentivement avant toute utilisation de la machine.

Généralités

- Ne jamais utiliser la machine avant d'avoir consulté et compris le mode d'emploi.
- Conservez le mode d'emploi sur la machine à portée de toute personne devant l'utiliser.
- Si vous égarez ou abîmez le mode d'emploi ou les fiches de sécurité, contactez immédiatement le revendeur de votre zone pour en commander un autre.
- N'ayez aucune hésitation à contacter votre revendeur si vous avez des questions ou des doutes sur la machine qui ne sont pas contemplés dans ce mode d'emploi.

SIGNALISATION.

Les mots Danger, Avertissement et Attention sont utilisés avec les symboles.



“**Danger**” indique le risque extrême que se produisent des accidents graves si vous ne prenez pas les précautions qui s'imposent.



“**Avertissement**” indique qu'il y a risque d'accident.



“**Attention**” indique les précautions à prendre.

“**Important**” donne une indication importante pour éviter tout risque d'endommagement ou de diminution des prestations de la machine en cas de non respect des précautions à prendre.

SOMMAIRE CHAPITRE

Chapitre 1 Consignes de sécurité

Informations importantes à lire attentivement concernant les opérations de sécurité et la maintenance. Mais aussi les emplacements des décalcomanies sur la sécurité et leurs contenus.

Chapitre 2 Réparations

Indication des mesures à prendre pour bien entretenir la machine.

Chapitre 3 Contrôles

Explication des fonctions des différents leviers et des autres organes de contrôle de la machine.

Chapitre 4 Utilisation

Description du bon usage de la machine.

Chapitre 5 Stockage

Description des interventions quotidiennes et stockage à long terme.

Chapitre 6 Maintenance

Comment conserver la machine correctement et en toute sécurité.

Chapitre 7 Caractéristiques

Liste des caractéristiques générales de la machine.

INDEX

INTRODUCTION.....	1
Généralités.....	1
Signalisation	1
SOMMAIRE CHAPITRES.....	2
CHAPITRE 1 CONSIGNES DE SECURITE.....	5
1. Avant utilisation et entretien.....	6
2. Utilisation	7
3. Chargement et déchargement d'un camion	10
4. Entretien-	12
CHAPITRE 2 REPARATIONS.....	16
CHAPITRE 3 CONTROLES	16
CHAPITRE 4 UTILISATION	18
1. Avant l'utilisation	18
2. Contrôle niveau carburant et remplissage du réservoir	18
3. Mise en marche du moteur	18
4. Avancer, tourner, changer de vitesse et arrêt moteur.....	19
5. Effectuer un chargement	22
6. Conduite sur une rampe	23
CHAPITRE 5 STOCKAGE.....	24
1. Toujours faire l'entretien quotidien après utilisation.....	24
2. Préparation au stockage à long terme.....	24

CHAPITRE 6 MAINTENANCE.....25

1. Détermination des fréquences d'intervention	25
2. Fiches de maintenance régulière	25
3. Application de l'huile et des graisses -	26
4. Contrôle et vidange huile de transmission-	27
5. Réglage de tension des chenilles	28
6. Réglage des leviers latéraux de déblocage demi-essieux et freins	29
7. Réglage du frein de stationnement	29
8. Fixation des écrous et des boulons	29

CHAPITRE 7 CARACTERISTIQUES.....30

Caractéristiques techniques	30
-----------------------------------	----

CHAPITRE 1

CONSIGNES DE SECURITE

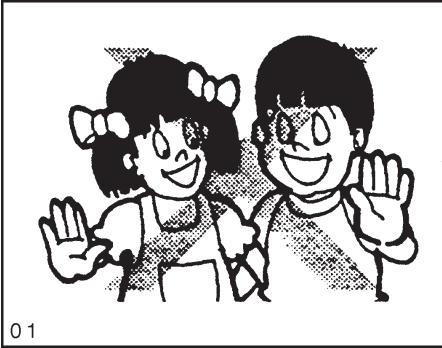

Lire attentivement ces consignes de sécurité : instructions importantes pour le fonctionnement et la maintenance en toute sécurité de la machine.

En cas de non respect de ces consignes, il y a risque d'accident et de blessures graves.

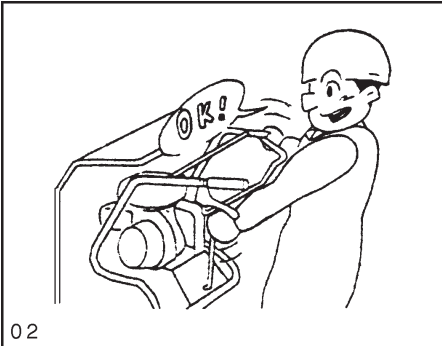

Connaissance de la machine

Ne permettez à aucune personne non qualifiée d'utiliser la machine. Gardez toujours ce manuel sur la machine, il en fait partie intégrante.

Avant d'utiliser la machine, apprenez à reconnaître les emplacements et les fonctions de toutes les commandes ainsi que leurs symboles.



Apprendre à arrêter le moteur en cas d'urgence.

Se familiariser avec la capacité, les caractéristiques et les limites de fonctionnement de la machine telles que le poids en charge maximum, la vitesse et le rayon de braquage.

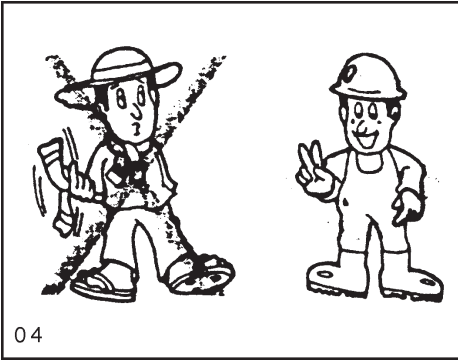

1. Avant utilisation et entretien



AVERTISSEMENT

Évitez de déchirer les vêtements de protection, et de porter des vêtements usés. Les habits déchirés peuvent facilement se prendre dans les parties en mouvement de la machine. Portez des habits et des chaussures ou des bottes de travail appropriés. **N'oubliez pas de porter un casque et des lunettes de protection, des gants résistants, une protection auditive et un masque.**

Portez tous les habits et les accessoires de sécurité indispensables pour le travail.

Une exposition prolongée au bruit fort peut entraîner un endommagement ou une diminution de l'ouïe. Portez un dispositif de protection auditive appropriée dès le début du travail protégez vos yeux et le masque afin de vous protéger contre la chute d'objets.

AVANT UTILISATION

Ne pas utiliser la machine en cas de fatigue, de maladie, de sommeil, si vous êtes en état d'ivresse, sous médicaments, ou en cas de grossesse, si vous êtes souffrants pour cause de maladie ou dans tout autre état défavorable. Ces conditions pourraient diminuer votre attention et vos réflexes. Lorsque vous commencez à vous sentir fatigués durant l'utilisation, faites une pause de 10 minutes pour vous détendre, vous reposer ou pour grignoter quelque chose.



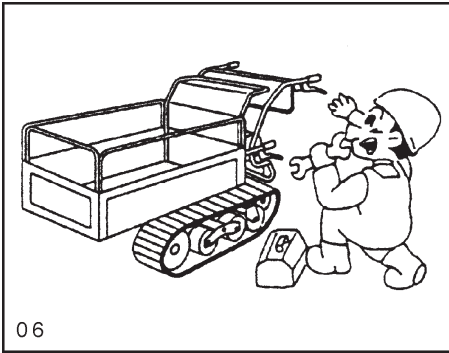

Éliminer l'huile, la graisse ou la boue de la barre, des supports, des pédales, des commandes et du plancher pour éviter de glisser ou de perdre le contrôle de la machine. En hiver, éliminer la glace et la neige des composants.

Vérifier que les boulons sont bien serrés, bien graissés, sûrs et non usés et que les dispositifs fonctionnent correctement. Contrôler la direction et les freins, leur bon fonctionnement et l'absence de fuites. Vous reporter aux sections d'application de ce mode d'emploi pour de plus amples détails.

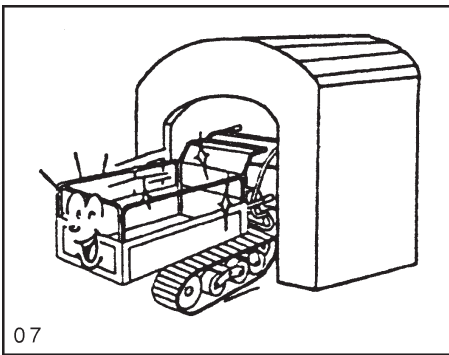

ATTENTION

Les opérations de contrôle et d'entretien de la machine, en particulier du système électrique doivent être effectuées une fois par an.

Remplacer le tuyau du carburant tous les deux ans.

2. Utilisation

AVERTISSEMENT DEMARRAGE

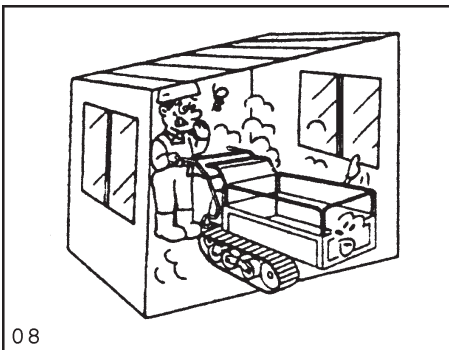

DEMARRAGE DU MOTEUR EN TOUTE SECURITE

En cas d'utilisation de la machine dans un lieu clos, vérifiez la présence d'une quelconque ouverture garantissant un minimum d'aération avant d'allumer le moteur.

Les gaz d'échappement sont nocifs.

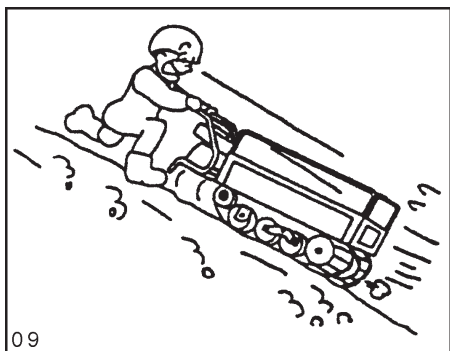

09

Faites très attention parce que le monoxyde de carbone est inodore et incolore. Lorsque vous faites tourner le moteur pour le chauffer, restez à la machine et serrez bien les freins.

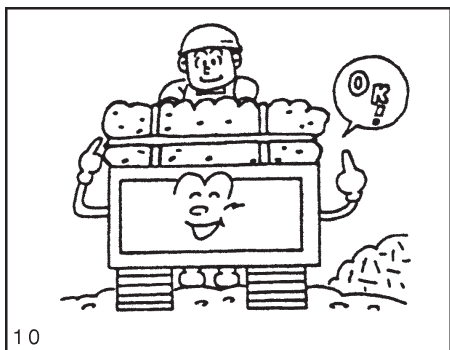

10

Ne pas utiliser les leviers latéraux lors de la descente d'une pente, car la machine pourrait pivoter brutalement. Utilisez le frein moteur et soyez prêt à actionner le frein à tout moment.

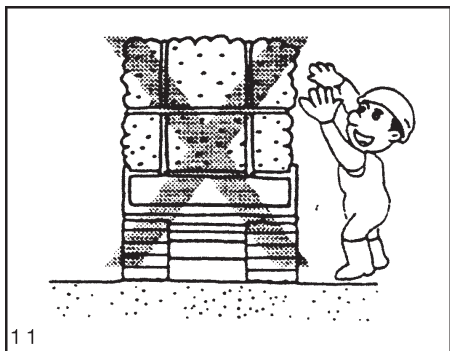

11

N'essayez pas de dépasser la capacité de charge maximum de la machine indiquée page 30.

Faites attention à ce que la marchandise transportée ne dépasse pas hors de la benne. Les articles dépassant pourraient tomber.

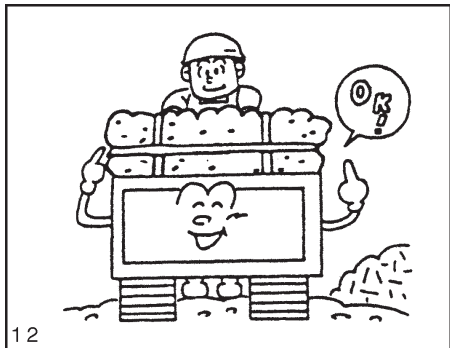

12

Ne chargez pas la marchandise à la verticale, cela empêcherait la visibilité et pourrait déséquilibrer la machine.

Bien arrimer les marchandises et les fixer à l'aide d'un cordage pour en éviter la chute.

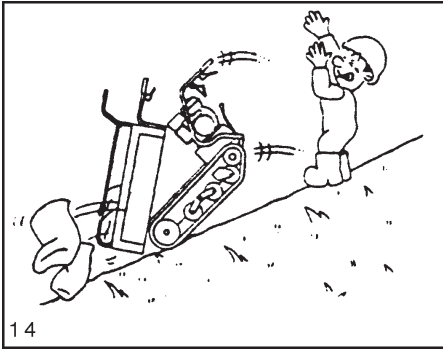

Ne pas charger ni décharger la marchandise lorsque la machine est arrêtée en pente. La machine pourrait se déséquilibrer et se renverser.

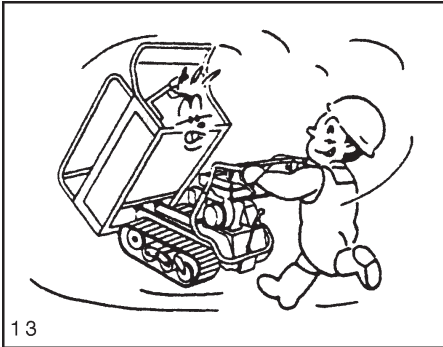

Ne déplacez pas la machine avec la benne de transport en position verticale, cela gênerait la visibilité et risquerait de la déséquilibrer.

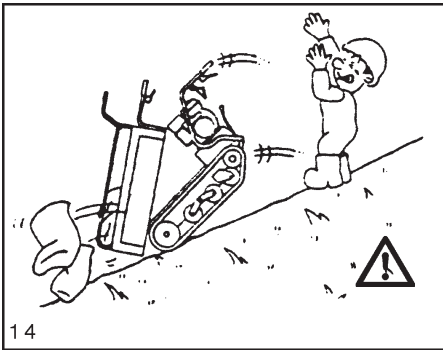

Ne jamais utiliser la commande de basculement pour décharger la marchandise sur une pente.

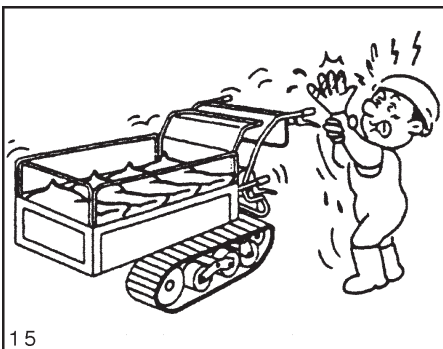

Ne touchez pas le pot d'échappement ou le moteur lorsqu'il tourne ou tout de suite après son arrêt, ces pièces peuvent être brûlantes.

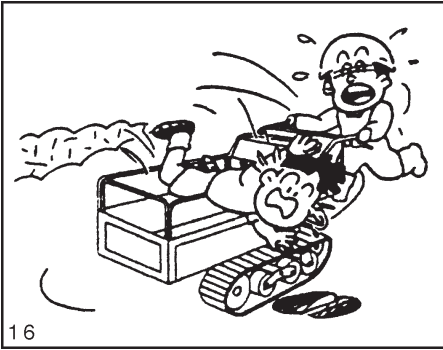

16

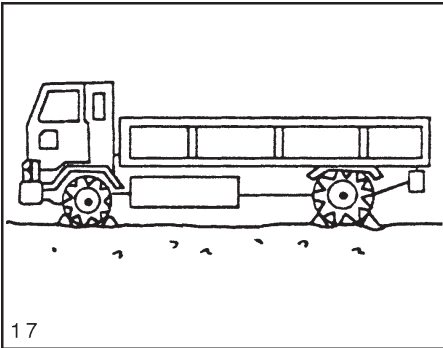

17

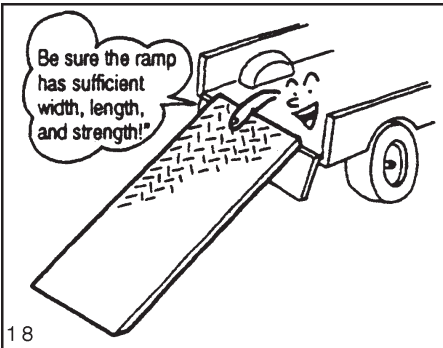

18

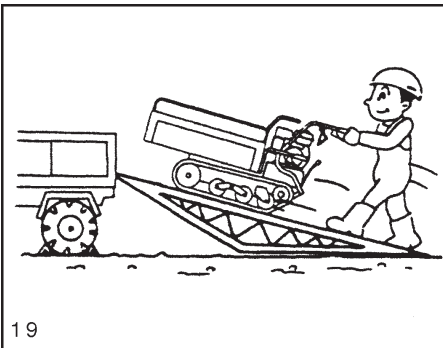

19

N'essayez pas de conduire la machine de l'intérieur de la benne pour le transport et n'y chargez jamais personne. Ne conduisez pas en étant assis ou debout sur la machine.

3. Chargement et déchargement sur camion



AVERTISSEMENT

Lors du chargement ou déchargement de la machine sur un ou d'un camion, choisissez de préférence une surface stable plane éloignée de la circulation et dégagée de tout objet potentiellement dangereux.

Arrêtez le moteur du camion qui devra être immobile et serrez le frein à main. Utilisez pour rampe une planche solide et non glissante, aux dimensions appropriées.

“Conduite sur une rampe”

Pour la rampe, utilisez une planche aux caractéristiques suivantes:

- Longueur: quatre fois la hauteur du plateau du camion
- Largeur: suffisamment large pour supporter les chenilles de la machine
- Solidité: assez résistante pour supporter le poids de la machine
- Surface: traitée pour éviter le dérapage

Accrochez fermement les crochets au plateau du camion de façon à ce que la rampe soit à son même niveau et qu'elle ne puisse pas se décrocher.

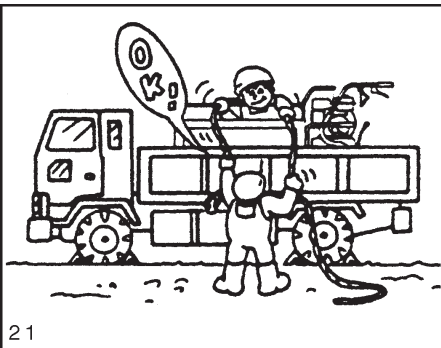
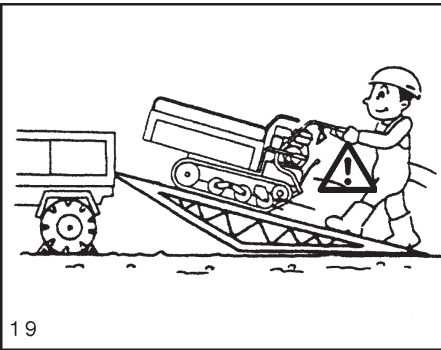
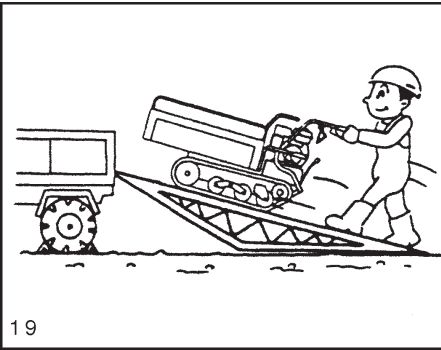
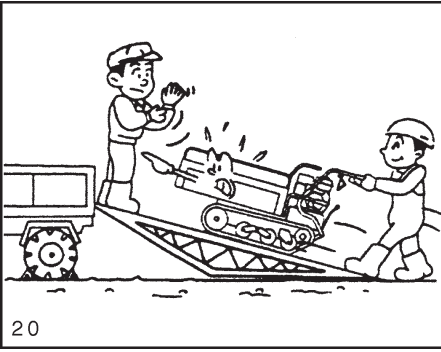

N'essayez pas de charger la machine sur le camion ou de la décharger lorsque la benne de transport contient de la marchandise.

Empêchez toute personne de se placer en face de la machine lors du chargement sur le camion ou de son déchargement.

Utilisez le rapport F1 pour charger la machine et le rapport R pour la décharger. Placez en outre le levier accélérateur en position “ basse vitesse ”, utilisez le frein moteur et déplacez la machine lentement.

Placez toujours la machine au centre de la rampe lors de la montée ou de la descente de celle-ci.

Ne jamais tenter de changer de direction ou d'utiliser les leviers latéraux de déblocage et frein lors de la montée ou de la descente d'une rampe.

Lors de la montée ou de la descente de la rampe, définir d'abord le trajet puis déplacer la machine à la vitesse la plus lente.

Le centre d'équilibre de la machine changera brusquement lors du passage du point de jonction rampe et plateau du camion. Soyez prêt à ce changement.

Lors du transport de la machine sur un camion, bien la fixer avec une corde et utiliser les barres pour la bloquer.



4. Entretien



DANGER

Faire attention au serrage des accessoires, si vos habits sont déchirés ou abîmés ils pourraient s'y accrocher.

Portez des habits et des chaussures ou des bottes de travail.

Ne pas oublier de porter un **casque et des lunettes de protection, des gants résistants, une protection auditive et un masque.**

Toujours mettre les vêtements et les accessoires de protection nécessaires à votre travail.

Mettez immédiatement une protection pour oreilles car toute exposition prolongée au bruit violent peut entraîner une lésion ou une diminution de l'ouïe.

Ne jamais engager le corps sous la machine.

Ne pas faire l'appoint en huile ou en carburant lorsque le moteur tourne ou qu'il est encore chaud.

Utiliser exclusivement le carburant spécifié dans ce mode d'emploi.

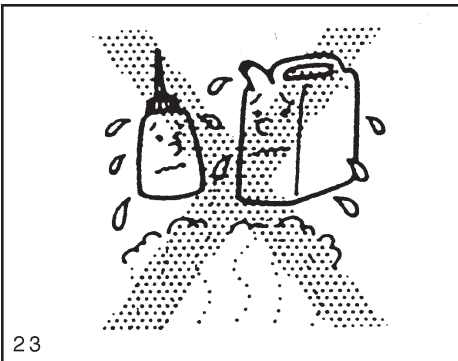



24

Ne pas ravitailler en carburant alors que vous êtes en train de fumer ou en présence de toute flamme pouvant servir à vous éclairer.

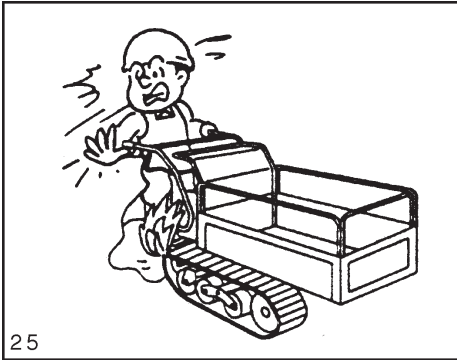

25

Après le ravitaillement, bien revisser le bouchon de carburant et essuyer toute projection afin d'éviter tout risque d'incendie.

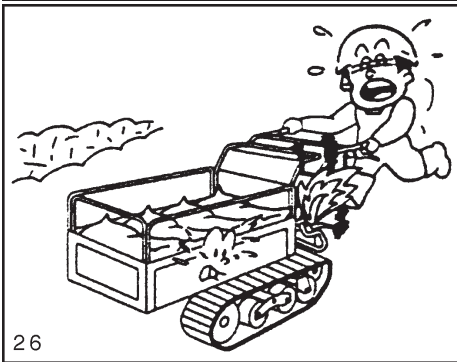

26

Contrôler le tuyau d'alimentation du carburant, en cas d'endommagement, d'éventuelles fuites pourraient causer un incendie.

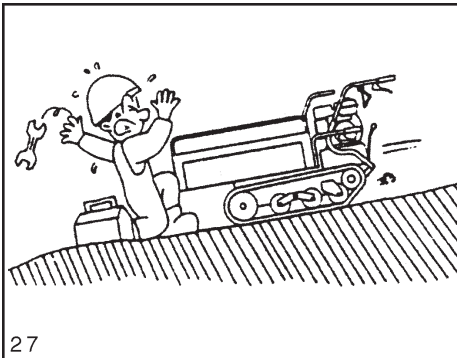

27

⚠ AVERTISSEMENT
Pour effectuer les opérations d'entretien, choisir une surface plane, stable, éloignée de toute circulation.

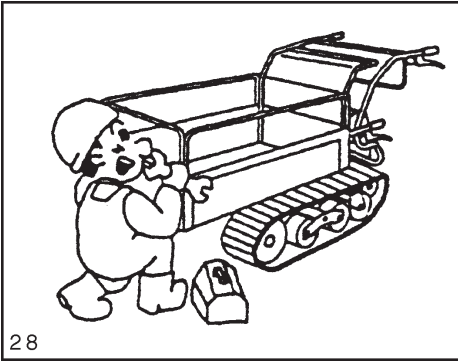

Lors des opérations d'entretien, mettre des cales contre les chenilles pour les bloquer et les empêcher de bouger.

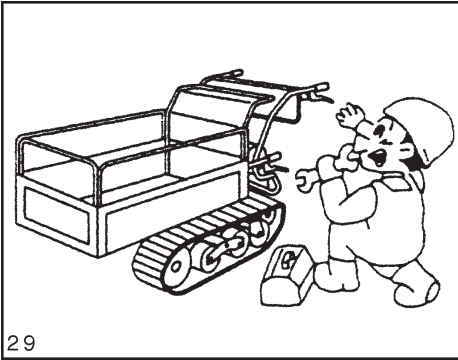

Régler la tension des chenilles et contrôler qu'elles ne sont pas détériorées.

Contrôler le fixage des boulons des chenilles.

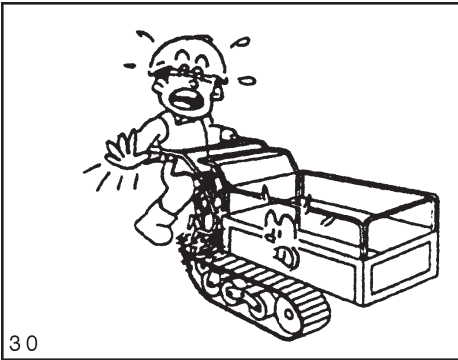

Chaque jour, avant toute utilisation de la machine, contrôler le bon état des gaines de protection des câbles électriques et le serrage des boulons. Vérifier qu'il n'y ait aucun contact des câbles électriques avec d'autres pièces.

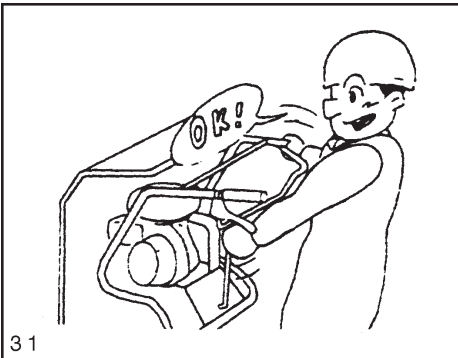

Contrôler le bon fonctionnement des freins. Les supports des leviers latéraux de déblocage doivent être bien fixés.

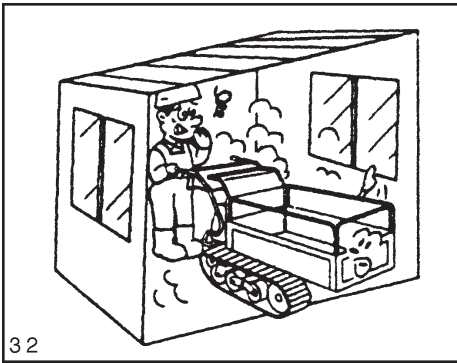

32

Ne jamais allumer le moteur dans un lieu complètement clos, mais exclusivement en extérieurs. Au cas où vous allumeriez le moteur dans un lieu clos, assurez-vous que l'aération y est suffisante.

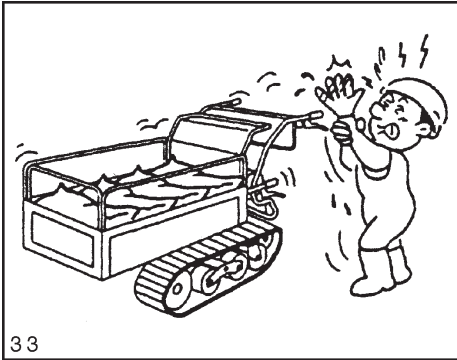

33

ATTENTION

Laisser refroidir le pot d'échappement, le moteur et tout autre élément ayant chauffé avant d'effectuer des contrôles ou de procéder à des opérations d'entretien.

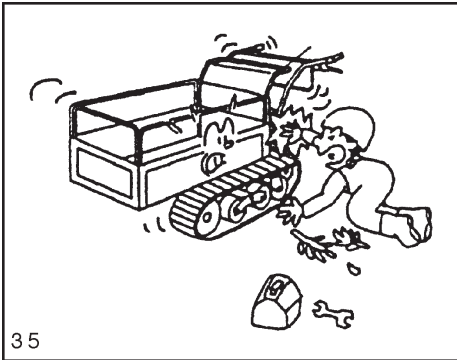

35

Eteindre toujours le moteur avant d'effectuer tout remplacement de pièce, ou avant d'enlever la graisse des parties en mouvements. Eteindre toujours le moteur avant de procéder aux contrôles, réglage, réparation ou nettoyage de la machine.

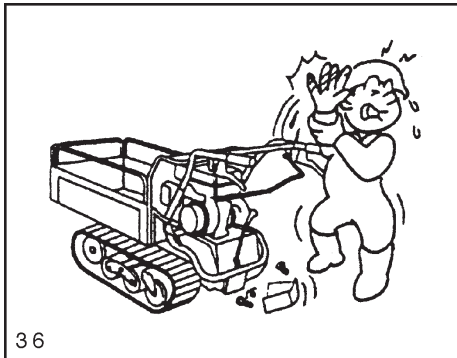

36

Bien remettre en place toutes les pièces enlevées durant les opérations d'entretien.

CHAPITRE 2 RÉPARATIONS

Après la réparation

En cas de mal fonctionnement de la machine, et d'incapacité à la réparer vous-même, contactez votre revendeur de zone.

Informations à fournir :

- Nom du modèle et numéro de série de la machine (A).
- Numéro du moteur (B) en cas de problèmes au moteur.
- Circonstances durant lesquelles s'est vérifié le problème (à quelle vitesse utilisiez-vous la machine, quel genre de travail étiez-vous en train de faire, etc.)
- Le temps d'utilisation (approximativement, les heures d'utilisation avant que le problème ait lieu)
- Autres détails (si possible) sur les circonstances

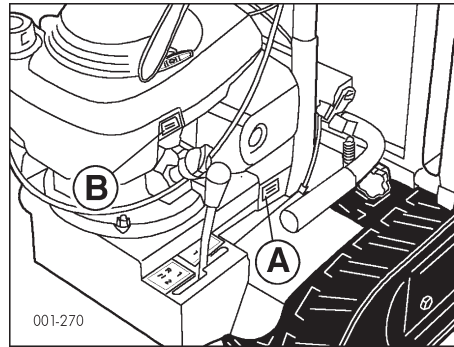

CHAPITRE 3 CONTRÔLES

1) Levier d'embrayage « homme mort »

Utiliser ce levier pour embrayer ou débrayer l'embrayage de conduite et mettre le frein de stationnement.

Les chenilles tournent si le levier est abaissé sur le tube du guidon alors que le moteur est en marche.

Lorsque le levier est relâché, l'embrayage va en position débrayée et le frein est activé.

2) Levier de déverrouillage et frein gauche

Tirer vers le haut le levier pour tourner vers la gauche.

3) Levier d'accélération

Utiliser ce levier pour augmenter ou diminuer la vitesse du moteur et pour mettre en marche (start) ou arrêter (off) le moteur

4) Levier de déverrouillage et frein droit

Tirer vers le haut le levier pour tourner vers la droite.

5) Lanceur

L'utiliser pour mettre en marche le moteur.

6) Levier de vitesses

L'utiliser pour les positions F1, F2 ou R1, R2

7) Levier de verrouillage de la benne

Utiliser ce levier pour lever la benne et la mettre en position de basculement.

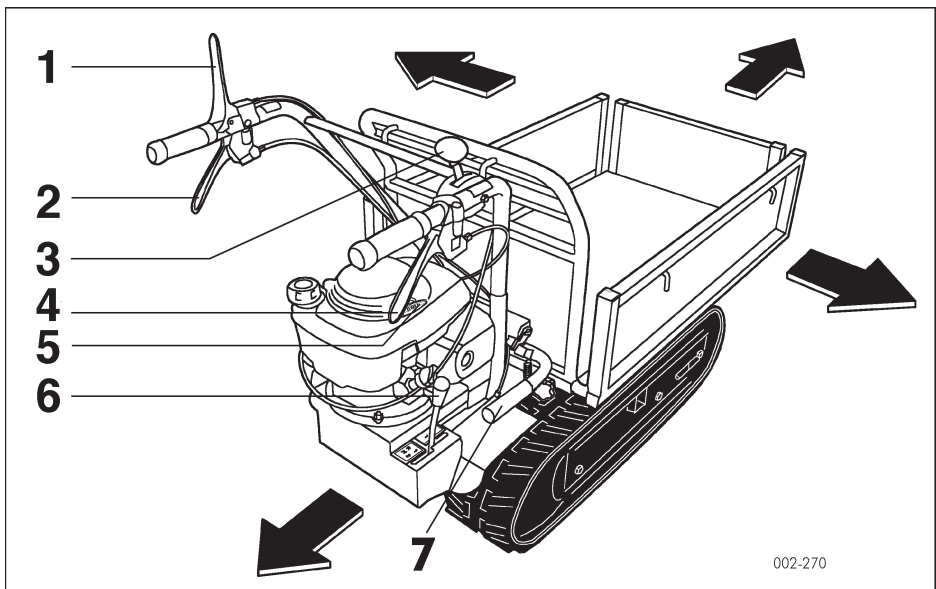

002-270

CAPITRE 4 UTILISATION

1. Avant utilisation

Avant toute utilisation de la machine veuillez à effectuer les contrôles suivants.

(1) Contrôle de l'aire de travail.

- Éliminez tout élément pouvant gêner votre travail lors de l'utilisation de la machine.

(2) Inspection de la machine

- Contrôlez et vérifiez toutes les pièces qui ne doivent pas être déformées, endommagées ou dangereuses.
- Contrôlez l'huile de la transmission.
- Contrôlez la tension des chenilles et vérifiez leur bon état.
- Contrôlez le bon fixage des boulons des chenilles.
- Vérifiez toute la machine qui ne doit pas être endommagée et le serrage des boulons.
- Contrôlez l'absence de fuites d'huile du moteur.
- Contrôlez le niveau du carburant, l'absence de fuites et le bon état du tuyau.
- Contrôlez la propreté du filtre à air.
- Contrôlez que le tuyau d'échappement et autres éléments sujets à surchauffe sont sans saleté ou poussières.

- Contrôlez l'installation électrique et les connexions.

(3) Utilisation des leviers

- Contrôlez chaque levier.

(4) Mise en marche du moteur

- Contrôlez l'absence de bruits insolites.
- Contrôlez la couleur des gaz d'échappement.
- Contrôlez le fonctionnement de chaque levier.

2. Contrôlez les niveaux du carburant et remplissez le réservoir

- Se conformer aux indications reportées sur le livret utilisation et maintenance du moteur.

3. Allumage du moteur



AVERTISSEMENT

- **Contrôlez, pour la sécurité, les alentours de la machine avant d'allumer le moteur. Ne pas démarrer en cas de présence proche de la machine, de personnes ou d'animaux.**



ATTENTION

- **Vérifiez d'avoir bien effectué les opérations d'entretien recommandées avant et après l'utilisation de la machine. Contrôlez le levier embrayeur et tout autre dispositif utilisés lors de l'emploi**

de la machine. Si nécessaire, procédez aux réglages garantissant leur fonctionnement correct.

- Lorsque le moteur est chauffé, relâcher le levier embrayeur pour actionner le frein de stationnement.

Mise en marche de la machine

1. Lâcher le levier embrayeur (A). Le frein est enclenché.

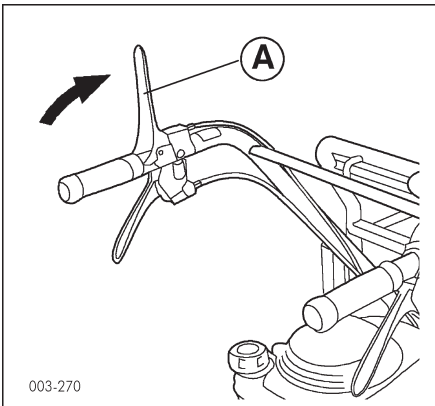

2. Mettre le levier accélérateur (B) en position "haut" (C).
3. Pour les opérations de mise en marche du moteur, se conformer aux

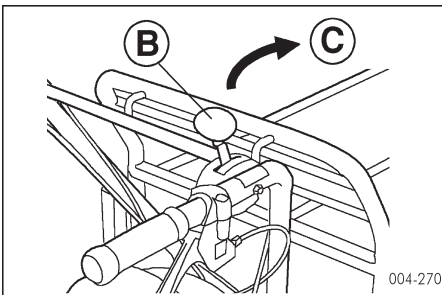

indications reportées sur le livret usage et maintenance du moteur.

4. Avancer, tourner, changer de vitesse et couper le moteur.

DANGER

- Accélérez et décélérez lentement lors des manœuvres en avant et pour stopper.
- Ralentissez lorsque vous tournez.
- Ralentissez aussi lorsque vous vous trouvez sur une pente, sur le bas-côté d'une route, sur une route accidentée ou avec de nombreux tournants.
- Ne vous déplacez jamais en diagonale le long d'une pente raide.
- Lorsque vous utilisez la marche arrière, allez lentement en faisant attention à ce qui se trouve derrière vous.

AVERTISSEMENT

- Contrôlez la position de chaque levier avant tout déplacement en avant et la sécurité de l'aire environnante.
- N'utilisez jamais les leviers de déblocage des demi-essieux lors de la descente de pente raide.

ATTENTION

- Si vous laissez la machine sans surveillance, gardez vous sur une surface plane, stable et arrêtez le moteur de façon à empêcher tout mouvement des chenilles.

Comment avancer ou reculer

1. Mettre le levier de vitesse (A) dans la position désirée.

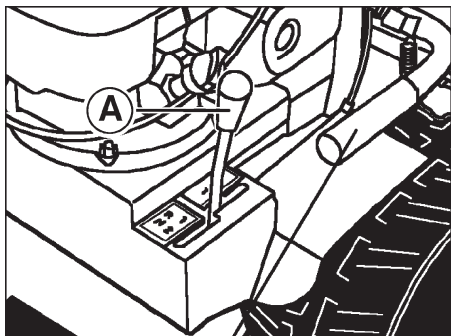

2. Accélérer légèrement en utilisant le levier accélérateur (B).

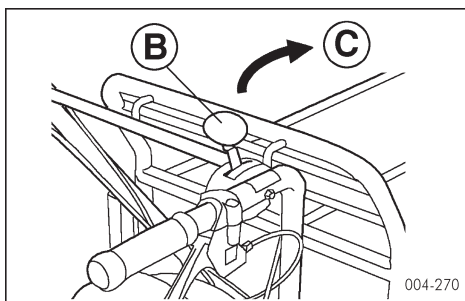

- (B) Levier accélérateur
(C) START

3. Tirez petit à petit le levier embrayeur (A). La machine commencera à avancer ou à reculer lentement.

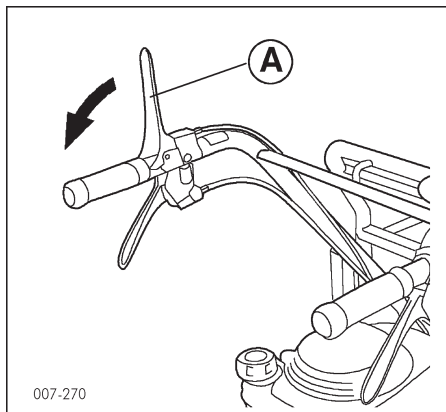

Comment tourner

1. S'assurer qu'il est possible de tourner dans la direction désirée en toute sécurité.
2. Tirer le levier frein (B) du côté vers lequel vous souhaitez tourner. La machine tournera.
3. Après avoir tourné, relâcher le levier (B).

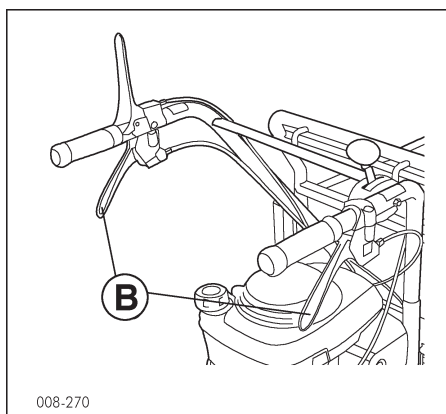

Comment changer de vitesse

AVERTISSEMENT

- Veillez à toujours relâcher le levier embrayeur avant d'utiliser le levier de vitesse.
- Utilisez la vitesse F1 et R lorsque vous vous trouvez sur une pente ou une rampe.
- Ne changez jamais de vitesse lorsque vous êtes sur une pente ou une rampe.

1. Relâchez le levier embrayeur (A).

2. Enclenchez la vitesse (B) choisie.

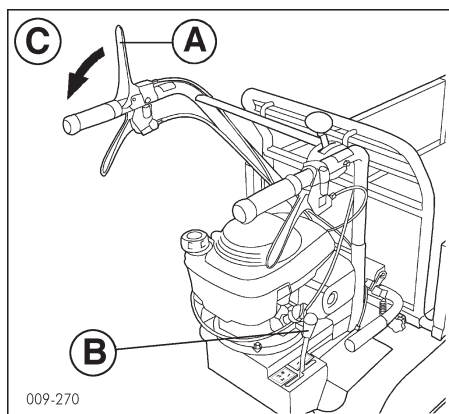

3. Tirez petit à petit le levier embrayeur (A) en direction (C). La machine commencera à bouger lentement.

IMPORTANT

- Ne forcez jamais le levier de vitesse.
- Ne changez pas de vitesse avec la machine en mouvement, vous pourriez l'endommager.

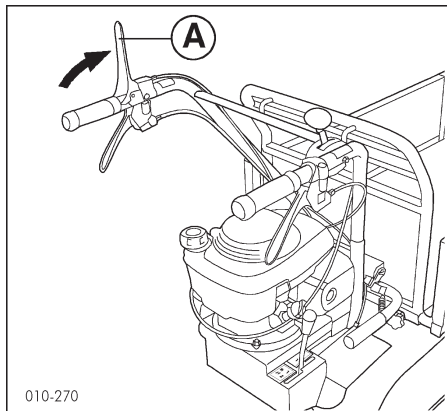

Comment arrêter la machine

1. Relâchez le levier embrayeur (A). La machine s'arrêtera.
2. Mettez le levier accélérateur (B) en position "off" (C).

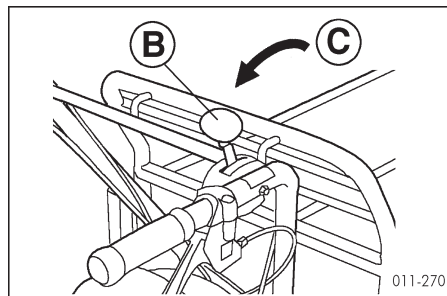

3. Pour les opérations d'arrêt du moteur, vous reportez aux indications du livret usage et maintenance du moteur.

Comment vous garer

ATTENTION

• **Garez toujours la machine sur une surface stable et plane. Pour vous garer sur une pente, placez les barres de blocage qui empêcheront le mouvement des chenilles.**

5. Effectuer un chargement

ATTENTION

• Ne chargez jamais personne sur la machine. Ne conduisez jamais la machine tout en étant assis ou debout sur la benne.

Comment ouvrir et fermer les ridelles de la benne

La benne peut s'ouvrir au besoin pour le chargement ou le déchargement.

AVERTISSEMENT

• Après avoir utilisé la ridelle, bien resserrer les visses de fixation du tube. La ridelle mal fixée pourrait basculée lors du fonctionnement de la machine, provoquant des dommages et des lésions corporelles.

1. Pour faire glisser la ridelle vers l'intérieur ou l'extérieur, dévissez tout d'abord les 6 visses du tube (A) placées à droite et à gauche sous les ridelles latérales, et deux à droite

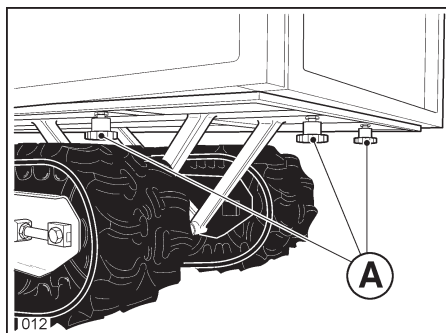

et à gauche sous et à l'arrière des ridelles frontales.

2. Poussez la ridelle vers la position désirée.

3. Fixez les visses du tube.

Comment utiliser la benne de transport

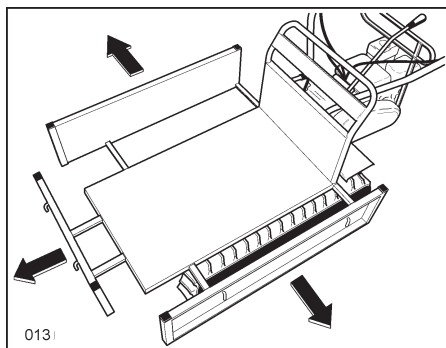

DANGER

• Ne jamais vous enfiez sous la benne de transport lorsqu'elle est relevée.

AVERTISSEMENT

• Fixez toujours la benne avec le mécanisme de blocage. La benne mal fixée pourrait se soulever lors des mouvements de la machine et retomber en provoquant le renversement de celle-ci

Pour relever la benne

1. Enlevez le blocage (A) en le tournant vers le haut.
2. Remontez la poignée (B) et relevez la benne.

Pour descendre le caisson

1. Tenir la poignée (B), abaisser la benne jusqu'à la butée contre les tampons en caoutchouc

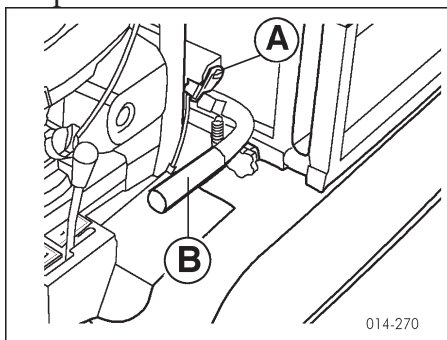

2. Remettre le système de blocage (A) en le poussant vers le bas.

6. Conduite sur une rampe



AVERTISSEMENT

- **Sélectionnez une vitesse appropriée avant toute conduite sur pente et ne la changez pas.**
- **Ne garez pas la machine le long d'une pente.**
- **En cas d'arrêt sur une pente, retirez toujours votre main du levier embrayeur afin qu'il se place en "arrêt freiné".**
- **Lorsque vous conduisez sur pente, allez lentement et utilisez le bloc moteur.**
- **Au début d'une conduite sur pente, placez le levier de vitesse sur une vitesse réduite et déplacez lentement la machine. Un départ brusque pourrait provoquer le renversement de la machine créant une situation extrêmement dangereuse.**

CHAPITRE 5 STOCKAGE



DANGER

- Verser le carburant de drainage dans un récipient pour éviter les pertes.
- Ne couvrez jamais la machine avec une bâche avant le refroidissement du moteur et du pot d'échappement.



AVERTISSEMENT

- Rangez la machine sur une surface plane et stable. Si vous devez la ranger en pente, utilisez toujours les barres de blocage qui l'empêcheront de bouger.



ATTENTION

- Eteindre le moteur avant toute opération d'entretien. Attendre le refroidissement des parties chaudes.
- Retirez tout objet inflammable de la surface de travail avant d'effectuer tout entretien.

1. Après utilisation procédez chaque jour à l'entretien

- Le jour même, lavez la machine à l'eau et bien l'essuyer. Ajoutez de l'huile dans les éléments tournants et glissants.
- Bien nettoyer le filtre à air.

- Contrôlez le câble de mise en route et enlevez l'herbe et la saleté accumulées sur la grille de protection.



ATTENTION

- Faites attention lorsque vous lavez la machine à ne pas laisser pénétrer de l'eau dans la prise d'air du filtre. Il risquerait de s'endommager.
- Ne faites jamais pénétrer l'eau dans le système électrique. Il pourrait s'endommager.

2. Préparation pour le stockage à long terme

1. Placez la machine avec la benne abaissée, en lieu sec ayant une bonne aération.
2. Appliquez l'antirouille, l'huile moteur ou de la graisse sur les parties extérieures exposées à la corrosion.
3. Pour les opérations de stockage du moteur, consultez les indications du livret utilisation et maintenance du moteur.

CHAPITRE 6 MAINTENANCE

1. Détermination des fréquences d'intervention.

Pour prévenir tout risque d'accident du à l'utilisation de la machine en mauvaises conditions, faites contrôler la sécurité des différentes pièces par votre revendeur autorisé ou par un atelier de réparations. En particulier remplacez tous les deux ans le tuyau du carburant et contrôlez le système électrique tous les ans.

2. Tableaux de maintenance

Articles avec étiquettes	Quantité	Détails	Fréquence
Huile moteur	0	0	0
Huile de transmission	1,3 L	Remplacer avec huile pour engrenages SAE 15W/40	Premiers temps : après 50 h. d'utilisation Ensuite : toutes les 500h.
Filtre à air et Bougie		0	0
Tuyau carburant		Remplacer le tuyau et contrôler les connexions	Remplacer tous les deux ans
Système électrique		Contrôler l'absence d'éraflures ou d'endommagements	Tous les ans
Chenilles	10÷15 mm	Régler le degré de déviation	Au besoin, adressez-vous au revendeur
Levier de déblocage demi-essieu		Contrôler que la machine puisse tourner	
Frein de stationnement		Contrôler le bon état des freins	
Levier embrayeur		Veillez à ce que la courroie ne patine pas	
Boulons de montage des galets de roulement		Fixant	
Boulons de montage du moteur		Fixant	

0 consultez les indications du livret utilisation et maintenance du moteur.

3. Application de l'huile et de la graisse



ATTENTION

- Appliquer l'huile et la graisse aussi sur les parties glissantes et rugueuses non mentionnées.
- Appliquer l'huile et la graisse régulièrement à l'aide d'une burette ou d'un pistolet à lubrifier.

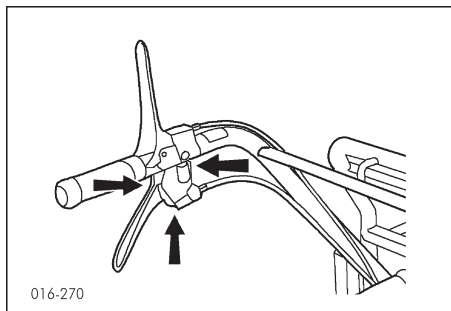

Débloccage et frein latéral

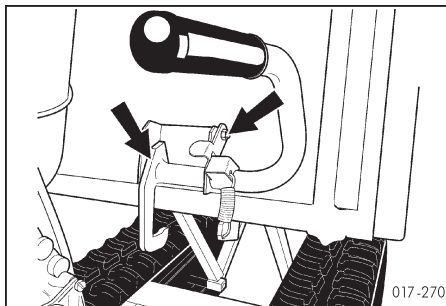

Levier et mécanisme de blocage de la benne

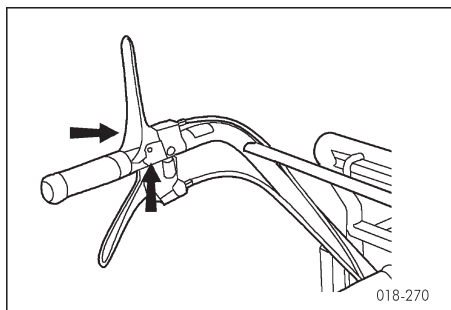

Commande embrayeur

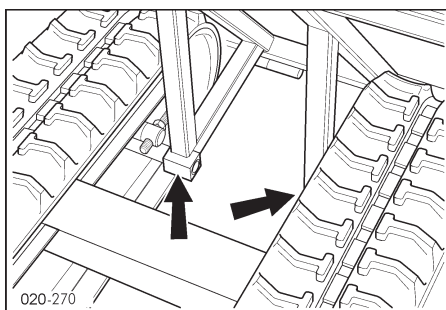

Support benne

4. Contrôle et vidange de l'huile de transmission

Contrôler

Vérifiez l'absence de fuites d'huile.

Vidanger

1. Retirer le bouchon (A) de la partie inférieure de la boîte de transmission. Vidanger l'huile dans un récipient pour éviter qu'elle coule par terre.

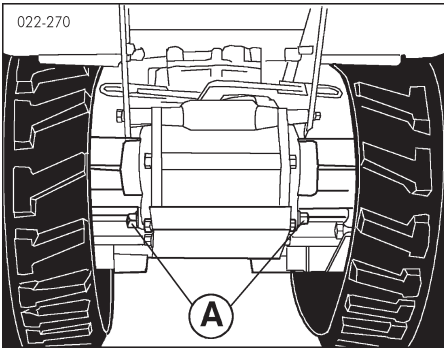

2. Ajouter la quantité d'huile neuve spécifiée à travers l'embout (B).

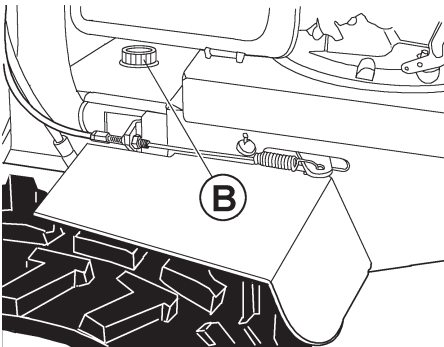

6. Réglage de la tension des chenilles

• Régler la tension des chenilles en tournant l'écrou de réglage (A) après avoir desserré les visses de blocage (B) pour obtenir une flexion (C) de 10-15 mm en appuyant dessus avec le pouce. Agir sur les deux réglages de droite et de gauche.



ATTENTION

• Vérifier que les visses et les boulons sont bien resserrés après le réglage de la tension.



DANGER

Pour éviter tout danger pour l'opérateur, assurez vous que la tension des chenilles n'est pas excessive. Des charges anormales appliquées sur le tendeur, sur le galet denté ou sur les chenilles peuvent causer de graves accidents et provoquer une usure excessive.

IMPORTANT

• Avant d'effectuer toute opération de réglage, déplacer toujours la machine vers l'avant, car déplacée vers l'arrière la partie supérieure de la chenille resterait sous tension rendant impossible n'importe quel réglage.

• Nettoyer la boue de la chenille pour éviter le durcissement du bou-

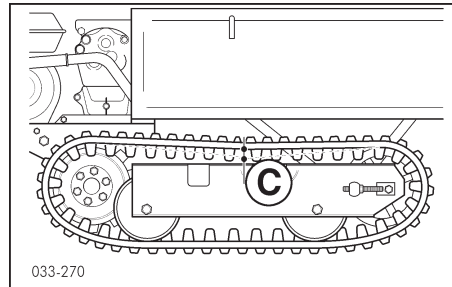
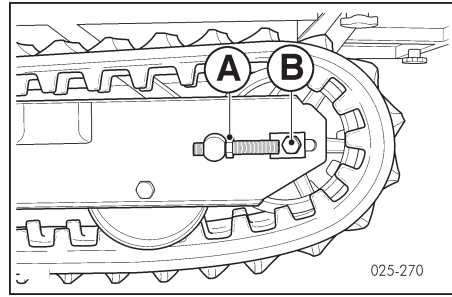

lon de réglage. Lubrifier le tendeur de chenille à la fin du travail.

• Une tension excessive des chenilles provoquerait les problèmes suivants :

- Augmentation de la résistance d'avancement et réduction de la puissance motrice.

- Usure excessive de la chenille.

• Une tension insuffisante provoquerait les problèmes suivants:

- Décrochements des chenilles.

- Enclenchement défectueux du galet denté.

- Usure excessive des chenilles.

• Bien nettoyer les chenilles après le travail et retirer tout résidu de terre.

7. Réglages des leviers latéraux de déblocage des demi-essieux et freins.



AVERTISSEMENT

- Bien fixer les vis de montage des leviers latéraux.
- Si la machine ne tourne pas correctement lorsque le levier de déverrouillage

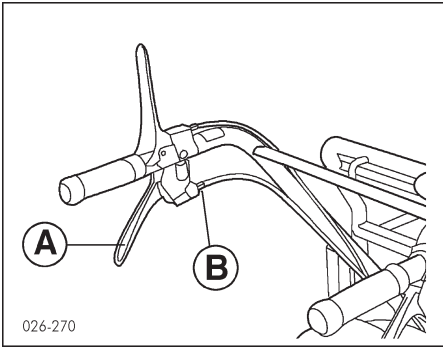

(A) est actionné, le régler en utilisant le dispositif de réglage (B).

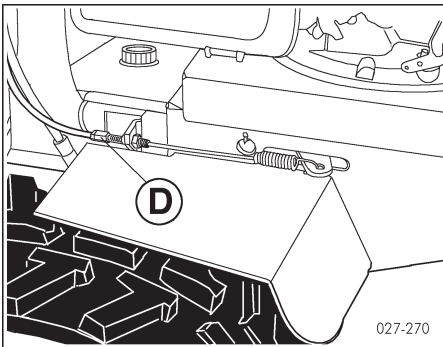

- pour un réglage supplémentaire, agir sur le dispositif de réglage (D).

8. Réglage du frein de stationnement



AVERTISSEMENT

- Régler le frein pour qu'il fonctionne convenablement et pour éviter qu'il se bloque quand il ne sert pas.

10. Fixation des écrous et des boulons

Boulons de montage du moteur .

Boulons de montage des galets de guidage (B).

Contrôler et resserrer régulièrement tous les autres boulons et écrous.

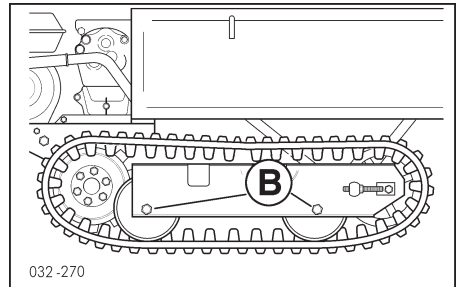

CHAPITRE 7 - CARACTERISTIQUES TECHNIQUES

Modèle	TN2700-CR270	TN3400-CR340
Moteur	essence 2,6 kW (4CV)	essence 3,5kW (5CV)
Mise en marche	à enroulement automatique	
Embrayeur	à courroie à débrayage automatique au relâchement du levier de commande	
Changement de vitesse	4 vitesses (2+2)	
Transmission	mécanique avec engrenages dans un bain d'huile	
Direction	avec déblocage et freins dans un bain d'huile	
Rayon min. de direction	700 mm	
Freins	à expansion.avec activation automatique au débrayage de l'embrayeur	
Distance minimum du sol	70 mm	
Chenille:long./larg. contact	600/170 mm	
Voie	620 mm	
Plateau de chargement	expansible	
Charge utile	270 kg	350 kg
Renversement	manuel	
Angle de renversement	50°	
Poids	140 kg	150 kg
Pente max avec/sans charge	23°	

INTRODUCTION

This handbook describes how to keep your machine in proper conditions and to operate it in a correct and safe manner.

Please read this handbook carefully before using the machine.

In General

- Make sure you understand the contents of this handbook before using the machine;
- Store the handbook together with the machine whether you lend, sell or give the machine to another person;
- If the handbook or the safety tables get lost or damaged, immediately contact your closest dealer and have others ordered;
- Contact your dealer in case of doubts or any enquiries that are not dealt with in this handbook.

KEY WORDS

The words **“Danger”**, **“Warning”** and **“Caution”** are used with indications symbols.



“Danger” indicates an extreme risk that could lead to bad accidents if due safety measures are not taken.



“Warning” indicates an accident risk



“Caution” indicates general safety measures

“Important” indicates an important service message that warns you on the risk of possible damage or diminish in machine performance unless the due safety measures are taken.

SUMMARY

Chapter 1 – Safety Instructions

This chapter gives you important information regarding safety and maintenance operations. Read all the safety instructions. This chapter also mentions the contents and position of safety stickers.

Chapter 2 – Repair operations

This chapter gives you all the necessary information on how to perform maintenance on the machine.

Chapter 3 – Controls

This chapter shows you the name and functions of levers and other control components of the machine.

Chapter 4 – Using the machine

This chapter explains how to use the machine.

Chapter 5 – Storage

This chapter describes daily maintenance to be carried out and storing for a long period of time.

Chapter 6 – Maintenance

This chapter explains how to keep the machine in a correct and safe manner.

Chapter 7 – Specifications

This chapter gives you the list of the machines' main specifications.

INDEX

INTRODUCTION	1
In general	1
Key Words	1
 SUMMARY	 2
 CHAPTER 1 SAFETY INSTRUCTIONS	 5
1.Before using and performing maintenance	6
2.Using the machine.....	7
3.Loading onto and Unloading from a truck	10
4.Maintenance	12
 CHAPTER 2 REPAIR OPERATIONS	 16
 CHAPTER 3 CONTROLS	 16
 CHAPTER 4 USING THE MACHINE	 18
1.Before using the machine	18
2.Check fuel level and refuel tank	18
3.Starting the engine	18
4.Moving forward, turning, changing speed gear and stopping the engine	19
5.How to load	22
6.How to drive on a ramp.....	23
 CHAPTER 5 STORAGE	 24
1.Always perform daily maintenance after using the machine	24
2.Preparing to store away for a long period of time.....	24

CHAPTER 6 MAINTENANCE 25

- 1.How to determine timing for regular maintenance25
- 2.Tables for regular maintenance25
- 3.Applying oil and grease26
- 4.Checking and changing the gearbox oil27
- 5.Adjusting crawler tension.....28
- 6.Adjusting the axle shafts and brakes unlocking side levers29
- 7.Adjusting the parking brake29
- 8.Nuts and bolts that have to be fixed on29

CHAPTER 7 specifications 30

- Technical specifications..... 30

CHAPTER 1 SAFETY INSTRUCTIONS

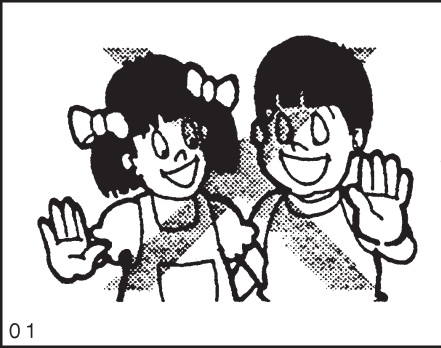

Read these instructions carefully. Important instructions for safely operating and servicing the machine are shown.

Negligence of these instructions can result in an accident and serious injury.

Learn the machine

Do not permit anyone unfamiliar with machine operations to use the machine.

This manual should be considered a permanent part of your machine and should remain with the machine.

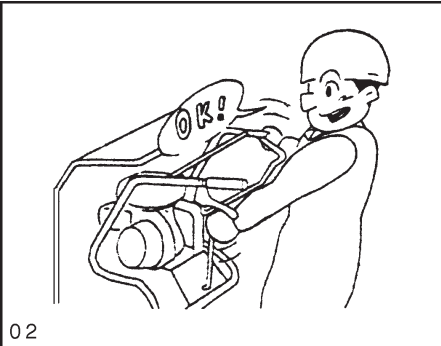

Learn the positions and functions of all controls and the meaning of any identification symbol on controls, gauges, and indicators before operating the machine.

Learn how to stop the engine in an emergency.

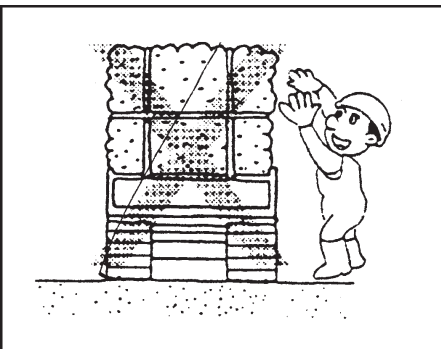

Learn the capabilities, operating characteristics and limitations of the machine such as maximum loaded weights, speed and turning radius.

* Depending on the type purchased, some portions of the information in this chapter may not apply to your machine.

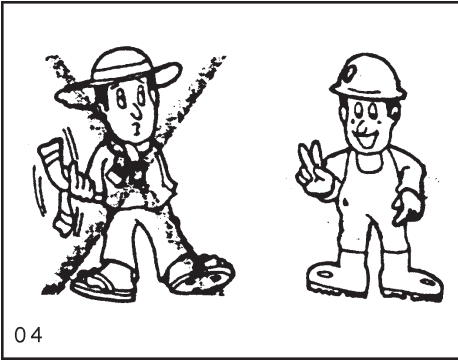

1. Before Operation and Maintenance

WARNING

Avoid loose fitting or baggy clothing with tears, bulging pockets, frayed edges or heavy cuffs. Loose frayed and bulky clothing can easily become wrapped in revolving parts. Wear working clothing and working shoes or boots. Also you may need: **SAFETY HELMET, SAFETY SHOES, SAFETY EYE PROTECTION, HEAVY DUTY GLOVES, HEARING PROTECTION, REFLECTIVE CLOTHING, OR RESPIRATOR /FILTER MASK.**

Wear whatever safety gear and clothing is necessary for the job. Prolonged exposure to loud noise can cause impairment or loss of hearing. Wear suitable hearing protective device such as earmuffs or earplugs to protect against objectionable and uncomfortable noises.



BEFORE OPERATING

Do not operate the machine when you are tired, ill, sleepy, drunk, feeling overworked, taking medicines, pregnant, suffering mental disease or in other improper conditions. These conditions impair a person's skill and judgment. When you begin feeling tired during operation, take a 10-minute break to stretch, walk about, lie down

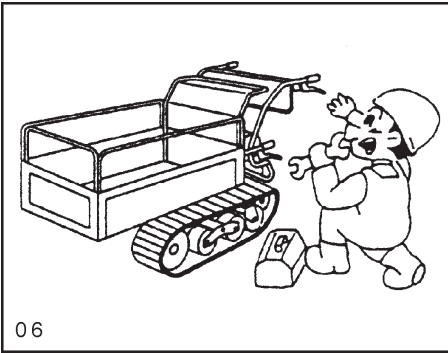

or snack. Do not continue if you still feel tired after taking a break. Remove oil, grease or mud from hand rails, steps, pedals, controls, and floor to avoid slippage or miscontrolling.

In winter, scrape away ice and snow on the above component.

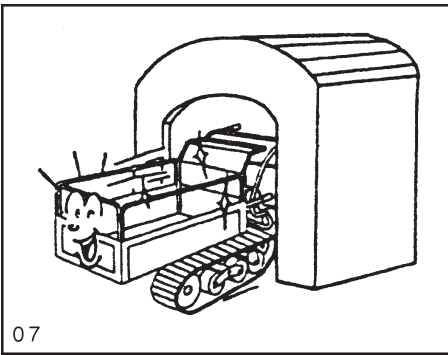

Check bolts for looseness lubricants for lack, tires for damage and under-inflation, safety shields and devices for malfunction, steering and braking linkages for slackness, and hydraulic fluid for leakage. Refer to the applicable sections in this manual for more details.

⚠ CAUTION

Perform inspection and maintenance on the machine, in particular its electrical wiring, once per year. Replace the fuel pipe every two years.

2. Operation

⚠ WARNING STARTING START ENGINE SAFELY

If you operate the engine in a closed area, be sure there is plenty of ventilation before starting the engine. Exhaust fumes are poisonous. Be extremely careful of carbon monoxide which is odorless and colorless.

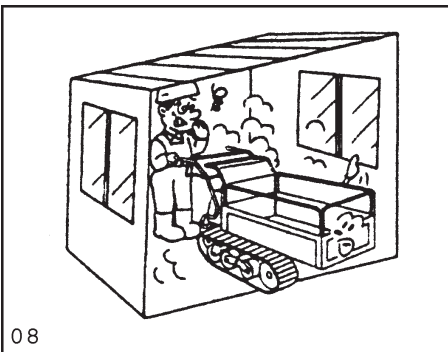

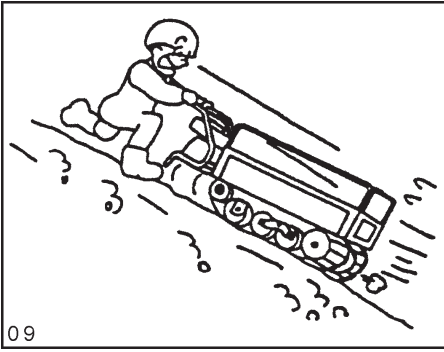

While warming up the machine, always attend the machine and apply the parking brake securely.

Do not use the side clutch levers when descending steep slopes. Otherwise the machine may turn suddenly and roll over.

Use engine braking when descending steep slopes and be prepared to apply the brake at any time.

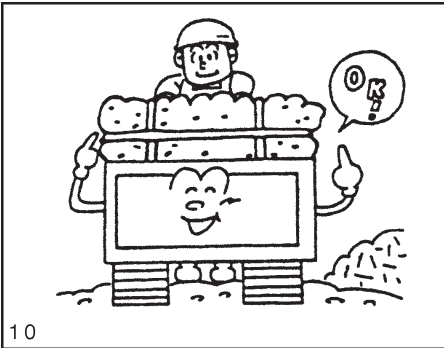

Do not attempt to exceed the maximum machine loading capacity specified on page 30

Do not allow transport goods to protrude outward from the box. Protruding articles may cause the load to collapse.

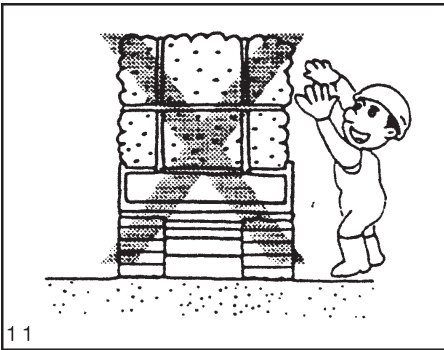

Do not pile transport goods high. Otherwise the view ahead will be obstructed and it will be easy for the machine to lose its balance.

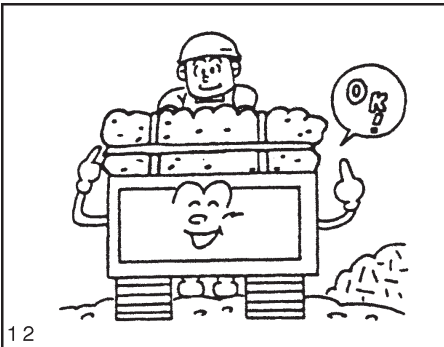

Secure transport goods with a rope to prevent the load from collapsing.

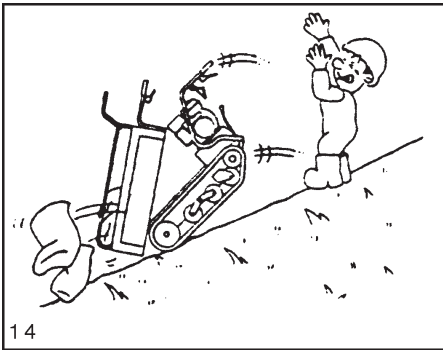

Do not load or unload transport goods while on a slope. Otherwise the machine may lose its balance and roll over.

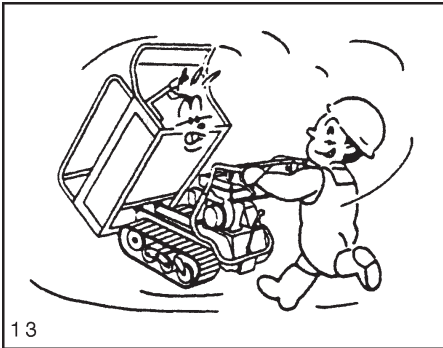

Do not move the machine while the transport box is in the raised position. Otherwise the view ahead will be obstructed and it will be easy for the machine to lose its balance.

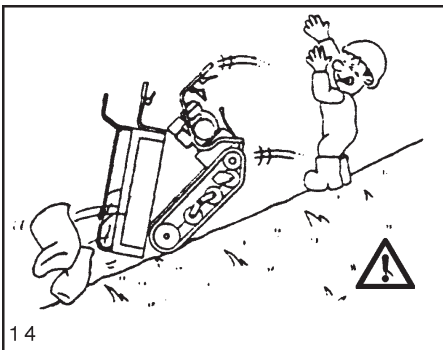

Do not use the dump function to unload transport goods on a slope.

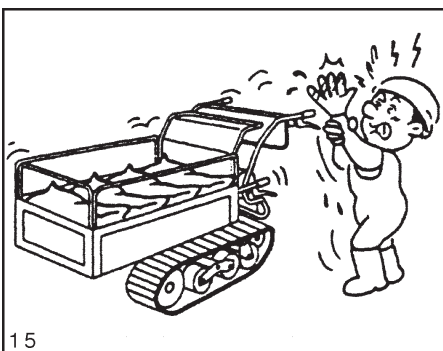

Do not touch the muffler or engine while the engine is running or immediately after stopping the engine. These parts become extremely hot.

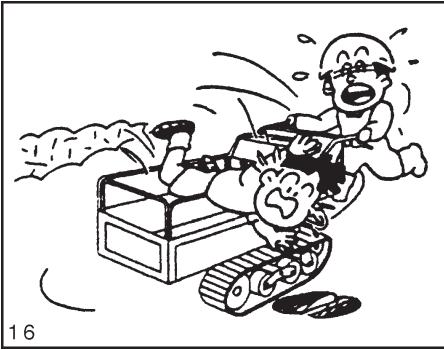

16

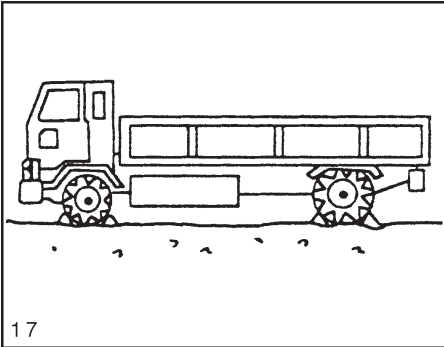

17

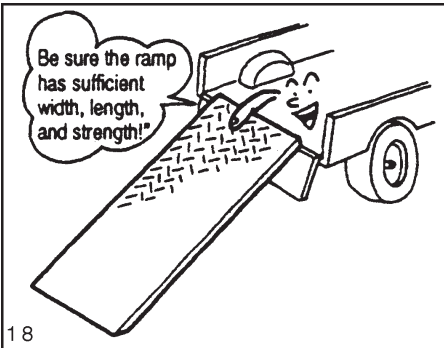

18

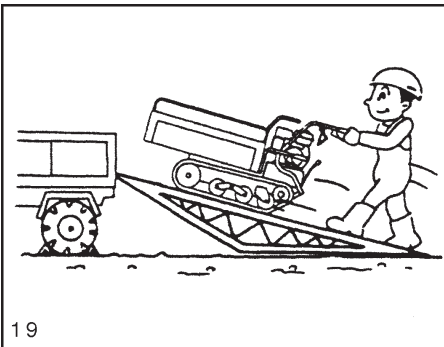

19

Do not attempt to drive the machine from inside the transport box and do not carry people.

Do not drive while sitting or standing on the machine.

3. Loading onto and Unloading from a Truck



WARNING

When loading/unloading the machine onto/from a truck, select a location that is flat, stable, away from traffic, and free of potentially dangerous objects.

Turn off the engine of the truck, and ensure that the truck will not move by applying the parking brake.

For the ramp, select a board with sufficient width, length, strength, and surface roughness.

«Guidelines for Ramp»

For the ramp, use a board that meets the following requirements:

- Length: Four times the height of the truck bed
- Width: Wide enough to support the crawlers of the machine
- Strength: Strong enough to support the weight of the machine
- Surface: Treated/textured to resist slipping

Attach the ramp hooks securely to the truck bed so that the ramp is even with the truck bed and will not come loose.

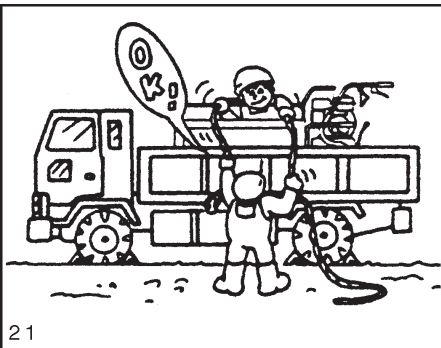
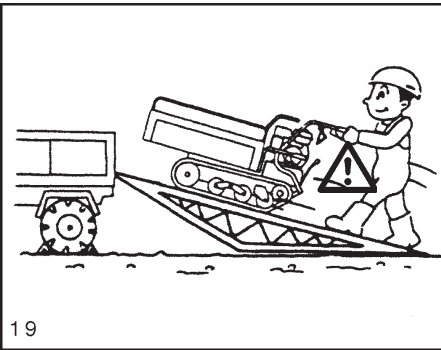
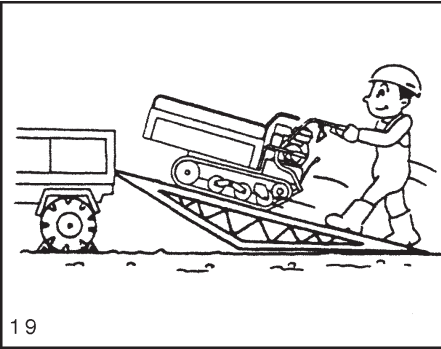
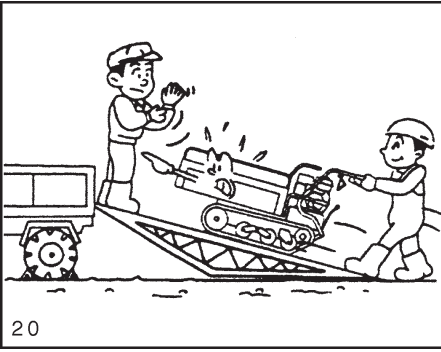

Do not attempt to load/unload the machine onto/from a truck while the transport box of the machine contains a load.

Do not allow anyone to stand directly in front of the machine while loading/unloading the machine onto/from a truck.

Use the F1 gear to load and the R gear to unload the machine. Also, set the throttle lever to the “Low” position, use engine braking, and move the machine slowly.

When ascending or descending the ramp, always center the machine on the ramp.

When ascending or descending the ramp, do not attempt to change the direction in which the machine is traveling or operate the side clutch levers.

To ascend or descend the ramp, establish the travel path in advance and then move the machine at the lowest speed.

The center of balance of the machine will change suddenly when the machine passes over the seam between the ramp and the truck bed. Be prepared for this sudden change.

When transporting the machine in a truck or the like, secure the machine with a sufficiently strong rope and use blocking bars.

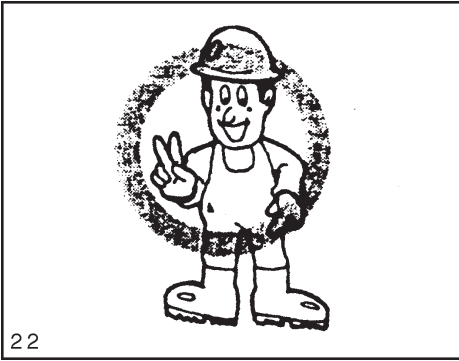

4. Maintenance

DANGER

Avoid loose fitting or baggy clothing with tears, bulging pockets, frayed edges or heavy cuffs. Loose frayed and bulky clothing can easily become wrapped in revolving parts. Wear working clothing and working shoes or boots. Also you may need: **SAFETY HELMET, SAFETY SHOES, SAFETY EYE PROTECTION, HEAVY DUTY GLOVES, HEARING PROTECTION, REFLECTIVE CLOTHING, OR RESPIRATOR/ FILTER MASK.**

Wear whatever safety gear and clothing is necessary for the job.

Prolonged exposure to loud noise can cause impairment or loss of hearing. Wear suitable hearing protective device such as earmuffs or earplugs to protect against objectionable and uncomfortable noises.

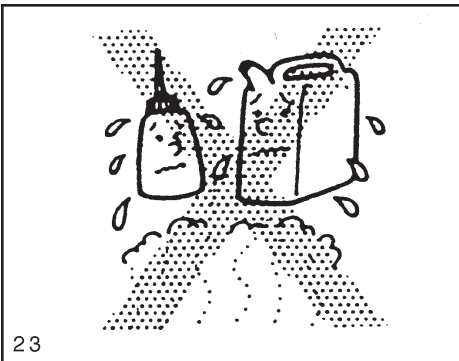

Do not crawl or step under the machine.

Do not add oil or refuel while the engine is running or hot.

Use only the fuel specified in this manual.



Do not refuel while holding a lighted cigarette in your mouth or using an exposed flame as a light source.

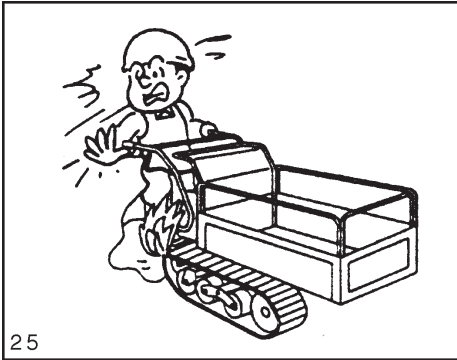

After refueling, close the fuel cap securely and wipe off any spilled fuel to prevent a fire.

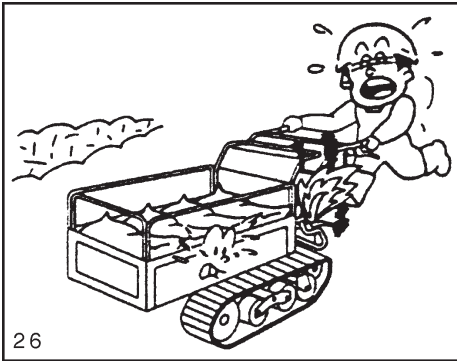

Be sure to inspect the fuel pipe. A damaged fuel pipe will leak fuel to prevent a fire.

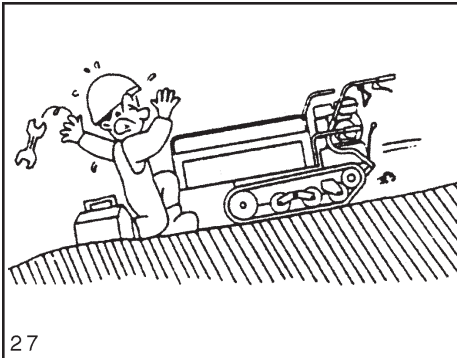

 **WARNING**
Select a location that is level, stable, and away from traffic when performing maintenance operations.

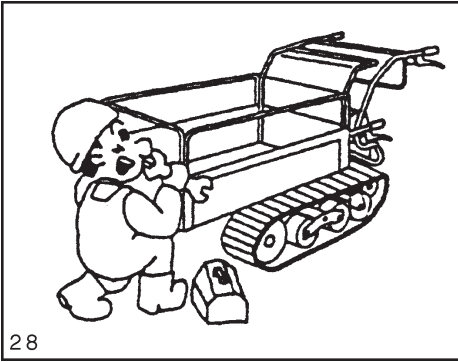

When performing maintenance operations, apply blocking bars to the crawlers so that they will not move.

Be sure to adjust the tension of the crawlers and check the crawlers for cracks.

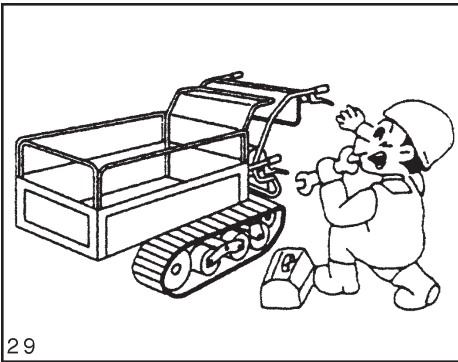

Check that the mounting bolts of the track rollers are tightened securely.

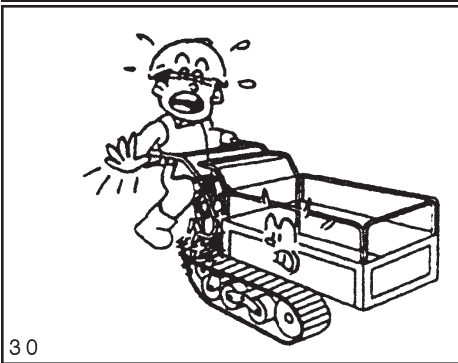

Every day before using the machine, check the electrical cables to make sure they are not touching other components, the shielding is not peeling off, and the contacts are not loose.

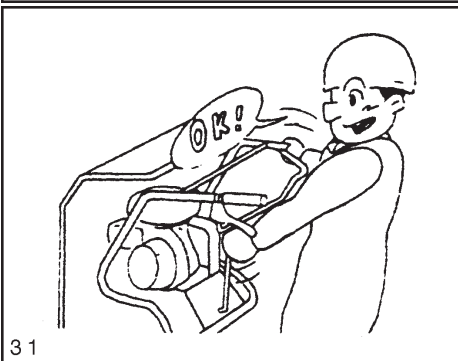

Check that the brakes are effective and the mountings of the side clutch levers are securely fastened without play.

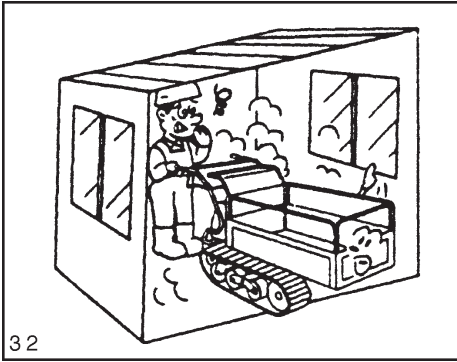

Do not start the engine in a completely enclosed area. Only start the engine in outdoor environments. When the engine must be started indoors, be sure to provide sufficient ventilation.

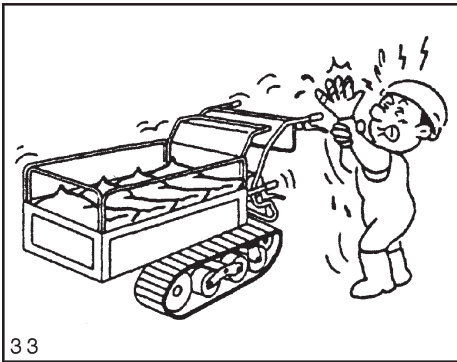

⚠ CAUTION

Allow the muffler, engine, and other hot parts to cool before inspecting or performing maintenance.

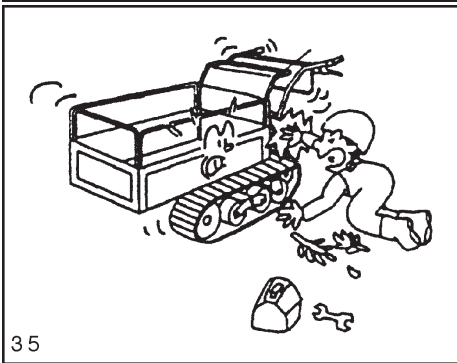

Be sure to stop the engine before inspecting, adjusting, repairing, or cleaning the machine. Be sure to stop the engine before replacing parts or removing grass caught in rotating parts.

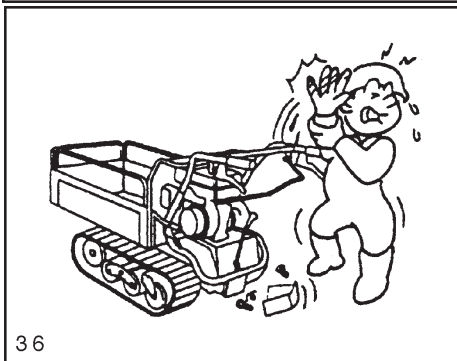

Be sure to reinstall any covers removed during maintenance operations.

CHAPTER 2

REPAIR OPERATIONS

After repair

Contact your closest dealer if the machine is not working properly and you are unable to repair it by yourself.

This is the information you have to give:

- Model and machine serial number (A).
- Engine serial number (B) in case of engine problems
- Circumstances leading to the problems (at what speed you were using the machine, what type of work, etc)
- For how long you used the machine before problem occurred
- Other circumstantial details (where possible).

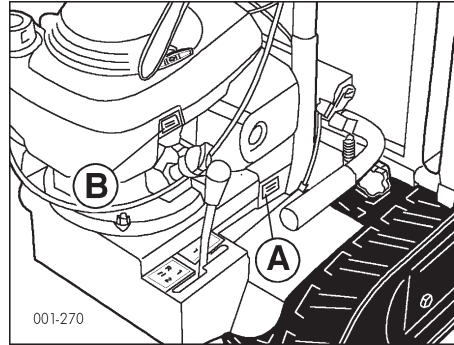

CHAPTER 3 CONTROLS

1) “Free fall” clutch lever

Use this lever to engage or disengage the drive clutch and engage the handbrake.

The belts will turn if the lever is lowered onto the handlebar pipe whilst the engine is turning.

When the lever is released, the clutch disengages and the brake is engaged.

2) Release lever and left brake

Pull the lever upwards in order to turn to the left.

3) Acceleration lever

Use this lever to increase or reduce the speed of the engine and switch on (start) or switch off (off) the engine

4) Release lever and right brake

Pull the lever upwards in order to turn to the right.

5) Starter cord

This is used to start up the engine.

6) Gear lever

This is used for positions F1, F2 or R1, R2

7) Bin blocking lever

This lever is used to raise the bin and put it into position for tipping.

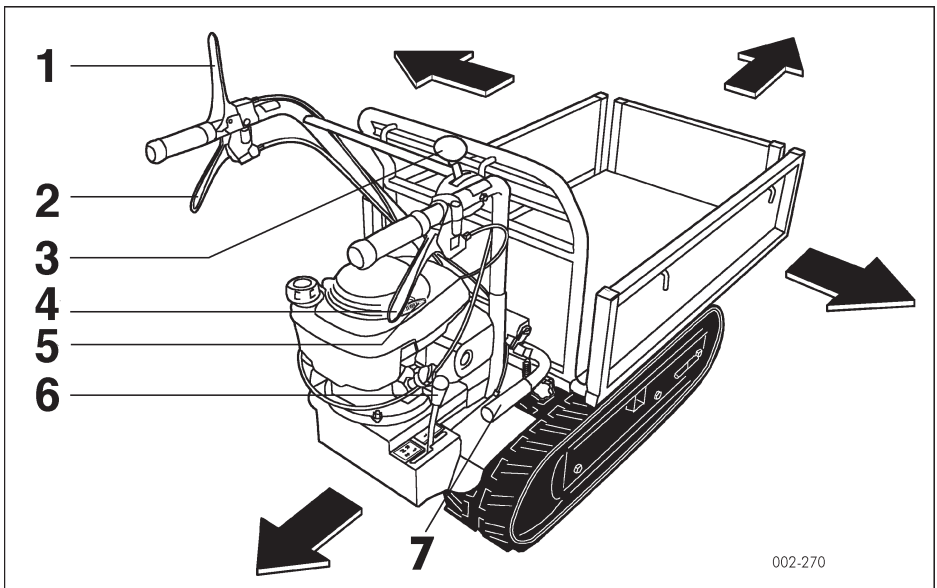

002-270

CHAPTER 4 – USING THE MACHINE

1. Before using the machine

Always check the following points before turning the machine on:

(1) Check the working area

- If you find a hindrance whilst using the machine, locate it and have it removed.

(2) Inspecting the machine

- Check that components are not deformed, damaged or dangerous.
- Check transmission oil.
- Be sure to adjust the tension of the crawlers and check the crawlers for cracks.
- Check that mounting bolts of the crawlers are well tightened.
- Check the machine in its whole and make sure there are no damaged parts or loose bolts.
- Make sure there are no engine oil leaks.
- Check fuel level and make sure there are no leaks and that the fuel pipe is not damaged.
- Make sure air filter is clean.
- Check that engine muffler and other heated parts are free of debris and dirt.
- Check the electrical system and make sure contacts are well fixed.

(3) Using the levers

- Check levers

(4) Starting the engine

- Make sure the engine doesn't make strange noises.
- Check the colour of the exhaust smoke
- Check that each lever works properly.

2. Check fuel level and refuel

- Refer to engine's "Use and Maintenance" handbook

3. Switching on the engine



WARNING

- **For safety reasons, check the area around the machine before switching the engine on. Do not switch on if there are animals or persons close by.**



CAUTION

- **Make sure you have carried out the requested maintenance operations before and after having used the machine. Check clutch lever and other devices used during operation and adjust them if necessary so as to ensure its proper operation.**
- **Whilst machine is hot, release the clutch lever so that parking brake gets engaged.**

Starting the machine

1. Release clutch lever (A). This way the brake is engaged.
2. Put throttle lever (B) in “high” position (C).
3. For engine start operations, refer to instructions mentioned in the engine’s “Use and Maintenance” handbook.

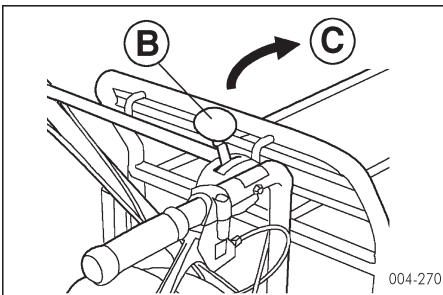
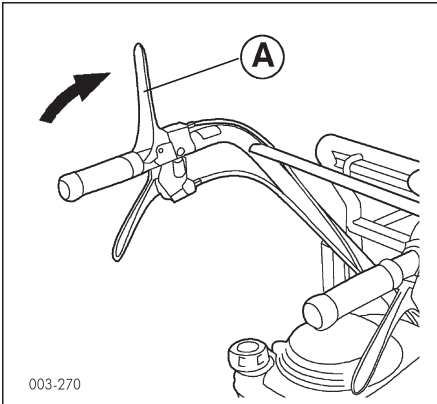

4. Move forward, turn, change speed and then stop the engine.

DANGER

o Accelerate and decelerate slowly when moving forward and stopping.

- Decrease speed when turning.
- Decrease speed when travelling downhill, on a wayside of a road, on uneven roads or with many bends.
- Don't travel slantwise on a steep slope.
- When reversing, make sure to use a slow speed and pay attention to what you have behind.

WARNING

- Check the position of each lever and the safety of the area around before moving forward.
- Do not use the axle shafts unlock lever when travelling downhill.

CAUTION

If the machine is left unattended, make sure that it is on a flat and stable surface and switch the engine off so that crawlers do not move.

How to move forward and backward

1. Place speed lever (A) in the wanted position.

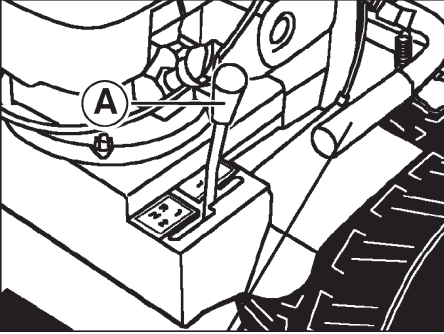

2. Increase engine speed slightly by using throttle lever (B).

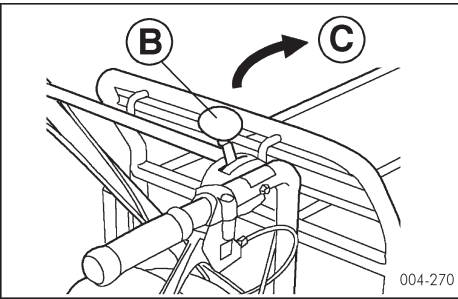

(B) Throttle lever
(C) High

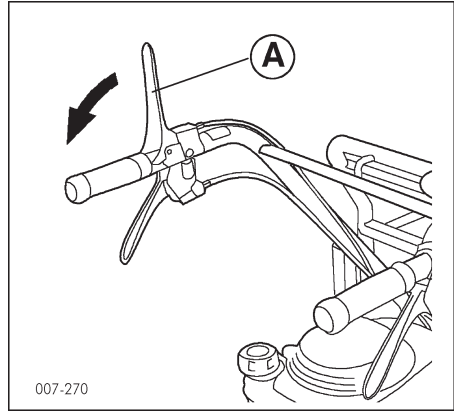

3. Pull clutch lever (A) steadily. The machine will slowly start moving forward or backward.

How to turn around

1. Make sure it is safe to turn in the desired direction.
2. Pull brake lever (B) on the side where you want to turn. The machine will turn.
3. After you have finished turning, release lever (B).

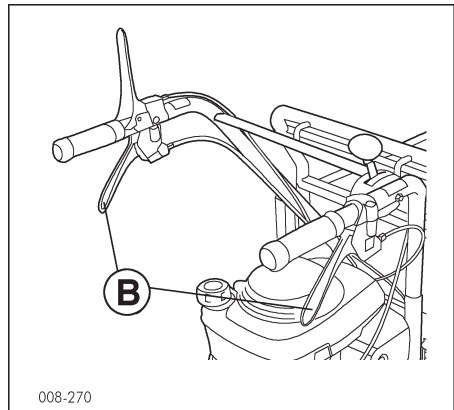

How to change speed



WARNING

- Make sure you release the clutch lever before using the speed lever.
- Use gears F1 and R when travelling downhill or on a ramp.
- Do not change gear when travelling downhill or on a ramp.

1. Release clutch lever (A).
2. Place speed lever (B) in the wanted position.
3. Slowly pull clutch lever (A) towards position (C). The machine will start moving slowly.

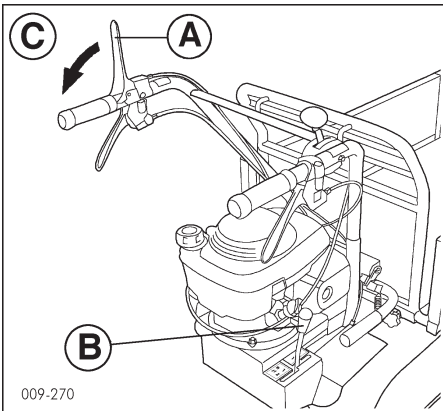

IMPORTANT

- Do not force the speed lever.
- Do not change speed whilst machine is on the go as this could damage the machine.

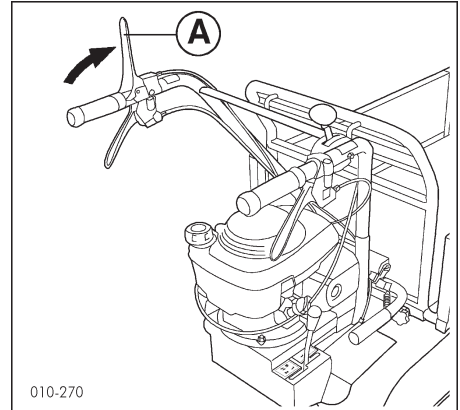

How to stop the machine

1. Remove your hand from clutch lever (A). This will stop the machine.
2. Place throttle lever (B) in “low” position (C).

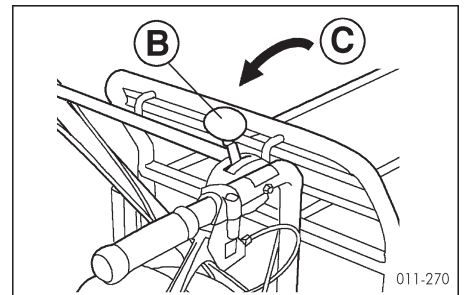

3. To stop the engine, refer to instructions mentioned in the engine’s “Use and Maintenance” handbook.

How to park

CAUTION

- Choose a stable and flat surface when parking the machine. If you have to park downhill, make sure you use some blocking bars on the crawlers so that these do not move.

5. How to load

CAUTION

- Do not carry anybody as transport inside the box and do not drive while sitting or standing on the machine.

How to open and close the box's sideboards

The box can be opened to load and unload accordingly.

WARNING

- Make sure you tighten the tube's fixing screws once you've opened or closed the board. If the latter should fall over whilst the machine is on the go, it could get damaged or cause you personal injury.

1. To slide the board inner wards or outwards, first loosen screws from tubes (A) which are positioned in 6 points: one on the right and one on the left below the side boards,

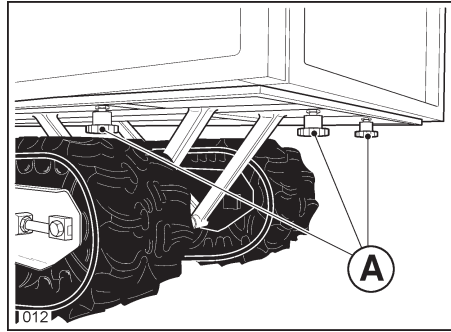

two on the left and two on the right below and behind the front boards.

2. Push the board towards the wanted position.

3. Tighten the screws back on to the tubes.

How to use the box for transport

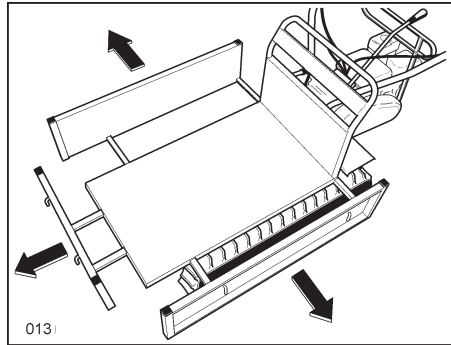

DANGER

- Do not crawl below the transport box when it is raised up.

WARNING

- Always block the box with its locking device otherwise it could rise up when the machine is on the go and fall over and cause the machine to turnover.

To lift the box

1. Disconnect locking device (A) by moving it upwards.
2. Pull knob (B) upwards and raise the box.

To lower the box

1. Press knob (B) and lower the box until it touches the rubber damper and then block the box in position with stop hook (C).

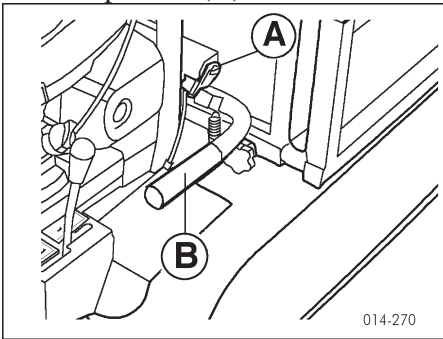

2. Connect locking device (A) by moving it downwards.

6. How to drive on a ramp

WARNING

- **Select the appropriate speed before starting to travel downhill and do not change gear.**
 - **Do not park the machine on a slope.**
 - **If you stop on a slope, make sure to remove your hand from the clutch lever. The lever will move into “braked stop” position.**
 - **Drive slowly and use the engine lock when travelling downhill.**
- When starting to travel downhill, engage the slow speed gear and move the machine slowly. An abrupt start could cause the front part of the machine to rear up and thus causing an extremely dangerous situation.**

CHAPTER 5 – STORAGE



DANGER

- **When draining the engine fuel, use a pan to collect it and avoid spilling out.**
- **Before covering the machine with a sheet, make sure that the engine and the muffler are sufficiently cold.**



WARNING

- **Store the machine on a flat and stable surface. If it's put away on a downhill surface, use blocking bars so that the machine cannot move.**



CAUTION

- **Switch off the engine before performing maintenance. Make sure that hot components have cooled off sufficiently.**
- **Remove any inflammable object away from the working area before performing maintenance.**

1. Carry out daily maintenance every time you use the machine

- Within the same day of use, wash the machine and dry it. Then lubricate rotating and sliding parts

with oil.

- Clean the air filter properly.
- Check the starting rope and remove grass or dirt stuck in the protection grids.



CAUTION

- **Pay attention when washing the machine that water does not go inside the air filter plug as this could ruin it.**
- **Make sure that water does not get into contact with the machine's electrical components as these could get ruined.**

2. Preparing to store away for a long period of time

1. Put the machine in a dry and well-ventilated place and make sure that the transport box is lowered.
2. Smear rustproof oil, engine oil or grease to those external parts subject to corrosion.
3. For storing operations concerning the engine, refer to the engine's "Use and Maintenance" handbook.

CHAPTER 6 MAINTENANCE

1. How to determine timing for regular maintenance

In order to avoid accidents caused by using the machine under wrong conditions, take the machine to your closest authorised dealer or to a repair workshop and have them check the safety of the machine's various components. In particular, make sure to replace the fuel pipe every two years and check the electric system once a year.

Tables for regular maintenance

Part description	Quantity	Details	Time/Frequency
Engine Oil	0	0	0
Transmission oil	1,3 L	Replace with gear oil type SAE 15W/40	First time: after 50 hours operation. After first time: Every 100 hours operation
Air Filter and Plug		0	0
Fuel Pipe		Replace pipe and check connections	Replace pipe every two years
Electric system		Check there are no peelings or damages	Every year
Crawlers	10÷15 mm	Adjust divergence grade	Refer to your dealer
Axle shafts unlock lever		Check if machine can turn	
Brake lever and parking brake		Control brake efficiency	
Clutch lever		Check that belt does not slip	
Assembly bolts of the guide rollers		Fixing agent	
Assembly bolts of the engine		Fixing agent	

0 Refer to indications mentioned in the engine's "Use and Maintenance" handbook

3. Applying oil and grease

 **CAUTION**

• Make sure to smear oil and grease to sliding or rough parts even if not mentioned herein.

Apply oil and grease regularly by using an oiler or lubricating gun.

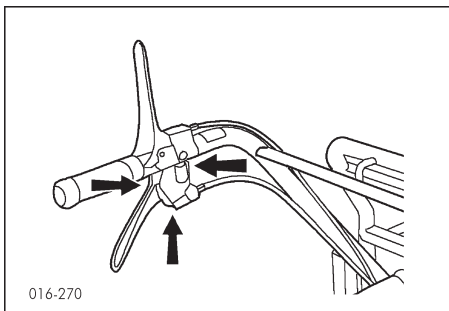

Unlocking and side brake

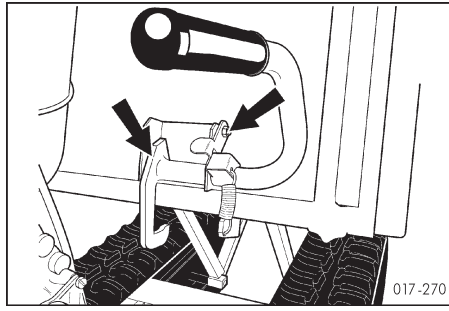

Box lock lever and mechanism

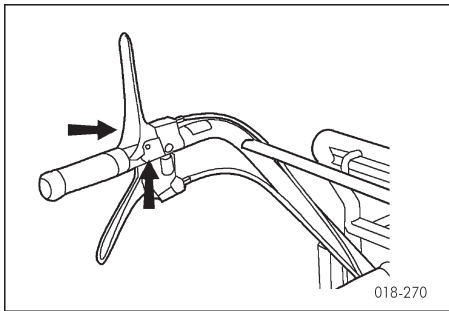

Clutch lever Pin

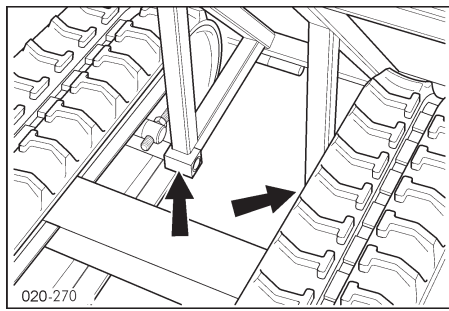

Box Support

4. Checking and changing the gearbox oil

Check

Make sure there are no oil leaks

Replacement

1. Remove plug (A) from the bottom part of the gearbox. Let the old oil drain inside a pan so that the oil does not spill onto the ground.

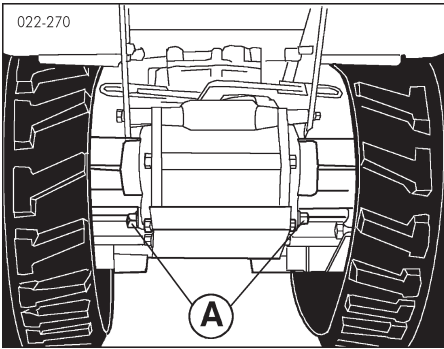

2. Add the specified amount of new oil through filler (B)

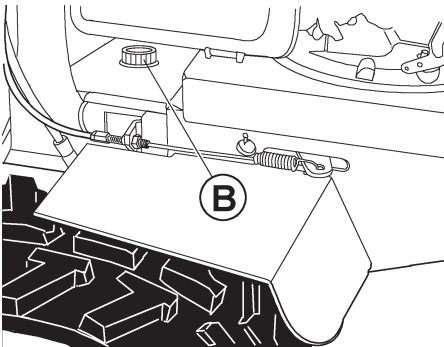

5. Adjusting crawler tension

- Adjust crawler tightness by turning adjuster nuts (A) and after having loosened lock screws (B) so that crawlers have a flexure (C) of between 10-15 mm when pressed with a thumb. Use both the left and right adjusters

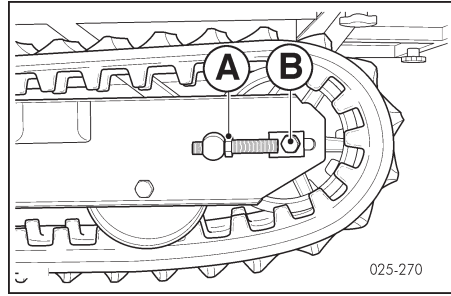

CAUTION

- **Make sure to well tighten screws and nuts after tension adjustment.**

DANGER

In order to avoid personal injury, make sure that crawlers are not excessively tense. Irregular loads applied to the idler, sprocket and crawler leads to excessive wear and to bad accidents.

IMPORTANT

- It is necessary to first move the machine forwards before carrying out any sort of adjustment operation, since if the machine is pulled backwards the upper part of the crawler remains tense, thus making whatever type of adjustment impossible.
- Remove mud from the crawler so as to avoid the adjustment nut from hardening or getting stuck.

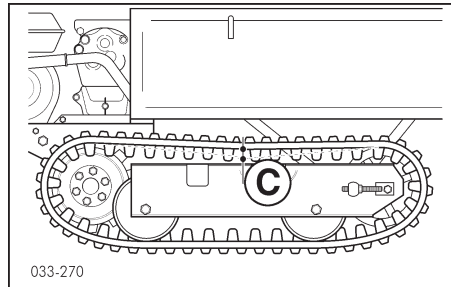

Lubricate the crawler stretcher at the end of the job.

- Excessive tension on the crawlers may cause the following problems:
 - Increase of running resistance and reduction of driving power.
 - Excessive wear of crawler.
- Insufficient tension on the crawlers may cause the following problems:
 - Disengagement of crawler.
 - Defective engagement of sprocket.
 - Excessive wear of crawler.

After completing the work, clean properly and remove soil and mud from the crawlers.

6. Adjusting the axle shafts and brakes unlocking side levers

CAUTION

- Make sure to tighten the side levers assembly screws properly.
- If the machine does not turn in a proper way when the unlocking lever (A) is pressed, adjust it by using adjuster (B).

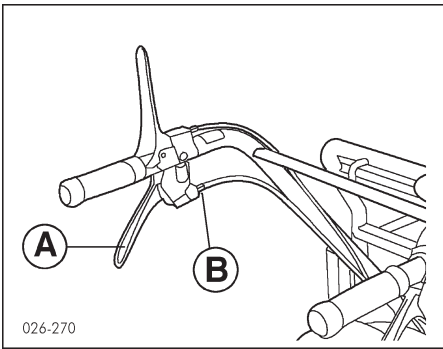

- use adjustment screw (D) if further adjustment is needed.

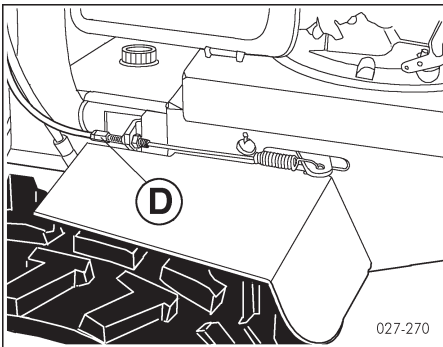

7. Adjusting the parking brake

CAUTION

- o Adjust the brake in order to keep it efficient and so that it does not create resistance when not necessary.

8. Nuts and bolts that have to be fixed on

Engine assembly bolts (A)

Sprocket assembly bolts

Regularly check and tighten other nuts and bolts.

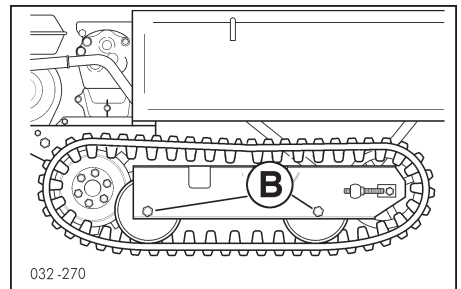

CHAPTER 7 - TECHNICAL SPECIFICATIONS

Model TN2700-CR270

TN3400-CR340

Engine	gasoline 2,6 kW (4 CV)	gasoline 3,5 kW (5 CV)
Start	recoil rope starter	
Clutch	belt driven with automatic disengagement when control lever is released	
Gearbox	4 speed (2 + 2)	
Drive	mechanical type with gears in oil-bath	
Steering	steering unlocking and brakes in oil-bath	
Minimum steering radius	700 mm.	
Brakes	expansion type, with automatic engagement at clutch disengagement	
Minimum distance from the ground	70 mm.	
Crawler track: Contact length/width	600/170 mm.	
Track	620 mm.	
Loading platform	expandible	
Loading capacity	270 Kg.	350 Kg.
Tilting	manual	
Tilting angle	50°	
Weight	140 Kg.	150 Kg.
Maximum slope with/without load	23°	

EINLEITUNG

Dieses Handbuch beschreibt, wie man die Maschine gut in Stand hält und sie korrekt und sicher bedient.

Vor der Inbetriebnahme der Maschine ist dieses Handbuch aufmerksam durchzulesen.

Allgemeines

- Die Maschine darf nicht verwendet werden, falls man den Inhalt des Handbuches nicht verstanden hat.
- Das Handbuch muss der Maschine, wenn diese ausgeliehen, verkauft, oder einer anderen Person übergeben wird, beigelegt werden.
- Sollten das Handbuch, oder die Unterlagen, welche die Sicherheit betreffen, verloren gehen, oder beschädigt werden, so setzen Sie sich umgehend mit dem Wiederverkäufer in Ihrer Zone in Verbindung, um neue Unterlagen anzufordern.
- Setzen Sie sich auch mit Ihrem Wiederverkäufer in Verbindung, falls Fragen oder Zweifel, betreffend die Maschine auftauchen sollten, die in diesem Handbuch nicht behandelt werden.

SIGNALBEZEICHNUNGEN

Die Ausdrücke **“Gefahr”**, **“Vorsichtsmassnahmen”**, und **“Vorsicht”** werden zusammen mit Hinweissymbolen verwendet.



“Gefahr” zeigt ein extremes Risiko mit schweren Unfallfolgen an, falls keine entsprechenden Vorsichtsmassnahmen getroffen werden.



“Vorsichtsmassnahmen” zeigt das Risiko mit Unfallfolgen an.



“Vorsicht” zeigt allgemeine Vorsichtsmassnahmen an.

“Wichtig” zeigt eine wichtige Mitteilung an, welche darauf hinweist, dass Schäden oder Leistungsverringerung der Maschine, bei Nichtanwendung der passenden Vorsichtsmassnahmen, auftreten können.

ZUSAMMENFASSUNG DER KAPITEL

Kapitel 1

Sicherheitsanweisungen

Dieses Kapitel gibt wichtige Informationen hinsichtlich Sicherheitseingriffe und Wartung. Lesen Sie alle Anweisungen betreffend Sicherheit durch. Dieses Kapitel zeigt auch den Inhalt und die Lokalisierung der Aufkleber auf.

Kapitel 2

Reparaturen

Dieses Kapitel gibt Informationen wie die Wartungsarbeiten an der Maschine durchzuführen sind.

Kapitel 3

Kontrollen

Dieses Kapitel führt die Bezeichnung und Funktionen der Hebel und anderen Bestandteilen zur Maschinenkontrolle auf.

Kapitel 4

Verwendung

Dieses Kapitel beschreibt, wie die Maschine zu handhaben ist.

Kapitel 5

Lagerung

Dieses Kapitel beschreibt die tägliche Wartung und das Lagern über einen längeren Zeitraum hinaus.

Kapitel 6

Wartung

Dieses Kapitel beschreibt, wie man die Maschine sicher in Schuss hält.

Kapitel 7

Spezifikationen

Dieses Kapitel gibt die allgemeinen Maschinen-Spezifikationen wieder.

INHALTSVERZEICHNIS

EINLEITUNG	1
Allgemeines.....	1
Signalbezeichnungen.....	1
 ZUSAMMENFASSUNG DER KAPITEL.....	2
 KAPITEL 1 SICHERHEITSANWEISUNGEN	5
1. Vor Inbetriebnahme und Wartung.....	6
2. Inbetriebnahme.....	7
3. Be- und Entladen von einem LKW	10
4. Wartung	12
 KAPITEL 2 REPARATUREN.....	16
 KAPITEL 3 KONTROLLEN	16
 KAPITEL 4 INBETRIEBNAHME	18
1. Vor Arbeitsbeginn.....	18
2. Kontrolle des Treibstoffstandes und Nachfüllen von Treibstoff	18
3. Starten des Motors.....	18
4. Anfahren, Wenden, Geschwindigkeitsänderung und Stoppen des Motors.....	19
5. Das Beladen.....	22
6. Befahren einer Rampe.....	23
 KAPITEL 5 LAGERUNG.....	24
1. Die tägliche Wartung ist immer nach dem Gebrauch zu verrichten.....	24
2. Vorbereitung für eine längerfristige Lagerung	24

KAPITEL 6	WARTUNG	25
1.	Bestimmung des Zeitraumes für die regelmässige Wartung.....	25
2.	Formular für die regelmässige Wartung	25
3.	Verwendung von Öl und Schmierfett	26
4.	Überprüfung und Austausch des Getriebeöles	27
5.	Einstellung der Raupenspannung.....	28
6.	Einstellung der Entsicherungshebel der Achswelle und Bremsen.....	29
7.	Einstellung der Parkbremse.....	29
8.	Zu befestigende Muttern und Schraubenbolzen.....	29
KAPITEL 7	VERZEICHNISSE	30
	Technische Spezifikationen	30

KAPITEL 1 HINWEISE FÜR EINE SICHERE BETRIEBUNG

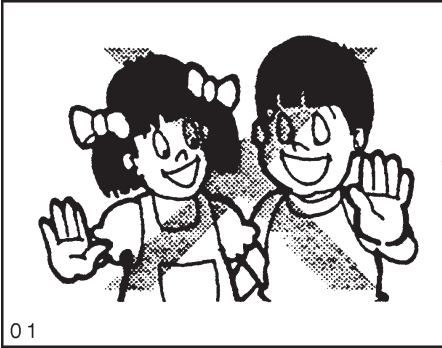

Bitte lesen Sie diese Anweisungen aufmerksam durch.

Diese sind für eine sichere Verwendung und Wartung der Maschine wichtig.

• Eine Vernachlässigung oder Nichtbeachtung dieser Vorschriften kann zu Unfällen und ernsthaften Verletzungen führen.

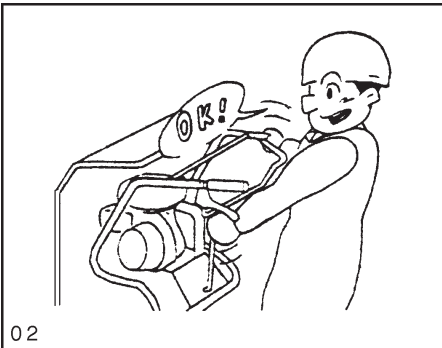

Lernen Sie die Maschine kennen
Erlauben Sie Niemanden, der die Maschinenbedienung nicht kennt, die Maschine zu verwenden. Dieses Bedienungshandbuch muss als ein fester Bestandteil der Maschine angesehen werden und immer gemeinsam mit der Maschine aufbewahrt werden.

Lernen Sie die Positionen und Funktionen aller Steuerelemente, sowie die Bedeutung der Symbole auf den Steuerelementen und Anzeigen kennen, bevor Sie die Maschine bedienen.

Lernen Sie, wie man den Motor bei einem Notfall schnell zum Stillstand bringt.

Lernen Sie die Kapazität, die Eigenschaften und die Grenzen Ihrer Maschine kennen, wie max. Ladegewicht, Geschwindigkeit und Drehradius.



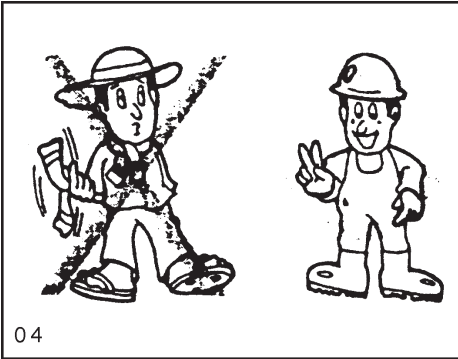

1. Vor Inbetriebnahme



und Wartung

VORSICHTSMASSNAHMEN

Das Lockern der Bolzen, sowie auch ein Zerreißen der Schutzkleidung ist zu vermeiden. Ausserdem ist auch das Abnutzen der Säume und der Aufschläge zu vermeiden. Die zerrissene Kleidung kann sich leicht in den rotierenden Maschinenteilen verfangen. Zusätzlich benötigen Sie folgende Dinge: **Schutzhelm, Schutzbrillen, Schutzhandschuhe, Gehörschutz, Atemschutz.**

Tragen Sie immer die für die Arbeit notwendige Schutzkleidung.

Wenn Sie über längere Zeit lautem Lärm ausgesetzt sind, kann dies zu einer Beeinträchtigung, oder einem Verlust des Hörvermögens führen. Tragen Sie ab sofort den passenden Gehörschutz, sowie Schutzbrille und Atemschutz, um sich so gegen herunterfallende Gegenstände zu schützen

VOR INBETRIEBNAHME

Nehmen Sie die Maschine niemals in Betrieb, wenn Sie müde, krank, überarbeitet oder schwanger sind, an irgendeiner Krankheit leiden, oder sich allgemein unwohl fühlen, unter

Einfluß von Alkohol oder Medikamenten stehen, oder sich in einem anderen ähnlichen Zustand befinden. Diese Zustände setzen das Reaktionsvermögen des Menschen herab. Beginnen Sie sich während der Arbeit müde zu fühlen, machen Sie eine 10-minütige Pause



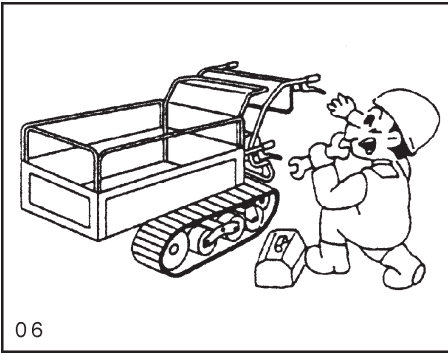

06

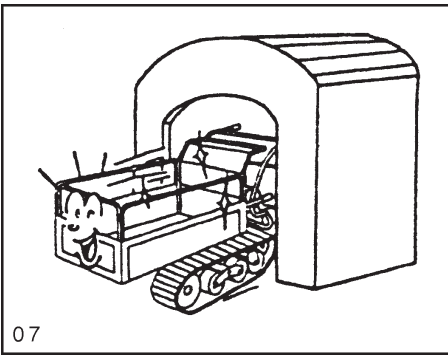

07

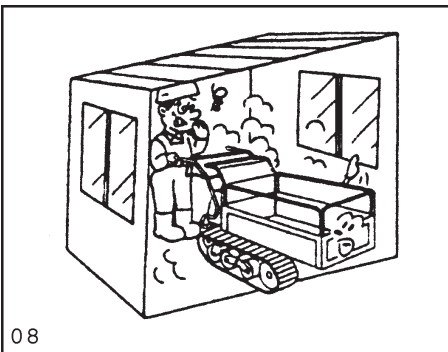

08

um sich zu recken, spazieren zu gehen, auszuruhen, oder etwas zu essen.

Entfernen Sie Öl, Schmierfett oder Schmutz vom Handlauf, den Stützen, Pedalen, Steuerelementen und Boden, um ein Ausrutschen zu vermeiden.

Entfernen Sie im Winter zusätzlich Eis und Schnee von den Komponenten.

Überprüfen Sie die Maschine auf gelockerte Bolzen, fehlende Schmiermittel, beschädigte Reifen oder Reifendruck, das Schutzschild und Gerät auf Störungen, die Steuer- und Bremsverbindungen auf Lockerungen und die Hydraulikflüssigkeit auf Leckshin. Unter den einzelnen Kapiteln dieses Handbuchs finden Sie dazu detaillierte Informationen.



VORSICHT

Überprüfen und warten Sie die Maschine, besonders die elektrische Anlage mindestens einmal pro Jahr. Die Treibstoffleitung muss alle zwei Jahre ausgetauscht werden.

2. Inbetriebnahme



VORSICHTSMASSNAHMEN STARTEN

Sicheres Starten des Motors

Wenn Sie die Maschine in einem geschlossenen Raum verwenden, versichern Sie sich vor dem Starten des Motors, dass für eine ausreichende Ventilation und Frischluftzufuhr gesorgt ist. Abgase sind giftig. Besondere Aufmerksamkeit ist dem geruch- und farblosen Kohlen-monoxid zu schenken

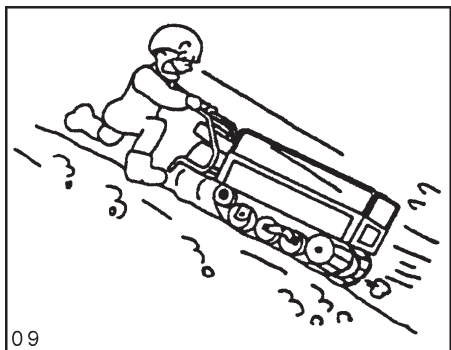

Bleiben Sie immer in der Nähe der Maschine und betätigen Sie fest die Bremsen, während Sie den Motor warmlaufen lassen.

Betätigen Sie auf keinen Fall die seitlichen Hebel, wenn Sie einen Abhang hinunterfahren. Die Maschine könnte sich sonst plötzlich drehen. Verwenden Sie die Motorbremse und seien Sie darauf vorbereitet, jederzeit bremsen zu können.

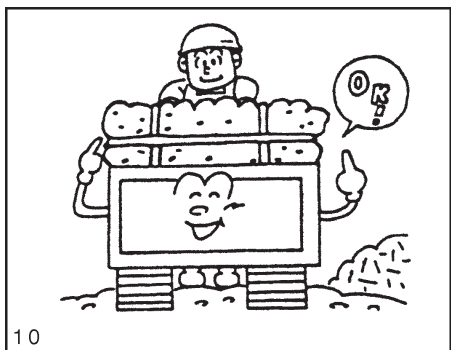

Überschreiten Sie niemals die maximale Ladekapazität, welche auf Seite 30 spezifiziert ist.

Das Ladegut darf nicht über die Box hinausragen. Die Ware könnte herunterfallen.

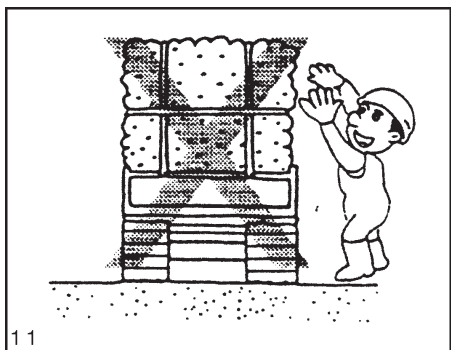

Die Ware darf nicht vertikal geladen werden, da ansonsten die Sicht vorne behindert sein könnte. Dies könnte leicht dazu führen, dass die Maschine das Gleichgewicht verliert.

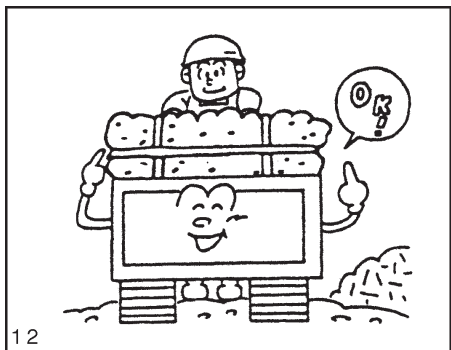

Sichern Sie das Ladegut mit einem Seil, um so ein Herunterfallen des Ladegutes zu verhindern.

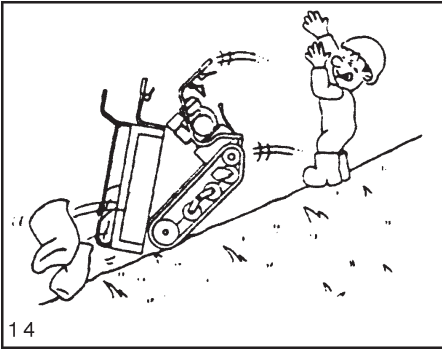

Das Be- oder Entladen der Maschine darf niemals an einem Abhang erfolgen, da sonst die Maschine das Gleichgewicht verlieren und umkippen könnte.

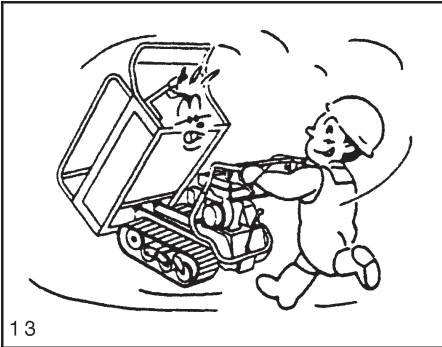

Bewegen Sie die Maschine nicht, solange die Transportbox hochgestellt ist.

Die Sicht nach vorne wird dadurch behindert und die Maschine gerät leichter aus dem Gleichgewicht.

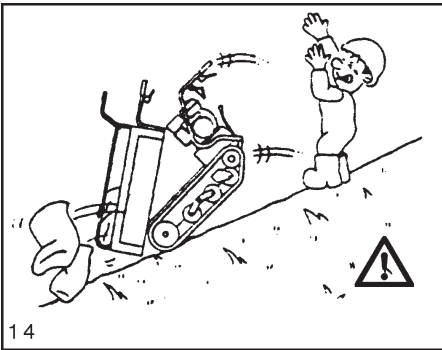

Verwenden Sie zur Entleerung des Ladegutes an einem Abhang nie die Kippvorrichtung.

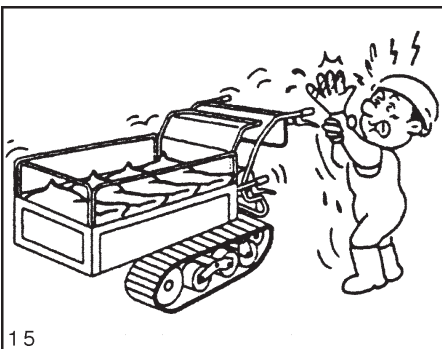

Berühren Sie niemals den Auspufftopf oder den Motor, während dieser läuft oder unmittelbar danach. Diese Teile werden extrem heiss.

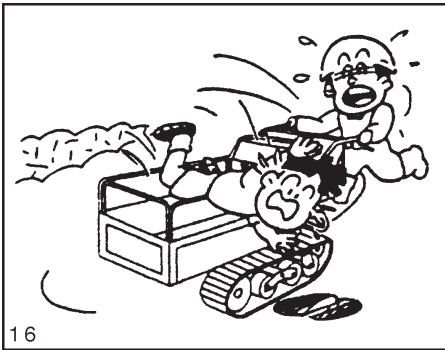

16

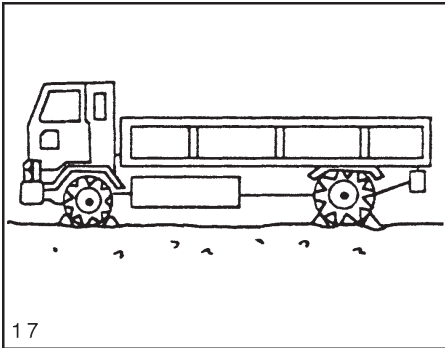

17

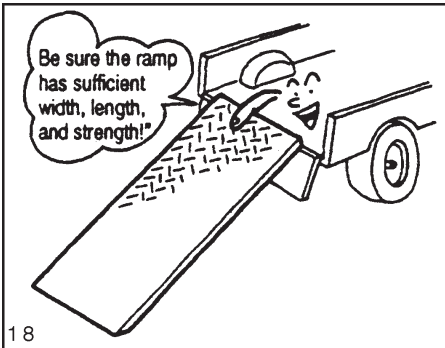

18

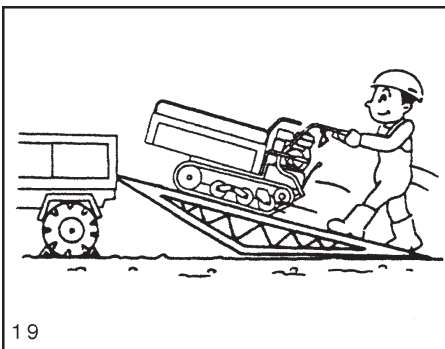

19

Versuchen Sie niemals die Maschine in der Transportbox sitzend zu steuern, oder Personen zu transportieren.

Fahren Sie niemals sitzend oder stehend auf der Maschine.

3. Be- und Entladen eines LKW



VORSICHTSMASSNAHMEN

Beim Auf/Abladen der Maschine auf oder ab einem LKW, wählen Sie einen flachen, stabilen Ort, abseits des Verkehrs und frei von potentiell gefährlichen Objekten.

Stellen sie den Motor des LKW ab und versichern Sie sich durch Anziehen der Parkbremse, dass dieser nicht ins Rollen kommt.

Wählen Sie eine Rampe mit einer ausreichenden Breite, Länge und Stärke und einer rauhen Oberfläche.

«Anleitung für Rampe»

Wählen Sie eine Rampe, die folgende Anforderungen erfüllt:

- Länge:
 - 4 mal die Höhe der Ladekante
- Breite: breit genug, um die Raupen der Maschine zu tragen
- Stärke: stark genug, um das Gewicht der Maschine zu tragen
- Oberfläche: rauh, um ein Rutschen zu vermeiden.

Befestigen Sie die Haken an der Ladekante des LKW, sodass sich die Rampe auf derselben Höhe befindet und sich nicht lockert.

Versuchen Sie nicht, die Maschine aufzuladen oder von einem LKW

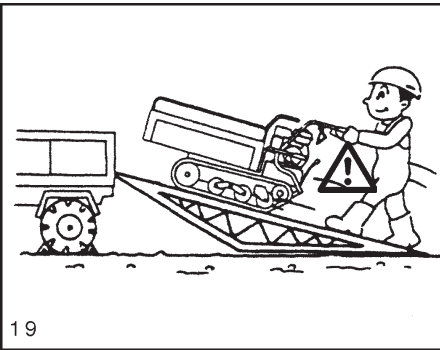
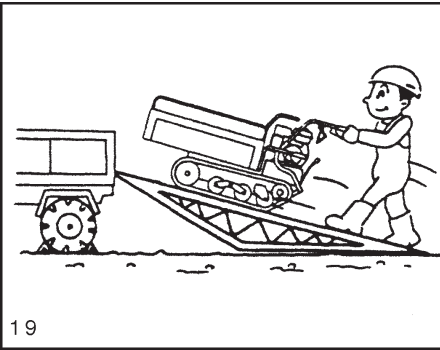
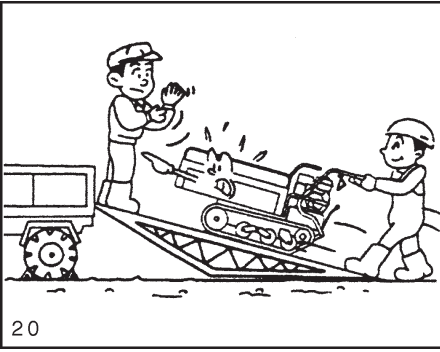

abzuladen, während die Transportbox Ladegut enthält.

Erlauben sie Niemandem direkt vor der Maschine zu stehen, während Sie diese von oder auf einen LKW laden.

Verwenden Sie den Gang, in Fl-Position, um die Maschine aufzuladen und in Position R, um die Maschine abzuladen. Legen Sie ausserdem den Hebel in die Position niedrige Geschwindigkeit ein, verwenden Sie die Motorbremse und setzen Sie die Maschine langsam in Bewegung.

Wenn Sie auf die Rampe rauf-oder runterfahren achten Sie darauf, dass sich die Maschine immer in der Mitte der Rampe befindet.

Versuchen Sie niemals die Fahrtrichtung zu ändern, oder die seitlichen Entsicherungshebel und Bremse zu verwenden, wenn Sie die Rampe rauf-oder runterfahren.

Vor dem Rauf-oder Runterfahren der Rampe ist die Fahrtrichtung zu bestimmen. Danach ist die Maschine langsam, mit einer minimalen Geschwindigkeit, zu bewegen.

Beachten Sie, dass sich der Schwerpunkt der Maschine plötzlich ändert, sobald dieser über die Verbindungslinie zwischen Raupe und Ladekante führt. Stellen Sie sich auf diesen plötzlichen Wechsel ein.

Wenn Sie die Maschine auf einem LKW transportieren, versichern Sie sich, dass diese ausreichend mit einem Seil befestigt ist. Verwenden Sie Stangen zum Blockieren.

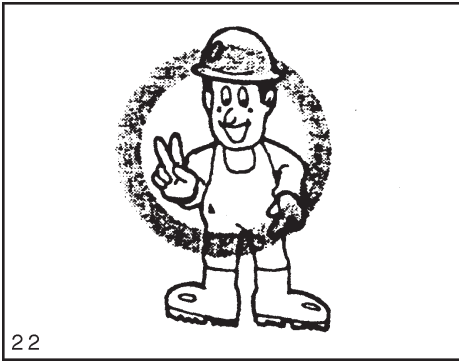

4. Wartung



Verhindern Sie, dass sich das Zubehör lockert, sich die Kleider zerschleissen oder abnutzen. Dadurch könnte es zu einer Verstrickung kommen. Arbeitskleidung und Schuhe werden Ihnen von Nutzen sein.

Zusätzlich dazu benötigen Sie vielleicht folgende Dinge: Schutzhelm, Schutzhandschuhe, Schutzbrille, Gehörschutz, Atemschutz.

Tragen Sie immer alle für die Arbeit notwendige Schutzkleidung, sowie das Zubehör.

Wenn Sie über längere Zeit starkem Lärm ausgesetzt sind, kann dies, zu einer Verringerung des Hörvermögens führen. Tragen Sie ab sofort den Gehörschutz.

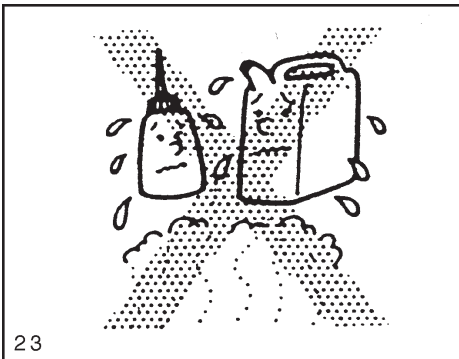

Man bewege sich nur mit äusserster Vorsicht im Umfeld der Maschine. Nie unter die Maschine kriechen.

Füllen Sie kein Öl oder Treibstoff ein, während der Motor läuft oder noch heiss ist.

Verwenden Sie nur den Treibstoff, der in diesem Handbuch aufgeführt ist.



24

Tanken Sie niemals die Maschine auf, während Sie eine brennende Zigarette im Mund haben, oder eine Flamme als Lichtquelle verwenden.

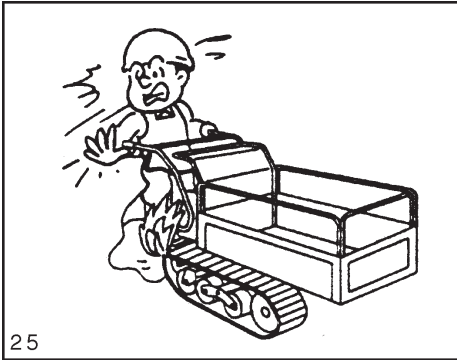

25

Nach dem Auftanken den Stopfen gut schliessen. Das verschüttete Benzin abtrocknen um so einem Brand vorzubeugen.

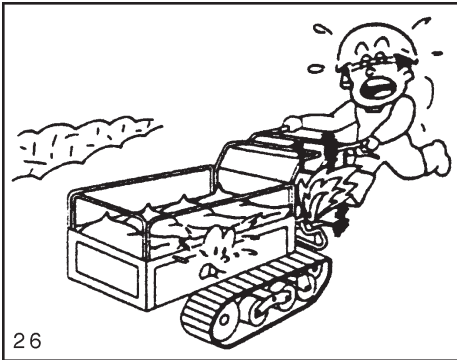

26

Kontrollieren Sie die Treibstoffleitung. Eine beschädigte Leitung lässt Treibstoff durchsickern und dies kann zu einem Brand führen.



Vorsichtsmassnahmen

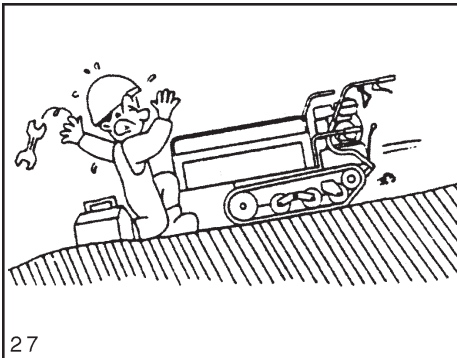

27

Wählen Sie für Wartungsarbeiten einen flachen, stabilen Ort abseits des Verkehrs.

Beim Durchführen der Wartungsarbeiten müssen die Raupen so blockiert werden, damit sie sich nicht bewegen können.

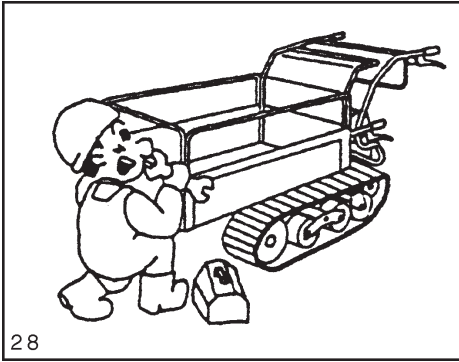

28

Kontrollieren Sie die Spannung der Raupen und , dass diese keine Risse aufweisen.

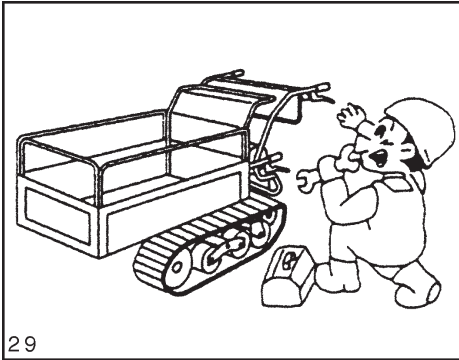

29

Überprüfen Sie, dass die Montagebolzen der Raupe festgenug angezogen sind.

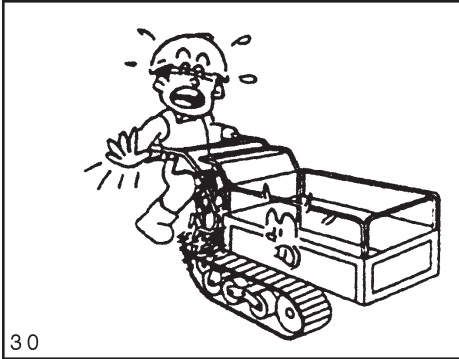

30

Kontrollieren Sie vor jedem Gebrauch die elektrische Verkabelung daraufhin, dass diese nicht mit anderen Komponenten in Berührung kommt, dass die Isolierungen sich nicht lösen und dass die Kontakte fixiert sind.

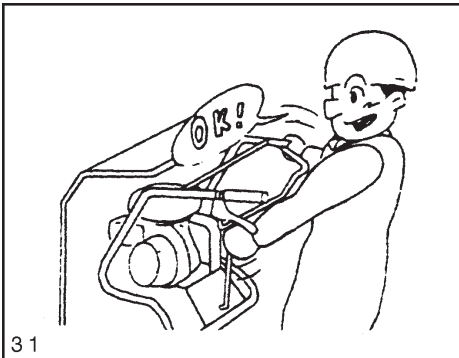

31

Überprüfen Sie die Wirksamkeit der Bremsen und dass die Stützen der seitlichen Entsicherungshebel gut befestigt sind.

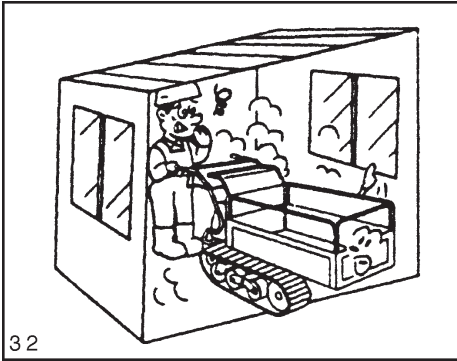

32

Starten sie den Motor niemals in einem geschlossenen Raum, sondern nur im Freien. Muss der Motor in einem geschlossenen Raum gestartet werden, sorgen Sie für eine ausreichende Ventilation.



VORSICHT

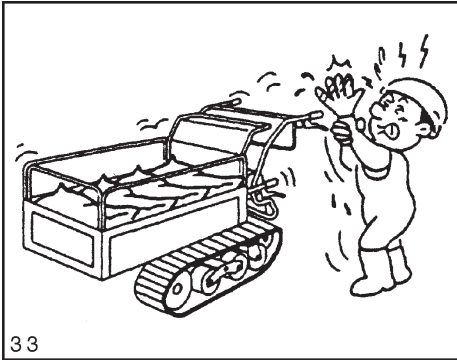

33

Achten Sie darauf, dass der Auspuff und der Motor oder andere heiße Teile genügend abkühlen konnten, bevor Sie Wartungsarbeiten oder Überprüfungen vornehmen.

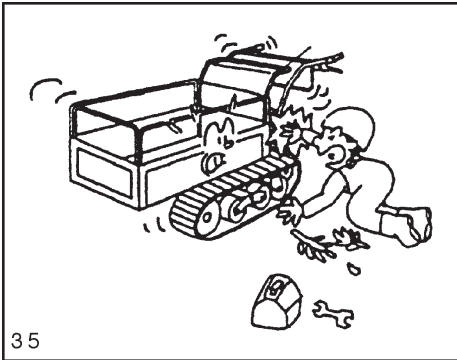

35

Vergewissern Sie sich, dass der Motor abgestellt ist, bevor das Schmierfett der rotierenden Teile ersetzt, oder entfernt wird.

Stoppen sie den Motor, bevor Sie die Maschine, überprüfen, warten, neu einstellen, reparieren oder reinigen.

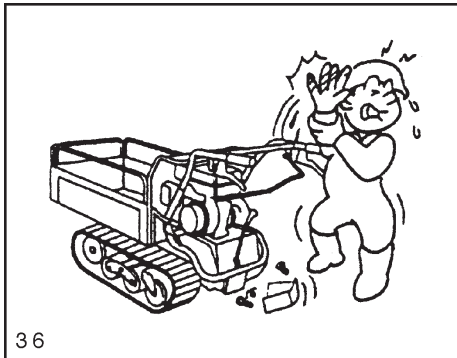

36

Befestigen Sie alle, während der Wartungsarbeiten abgenommenen Teile wieder.

KAPITEL 2

REPARATUREN

Nach der Reparatur

Kontaktieren Sie Ihren lokalen Händler, wenn die Maschine nach der Reparatur nicht ordnungsgemäß funktioniert und Sie diese nicht selbst reparieren können.

Halten Sie folgende Informationen griffbereit, wenn Sie Ihren Händler kontaktieren:

- Modellbezeichnung und Seriennummer der Maschine (A)
- Motornummer (B) (im Falle von Problemen mit dem Motor)
- Umstand unter welchen das Problem aufgetreten ist (bei welcher Geschwindigkeit ist sie verwendet worden, welche Art von Arbeit erledigt wurde, etc.)
- Anzahl der Arbeitsstunden (wieviele Stunden war die Maschine im Einsatz, bevor das Problem aufgetreten ist)
- Weitere Details (falls möglich) hinsichtlich der Umstände.

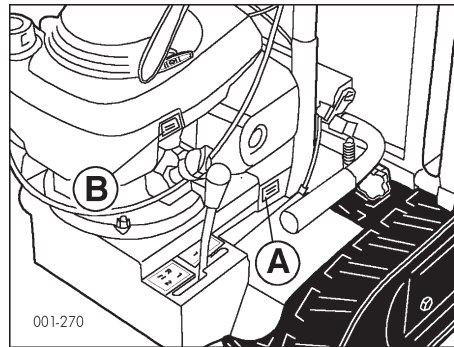

KAPITEL 3 KONTROLLEN

1) Kupplungshebel “Totmannbremse”

Diesen Hebel benutzt man, um die die Fahrkupplung ein- oder auszuschalten und um die Parkbremse einzuschalten.

Wenn der Hebel, während der Motor läuft auf die Lenkstange heruntergezogen wird, drehen sich die Raupenketten.

Wenn der Hebel wieder losgelassen wird, geht die Kupplung in ihre ausgeschaltete Stellung zurück und die Bremse schaltet sich ein.

2) Hebel für die Freigabe und linke Bremse

Den Hebel nach oben ziehen, um nach links zu drehen.

3) Beschleunigungshebel

Diesen Hebel benutzt man, um die Geschwindigkeit des Motors zu beschleunigen oder zu vermindern und um den Motor zu starten (start) oder auszuschalten (off)

4) Hebel für die Freigabe und rechte Bremse

Den Hebel nach oben ziehen, um nach rechts zu drehen.

5) Startseil

Dieses ist zu benutzen, um den Motor zu starten.

6) Hebel für die Gänge

Dieser ist für die Positionen F1, F2 oder R1, R2 zu benutzen

7) Hebel zum Blockieren des Kippaufbaus

Dieser Hebel ist zu benutzen, um den Kippaufbau anzuheben und ihn in die Kippstellung zu bringen.

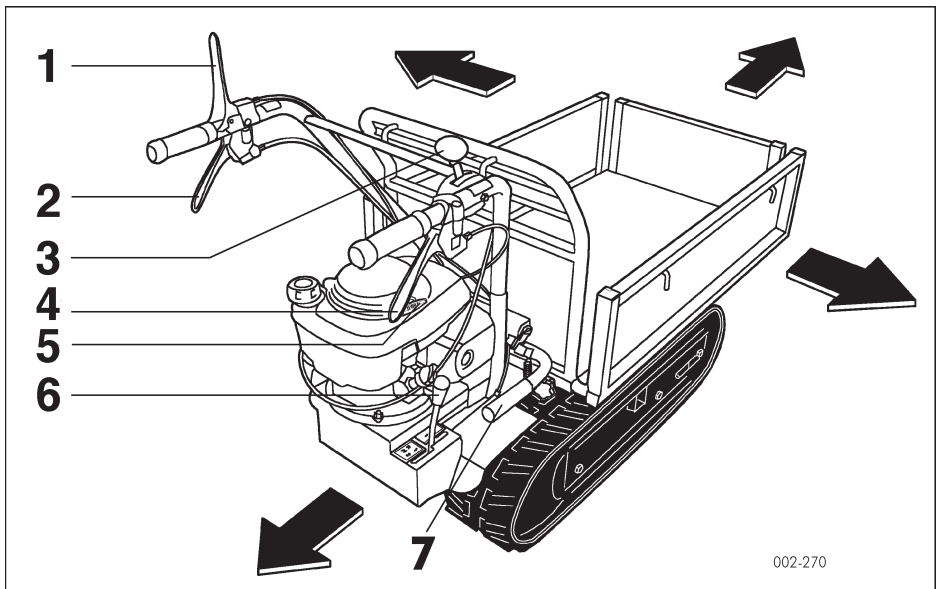

002-270

KAPITEL 4. INBETRIEBNAHME

1. Vor Arbeitsbeginn

Überprüfen Sie regelmässig folgende Punkte, bevor Sie die Maschine in Betrieb nehmen:

(1) Überprüfen Sie die Zone in welcher gearbeitet wird

Sollten während dem Gebrauch Probleme auftauchen, so sind diese zu lokalisieren und zu beseitigen.

- Sind bei der letzten Inbetriebnahme Anomalien aufgetreten, lokalisieren und beheben Sie die Ursache für diese Anomalien.

(2) Kontrolle der Maschine

- Überprüfen Sie die verschiedenen Teile der Maschine auf Verformungen, Beschädigungen oder Gefährlichkeit hin.

- Überprüfen Sie das Öl des Getriebes

- Kontrollieren Sie die Spannung der Raupen und vergewissern Sie sich, dass diese nicht beschädigt sind.

- Kontrollieren Sie, ob die Mutterschrauben der Raupen fest genug angezogen sind.

- Überprüfen Sie die gesamte Maschine auf Beschädigungen oder lockere Mutterschrauben hin.

- Überprüfen Sie, dass kein Öl aus dem Motor austritt.

- Überprüfen Sie den Treibstoffstand, kontrollieren Sie ob Undichtigkeiten auftreten und überprüfen Sie die Treibstoffleitung auf Beschädigungen hin.

- Überprüfen Sie, ob der Luftfilter sauber ist.

- Überprüfen Sie, ob der Auspuff und andere Teile, welche hohen Temperaturen ausgesetzt sind, frei von Schmutz und Partikeln sind.

- Kontrollieren Sie die elektrische Anlage und vergewissern Sie sich, dass diese gut befestigt ist.

(3) Das Bedienen der Hebel

- Überprüfen Sie die Hebel.

(4) Starten Sie den Motor.

- Überprüfen Sie, dass der Motor keine ungewöhnlichen Geräusche von sich gibt.

- Überprüfen Sie die Farbe der Abgase.

- Überprüfen sie die Funktion jedes Hebels.

2. Kontrolle des Treibstoffstandes und Nachfüllen von Treibstoff.

Man halte sich an die im Bedienungs- und Wartungshandbuch des Motors angegebenen Anweisungen.

3. Starten des Motors



VORSICHTSMASSNAHMEN

- **Überprüfen Sie die Umgebung, rings um die Maschine, bevor Sie den Motor anlassen. Starten Sie diesen niemals, wenn sich Menschen oder Tiere in unmittelbarer Nähe befinden.**



VORSICHT

- **Vergewissern Sie sich, dass Sie die vorgeschriebene Wartung vor und nach dem Gebrauch der Maschine durchgeführt haben.**

Überprüfen Sie den Kupplungshebel und die anderen Vorrichtungen, die zum Betrieb der Maschine notwen-

ding sind und stellen Sie diese, falls notwendig, wie vorgeschrieben ein, um so deren richtige Funktion zu gewährleisten.

- Während der Motor warm wird, lassen Sie den Kupplungshebel los, damit sich die Parkbremse einschalten kann.

Starten der Maschine

1. Lassen Sie den Kupplungshebel (A) los. Die Bremse wird sich einschalten.
2. Bringen Sie den Beschleunigungs-

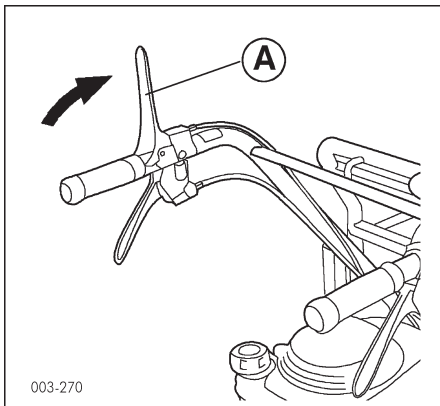

hebel auf Position "hoc" (C).

3. Zum Anlassen des Motors sich an

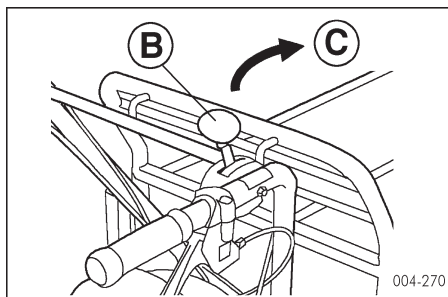

die im Bedienungs- und Wartungshandbuch des Motors angegebenen Hinweise halten.

4. Anfahren Umkehren, Ändern der Geschwindigkeit und Stoppen des Motors.



GEFAHR

- Beschleunigen und verlangsamen Sie, wenn Sie die Maschine vorwärts bewegen, sowie zum Anhalten.
- Reduzieren Sie die Geschwindigkeit, wenn Sie wenden.
- Reduzieren Sie die Geschwindigkeit auch an einem Abhang, Strassenrand einer Strasse mit vielen Kurven.
- Bewegen Sie sich niemals diagonal an einem Steilhang.
- Wenn Sie mit der Maschine rückwärts fahren, verwenden Sie eine niedrige Geschwindigkeit und achten Sie darauf, was sich hinter Ihnen befindet.



VORSICHTSMASSNAHMEN

- Überprüfen Sie die Position eines jeden Hebels und die Sicherheit Ihrer Umgebung, bevor Sie sich vorwärts bewegen.
- Betätigen Sie auf keinen Fall die Entsicherungshebel der Achswelle, wenn Sie einen steilen Abhang hinunterfahren.



VORSICHT

- Wenn Sie die Maschine ohne Aufsicht zurücklassen, so platzieren Sie diese auf einem flachen, stabilen Untergrund und stoppen Sie den Motor, sodass sich die Raupen nicht mehr bewegen können.

Vorwärts und Rückwärts fahren

1. Den Ganghebel (A) in die gewünschte Position bringen

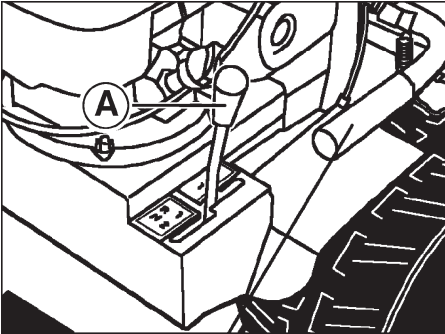

2. Erhöhen Sie leicht die Geschwindigkeit des Motors, indem Sie den Beschleunigungshebel (B) betätigen

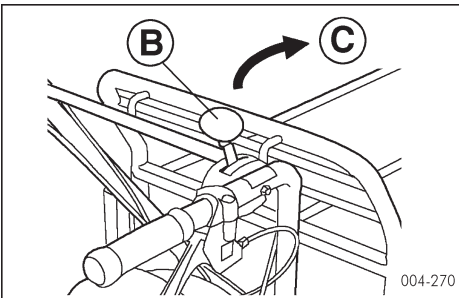

(B) Beschleunigungshebel
(C) Start

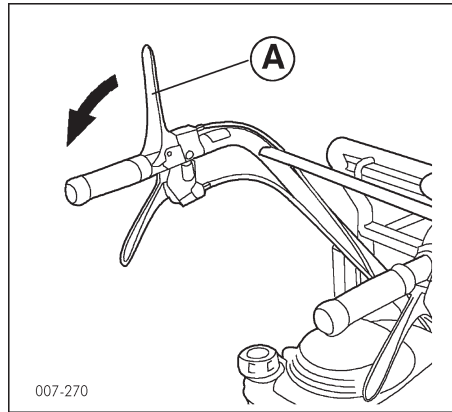

3. Ziehen Sie schrittweise den Kuppelhebel (A). Die Maschine wird sich langsam vor- oder rückwärts bewegen.

Drehen der Maschine

1. Vergewissern Sie sich, dass man gefahrlos in die gewünschte Richtung drehen kann.

2. Den Bremshebel (B) der Seite ziehen, in die man drehen möchte. Die Maschine wird sich in die gewünschte Richtung drehen.

3. Nachdem man das Lenkmanöver vervollständigt hat, lässt man den Hebel (B) wieder los.

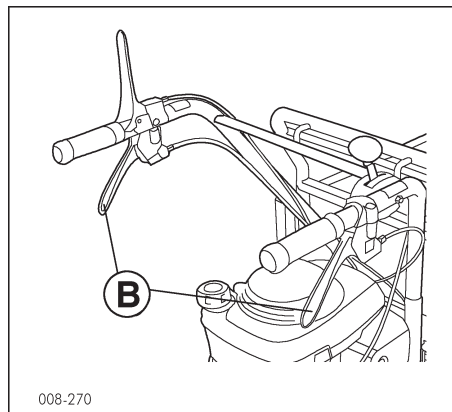

Geschwindigkeitswechsel

VORSICHTSMASSNAHMEN

- Versichern Sie sich, dass Sie den Kupplungshebel, gelöst haben, bevor Sie den Gangschalthebel einlegen.
- Verwenden Sie F1 und R wenn Sie mit der Maschine einen Abhang, oder eine Rampe befahren.
- Ändern Sie nie die Geschwindigkeit, während Sie sich mit der Maschine an einem Abhang, oder auf einer Rampe befinden.

1. Lösen Sie den Kupplungshebel (A).
2. Legen sie den Ganghebel (B) in die gewünschte Geschwindigkeitsposition ein.
3. Ziehen Sie den Kupplungshebel (A) schrittweise in Richtung (C). Die Maschine beginnt sich langsam zu bewegen.

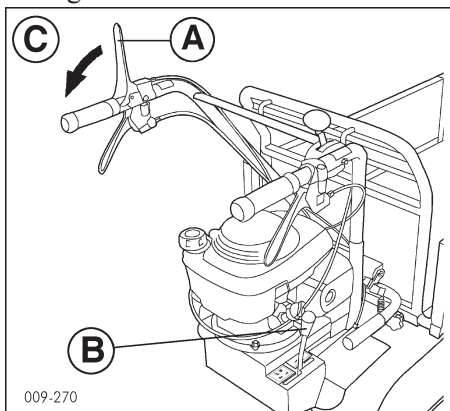

WICHTIG

Die Ganghebel sind ohne Kraftaufwendung zu betätigen.

- Während sich die Maschine bewegt, darf die Geschwindigkeit nicht geändert werden. Dies könnte zu

einer Beschädigung der Maschine führen.

- Wie bringt man die Maschine zum Stillstand

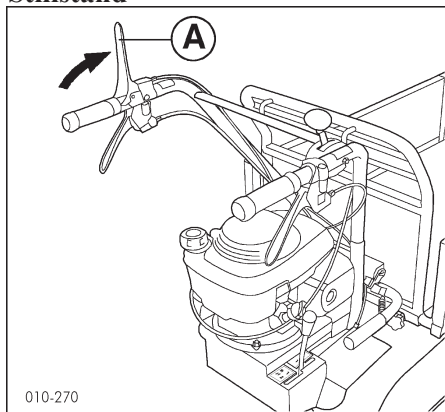

1. Den Kupplungshebel (A) loslassen. Die Maschine wird zum Stillstand kommen.
2. Den Beschleunigungshebel (B) auf Position "Tie., (C) bringen.

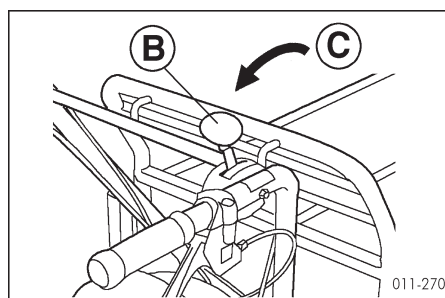

3. Den Motorschalter auf Position "OFF,, bringen.
4. Hinsichtlich des Motorstillstands halte man sich an die Hinweise im Bedienungs- und Wartungshandbuch des Motors.

Parken



VORSICHT

• Wählen Sie zum Parken der Maschine einen flachen, stabilen Untergrund. Muss die Maschine an einem Abhang geparkt werden, sichern Sie die Raupen mit einer Blockierstange, sodass sich diese nicht mehr bewegen können.

5. Beladen der Maschine



VORSICHT

• Transportieren Sie niemals Personen sitzend oder stehend auf der Transportbox. Die Maschine niemals von der Transportbox aus, steuern.

Öffnen und Schließen der Seitenwände von der Box

Die Box kann, je nach dem zum Be- oder Entladen geöffnet werden.



VORSICHTSMASSNAHMEN

• Versichern Sie sich, dass die Schrauben des Rohres gut festgezogen worden sind, nachdem die Seitenwände geöffnet oder geschlossen worden sind. Sollte, während die Maschine in Bewegung steht, das Rohr herunterfallen, könnte die Maschine beschädigt werden und Sie könnten sich dabei verletzen.

1. Um die Seitenwand nach Innen oder Aussen zu schieben, müssen zuerst die Schrauben des Rohres (A), welche sich an 6 Stellen befinden, gelockert

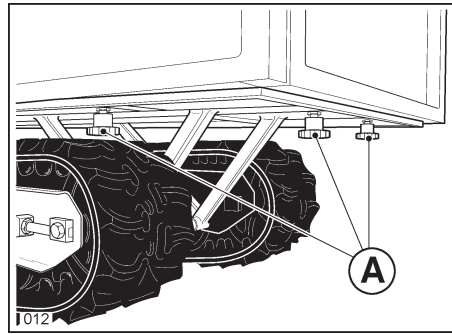

werden: eine links und eine rechts unterhalb der Seitenwände, zwei rechts und zwei links unten und hinter den vorderen Seitenwände.

2. Die Seitenwand in die gewünschte Position schieben.
3. Die Schrauben des Rohres befestigen.

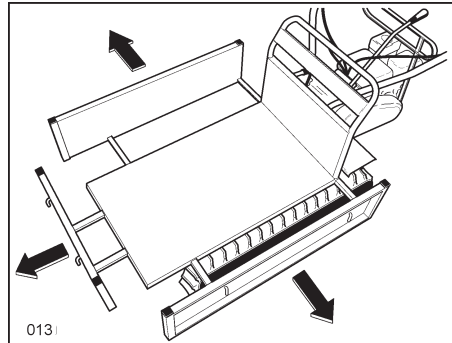

Verwendung der Transportbox



GEFAHR

• Betreten Sie niemals den Raum unterhalb der Transportbox, wenn diese hochgestellt wurde.



VORSICHTSMASSNAHMEN

- Die Box immer mit dem Sperrmechanismus sichern. Ansonsten könnte diese hochklappen, während die Maschine in Bewegung steht und somit die Maschine zum Kippen bringen.

Hochklappen der Box

1. Den Sperrmechanismus (A) nach oben hin ausschalten
2. Den Griff (B) nach oben ziehen und die Box hochklappen

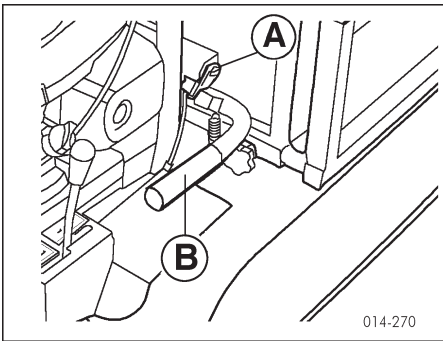

Absenken der Box

1. Den Griff (B) halten, die Box bis zum Anschlag gegen die Gummipuffer absenken und mit dem Sperrhaken (C) blockieren.
2. Durch das Stossen nach unten, den Sperrmechanismus (A) wieder einschalten.

6. Befahren einer Rampe



VORSICHTSMASSNAHMEN• Wählen Sie eine angemessene Geschwindigkeit, bevor Sie einen Abhang hinunterfahren und wechseln Sie diese niemals.

- Parken Sie die Maschine nie an einem Abhang.
- Wenn Sie an einem Abhang stoppen, nehmen Sie Ihre Hand vom Kupplungshebel.

Der Hebel bringt sich auf Position Bremsstopp.

- Falls Sie einen Abhang befahren, so muss dies langsam erfolgen. Verwenden Sie die Motorbremse.
- Wenn Sie einen Abhang hinunterfahren, wählen Sie eine niedrige Geschwindigkeit und beginnen Sie die Maschine langsam zu bewegen. Ein plötzlicher Start könnte zum Hochziehen des Vorderteils der Maschine führen und dadurch eine sehr gefährliche Situation hervorrufen.

KAPITEL 5 LAGERUNG



GEFAHR

- Zum Auffangen des abgelassenen Treibstoffes verwende man einen Behälter und achte darauf, dass nichts verschüttet wird.
- Bevor Sie die Maschine mit einem Tuch abdecken, vergewissern Sie sich, dass der Motor und der Auspufftopf genügend abgekühlt sind.



Vorsichtsmassnahmen

- Plazieren Sie die Maschine auf einem flachen, stabilen Untergrund, wenn Sie die Maschine lagern. Muss die Maschine an einem Abhang abgestellt werden, so verwenden Sie die Blockierungsstangen, sodass sich Maschine nicht mehr bewegt.



VORSICHT

- Stellen Sie den Motor ab, bevor Sie mit Wartungsarbeiten beginnen. Versichern Sie sich zudem, dass heiße Teile genügend abkühlen konnten.
- Entfernen Sie brennbare Dinge von Ihrem Arbeitsumfeld, bevor Sie mit Wartungsarbeiten beginnen.

1. Die tägliche Wartung ist immer nach dem Gebrauch zu verrichten.

- Waschen Sie die Maschine noch am selben Tag mit Wasser und trocknen Sie diese. Dann ölen Sie alle rotierenden und beweglichen Teile.
- Reinigen Sie den Luftfilter.

- Inspizieren Sie den Anlass-Starter und entfernen Sie Gras oder Stroh, dass sich im Schutzgitter angesammelt hat.



VORSICHT

- Achten Sie darauf, dass kein Wasser in die Ansaugöffnung des Luftfilters hineinkommt, wenn Sie die Maschine waschen. Dies könnte zu einer Beschädigung führen.
- Achten Sie darauf, dass die elektronischen Komponenten ebenfalls nicht mit Wasser in Berührung kommen, da diese dadurch beschädigt werden könnten.

2. Vorbereitung für eine längerfristige Lagerung

1. Plazieren Sie die Maschine an einem trockenen, gutbelüfteten Ort und halten Sie die Transportbox abgesenkt.
2. Schmieren Sie die äusseren Teile, die korrosionsanfällig sind, mit einem Antirost-Öl, Motoröl oder Schmiermittel.
3. Zur Motoreinlagerung halten Sie sich an die im Betriebs- und Wartungshandbuch des Motors aufgeführten Hinweise.

KAPITEL 6 WARTUNG

1. Bestimmung des Zeitraumes für die regelmässige Wartung

Um Unfällen, welche durch den Gebrauch der Maschine unter falschen Bedingungen hervorgerufen werden könnten, vorzubeugen, bringen Sie die Maschine zu Ihrem Lizenz-Wiederverkäufer oder in eine Reparaturwerkstatt, welche die Sicherheit der verschiedenen Maschinenbestandteile überprüfen wird. Im Besonderen sollten Sie sich vergewissern, dass die Benzinleitung alle zwei Jahre ausgetauscht wird und, dass die elektrische Anlage jedes Jahr nachgeprüft wird.

2. Formulare für die regelmässige Wartung

Beschildene Artikel	Menge	Details	Zeit/Frequenz
Motorenöl	0	0	0
Getriebeöl	1,5 L	Ersetzen durch Zahnradöl SAE 15W/40	Das erste Mal: nach 50 Betriebsstunden. Danach alle 100 Stunden
Luftfilter und Kerze		0	0
Benzinleitung		Die Leitung ersetzen und die Anschlüsse überprüfen	Alle zwei Jahre ersetzen
Elektrische Anlage		Auf Abschälungen und Beschädigungen hin überprüfen	jährlich
Raupen	10÷15 mm	Den Deviationsgrad einstellen	Wenden Sie sich an den Wiederverkäufer, falls notwendig
Entsicherungshebel der Achswelle		Überprüfen Sie, dass die Maschine wenden kann	
Bremshebel und Parkbremse		Überprüfen Sie die Wirksamkeit der Bremsen	
Kupplungshebel		Vergewissern Sie sich, dass der Riemen nicht schlittert	
Montagemuttern der Walzenführung		Zur Festigung	
Montagemuttern der Motors		Zur Festigung	

0 sich an die im Betriebs- und Wartungshandbuch des Motors angegebenen Anweisungen halten

3. Verwendung von Öl und Schmierfett



VORSICHT

- Vergewissern Sie sich, dass das Öl und Schmierfett auch auf die nicht genannten gleitenden und rauen Teile aufgetragen wird.
- Tragen Sie das Öl und Schmierfett regelmässig auf. Verwenden Sie dazu einen Ölkanne, oder eine Schmierpistole.

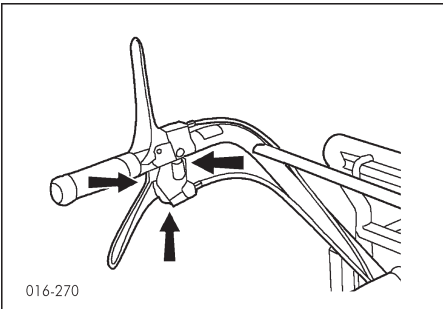

Entsicherung und seitliche Bremse

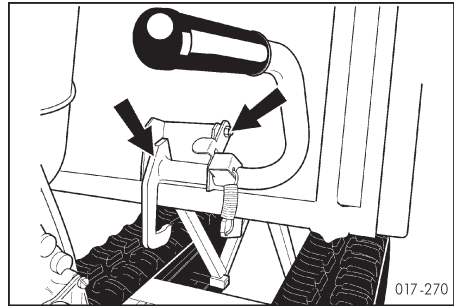

Hebel und Spermechanismus der Pritsche

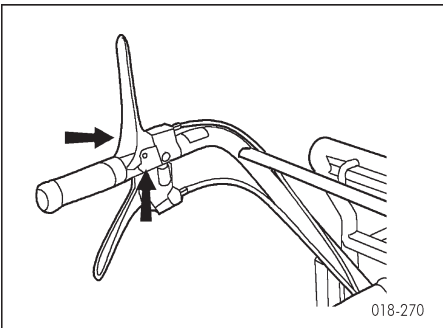

Kupplungshebel

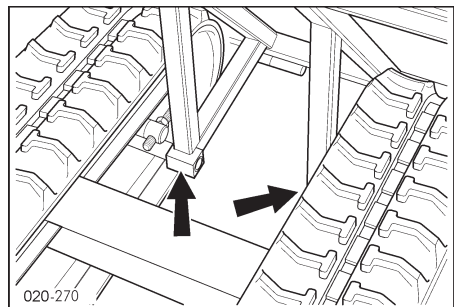

Stütze der Box

4.Überprüfung und Austausch des Getriebeöles

Kontrolle

Kontrollieren Sie die Maschine auf Öllecks hin.

Austausch

1. Entfernen Sieden Stopfen (A) auf der Unterseite des Getriebehäuses. Lassen Sie das Altöl in einen Behälter abfließen, sodass keines auf den Boden rinnt.

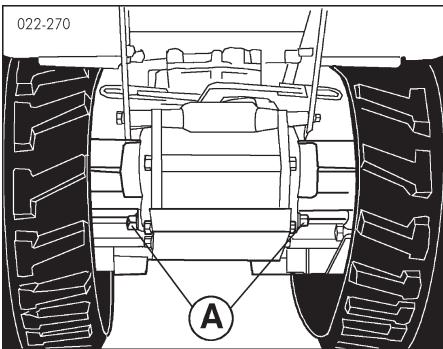

2. Füllen Sie die angegebene Menge des neuen Öles, mittels dem Einfüllstutzen, (B) nach.

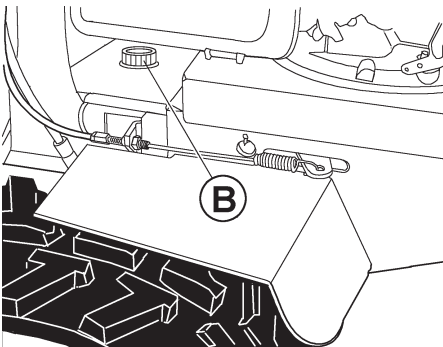

5. Einstellung der Raupenspannung

• Das Einstellen der Raupenspannung erfolgt mittels der Einstellmutter (A). Zuerst müssen aber die Sperrschrauben (B) so gelockert werden, dass die Raupen, beim Niederdrücken mit dem Daumen, eine Biegung (C) zwischen 10-15 mm aufweisen. Auf beide Einstellungen, d.h. rechts und links, einwirken.



VORSICHT

Vergewissern Sie sich, dass die Schrauben und Muttern nach der Spannungseinstellung gut festgezogen sind.



GEFAHR

Um den Bediener keiner Gefahr auszusetzen, sich vergewissern, dass die Raupenspannung nicht übermässig ist. Eine regelwidrige Belastung des Spanners auf die Schaltrolle oder die Raupen, kann zu schweren Unfällen oder einer übermässigen Abnutzung führen.

WICHTIG

• Vor jeglichen Einstellungseingriffen ist es notwendig, die Maschine vorwärts zu bewegen. Wird die Maschine rückwärts bewegt, bleibt die Raupe im oberen Teil unter Spannung und verhindert so jegliche Einstellungen.

• Die durch Schlamm verschmutzten Raupen sind zu reinigen, um ein Verkrusten der Einstellmutter zu verhindern. Den Raupenspanner nach

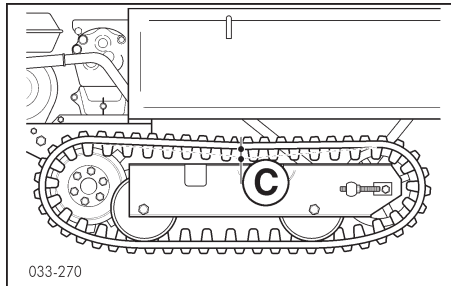
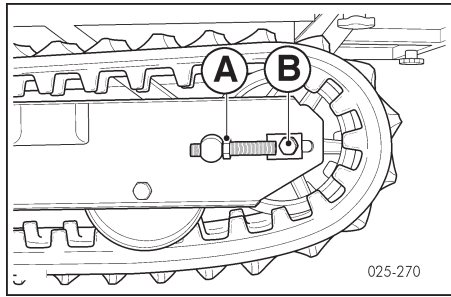

verrichteter Arbeit schmieren.

- Eine übermässig vorgenommene Spannung an den Raupen kann zu folgenden Problemen führen:
 - Erhöhung des Vorschub-Widerstandes und der Leistungsverringerung der Zugmaschine.
 - Übermässige Abnutzung der Raupen.
- Eine ungenügende Spannung kann zu folgenden Problemen führen:
 - Ausrücken der Raupen.
 - Fehlerhaftes Einschalten der Schaltrolle.
 - Übermässige Abnutzung der Raupen.
- Nach verrichteter Arbeit gründlich reinigen und die an den Raupen haftende Erde entfernen.

6. Einstellen der seitlichen Entsicherungshebel der Achswelle



VORSICHTSMASSNAHMEN

- Ziehen Sie die **Montageschrauben der seitlichen Hebel an.**
- Dreht sich die Maschine nicht ordnungsgemäss, wenn der Entsicherungshebel (A) betätigt worden ist, so muss dieser durch Verwendung des Reglers

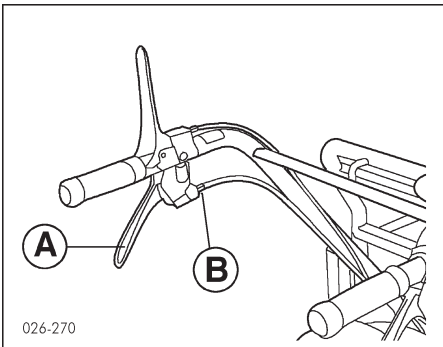

(B) eingestellt werden.

- für eine weitere Einstellung betätigt man den Zugregler (D).

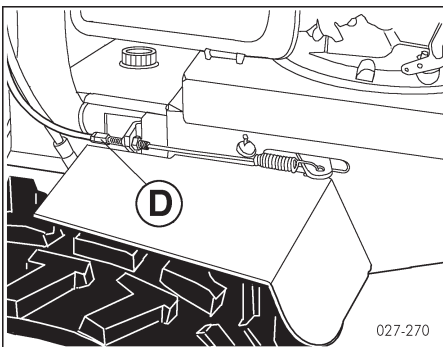

7. Einstellen der Parkbremse



VORSICHTSMASSNAHMEN

- Stellen Sie die Bremse so ein, dass diese wirkungsvoll funktioniert und, dass man nicht unnötig auf Widerstand stösst.

8. Muttern und Schraubenbolzen festziehen

Schraubenbolzen zur Montage des Motors (A).

Schraubenbolzen zur Montage der Führungsrollen (B).

Erneutes und regelmässiges Überprüfen und Festziehen der anderen Schraubenbolzen und Muttern.

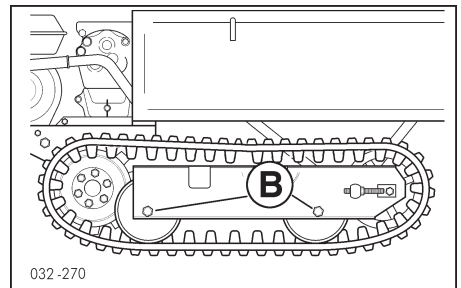

KAPITEL 7 - Technische Daten

Modell	TN2700-CR270	TN3400-CR340
Motor	benzin 2,6 kW (4 CV)	benzin 3,5 kW (5 CV)
Anlassen		Reversierstarter
Zapfwelle	Keilriemen mit automatischer Auskupplung beim	
Getriebe	4 Geschwindigkeiten (2 + 2)	
Antrieb	Ölbad-Zahnradmechanik	
Lenkung	mit Auslösung und Bremsen in Ölbad	
Lenkradius	700 mm.	
Bremsen	automatische Einfügung beim Auskuppeln der Kupplung	
Mindestabstand vom boden	70 mm.	
Raupe: Kontaktlänge/kontaktbreite	600/170 mm.	
Spurbreite	620 mm.	
Ladefläche	erweiterbar	
Tragfähigkeit	270 Kg.	350 Kg.
Umkippfung	manuell	
Umkipplungs-winkel	50°	
Gewicht	140 Kg.	150 Kg.
Max. Neigung mit/ohne last	23°	

INTRODUCCION

Este manual describe como mantener Su máquina en buenas condiciones y como manipularla correctamente y con seguridad.

Lea este manual con atención antes de usar la máquina

Generales

- No usar la máquina sin antes haber entendido el contenido de este manual.
- Tenga el manual junto a la máquina cuando preste, venda o transfiera la máquina a otra persona.
- Si el manual o las tarjetas de seguridad se pierden o son dañadas, contacten inmediatamente a su vendedor de zona para pedir otro.
- Contáctelo también si tienen preguntas o dudas sobre la máquina que no son explicadas en este manual.

PALABRAS SEÑAL.

La palabra «**Peligro**», «**Precaución**», y «**Cautela**» son usadas con los símbolos de indicación.



«**Peligro**» indica el máximo riesgo de que se produzcan graves daños, si no se toman las debidas precauciones.



«**Precaución**» indica el riesgo de que se produzcan daños



«**Cautela**» indica precauciones generales.

«**Importante**» indica un importante mensaje de servicio que les advierte de la posibilidad de que se produzca un daño o una disminución de la prestación de la máquina si no se toman las precauciones necesarias.

SUMARIO CAPITULOS

Capítulo 1 Instrucciones de seguridad

Este capítulo ofrece importantes informaciones sobre las operaciones de seguridad y sobre el mantenimiento. Lea todas las instrucciones de seguridad. Este capítulo muestra también el contenido y la localización de las calcomanías de seguridad.

Capítulo 2 Reparaciones

Este capítulo da información sobre como desarrollar el mantenimiento de la máquina.

Capítulo 3 Controles

Este capítulo introduce el nombre y las funciones de las palancas y de otros componentes de control de la máquina.

Capítulo 4 Utilización

Este capítulo describe como usar la máquina.

Capítulo 5 Almacenamiento

Este capítulo describe el mantenimiento diario y el almacenamiento a largo plazo.

Capítulo 6 Mantenimiento

Este capítulo describe como mantener la máquina correctamente y con seguridad.

Capítulo 7 Especificaciones

Este capítulo detalla las especificaciones generales de la máquina.

INDICE

INTRODUCCION	1
Generales.....	1
Palabras señal	1
SUMARIO CAPITULOS.....	2
CAPITULO 1 INSTRUCCIONES DE SEGURIDAD	5
1. Antes de la utilización y del mantenimiento.....	6
2. Utilización.....	7
3. Carga y descarga de un camión.....	10
4. Mantenimiento	12
CAPITULO 2 REPARACION.....	16
CAPITULO 3 CONTROLES	16
CAPITULO 4 UTILIZACION	18
1. Antes de la utilización.....	18
2. Controlar el nivel del combustible y cargar el tanque	18
3. Arranque del motor	18
4. Mover hacia adelante, girar, cambiar de velocidad y apagar el motor	19
5. Efectuar una carga.....	22
6. Guiar sobre una rampa.....	23
CAPITULO 5 ALMACENAMIENTO	24
1. Hacer siempre el mantenimiento diario después de la utilización....	24
2. Preparación para el almacenamiento a largo plazo.....	24

CAPITULO 6 MANTENIMIENTO25

1. Determinación de los tiempos para el mantenimiento regular.....	25
2. Tarjetas para el mantenimiento regular.....	25
3. Aplicación del aceite y del lubricante	26
4. Control y cambio de aceite de la transmisión	27
5. Regulación de la tensión de las orugas	28
6. Regulación de las palancas laterales de desbloqueo de los semiejes y frenos	29
7. Regulación del freno de estacionamiento	29
8. Tuercas y tornillos para fijar	29

CAPITULO 7 ESPECIFICACIONES30

Especificaciones técnicas	30
---------------------------------	----

CAPITULO 1 INSTRUCCIONES DE SEGURIDAD

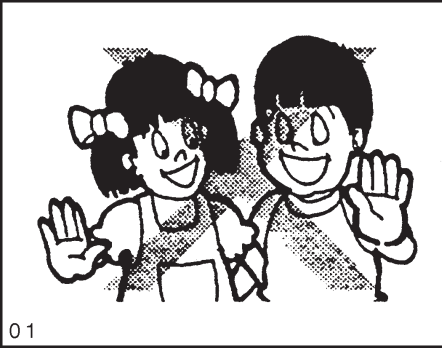

Lea estas instrucciones detenidamente. A continuación se detallan instrucciones importantes para un manejo y mantenimiento seguro de la máquina. La negligencia en el cumplimiento de estas instrucciones puede dar como resultado un accidente y serios daños físicos.

Conozca la máquina

No permita que nadie que no esté familiarizado con la conducción de la máquina la utilice. Este manual de instrucciones deberá considerarse como una parte importante de su máquina y deberá permanecer junto a ella.

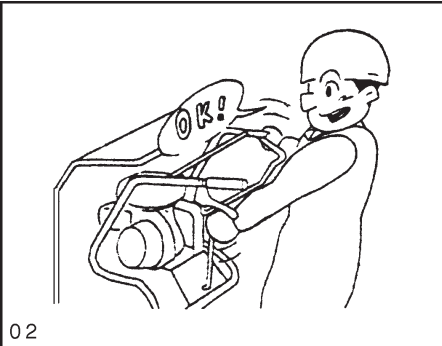

Aprenda las posiciones y las funciones de todos los controles así como el significado de cualquier símbolo de identificación de los controles, manómetros e indicadores antes de conducir la máquina.

Aprenda cómo parar el motor en caso de emergencia.

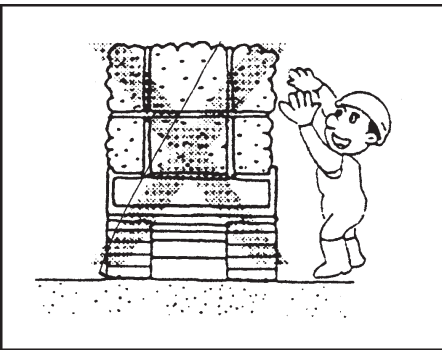

Aprenda las posibilidades, características de funcionamiento y limitaciones de la máquina, tales como cargas máximas permitidas, velocidad y radios de giro.

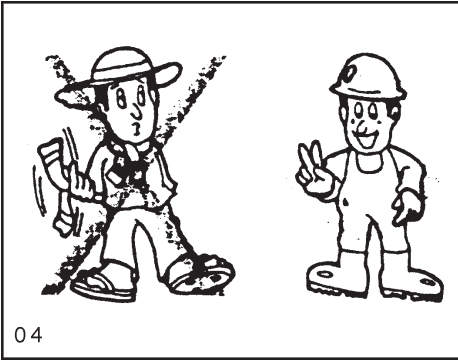

1. Antes de la Conducción y Mantenimiento

AVISO

Evite llevar prendas de vestir muy sueltas u holgadas, bolsillos llenos, o trozos de tela deshilachados. Estos pueden llegar a engancharse fácilmente en las partes móviles. Lleve ropa de trabajo, así como zapatos o botas de seguridad. También Ud. podrá necesitar: **casco de seguridad, calzado de seguridad, protección para los ojos, guantes de seguridad, protector de oídos, prendas de vestir reflectantes o máscara respiratoria con filtro.** Lleve las prendas de seguridad que fueran necesarias para realizar la tarea.

Una exposición prolongada a niveles elevados de sonido pueden causar deterioro o pérdida de oído. Utilice protectores de oído o tapones para protegerse contra ruidos estridentes o molestos.

ANTES DEL MANEJO

No trabaje con la máquina cuando Ud. esté cansado, enfermo, somnoliento, bebido, fatigado, haya tomado medicinas, esté embarazada, sufra alguna enfermedad mental o en otras condiciones inadecuadas. Estas condiciones limitan a la persona en sus habilidades y sentido común. Cuando Ud. comience a sentirse cansado durante el manejo, tómese 10 minutos de descanso, pasee, tómese o coma algo.



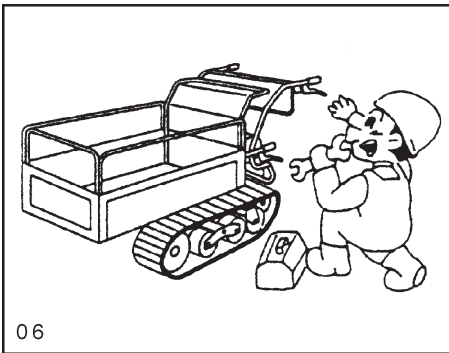

No continúe si Ud. se siente todavía cansando después de haber tomando el receso.

Quite el aceite, grasa o barro de las manetas, estribos, pedales, controles y suelo para evitar patinazos o pérdida de control.

En invierno, rasque el hielo y la nieve de los componentes anteriormente descriptos.

Compruebe que los pernos no estén flojos, que no falte lubricante, que las gomas no estén dañadas o con poco aire, que las chapas de protección y los dispositivos funcionen correctamente, la dirección y los frenos así como fugas de fluido hidráulico. Consulte los apartados correspondientes de este manual para más detalles.

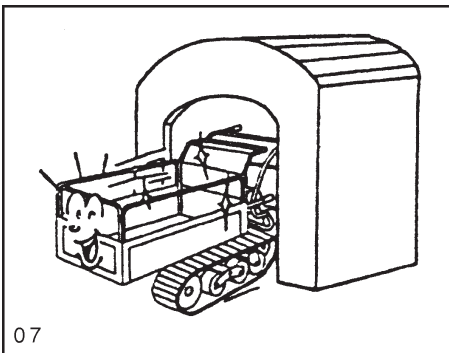

PRECAUCION

Realice, una vez al año, una inspección y mantenimiento completos de la máquina, en particular el cableado eléctrico. Cambie los manguitos del combustible cada dos años.

2. Manejo



ATENCION ARRANQUE EL MOTOR CON SEGURIDAD

Si Ud. trabaja con el motor en una zona cerrada, asegúrese que haya suficiente ventilación antes de arrancarlo. Los gases del escape son venenosos. Sea extremadamente cauto del monóxido de carbono, el cual es incoloro e inodoro.

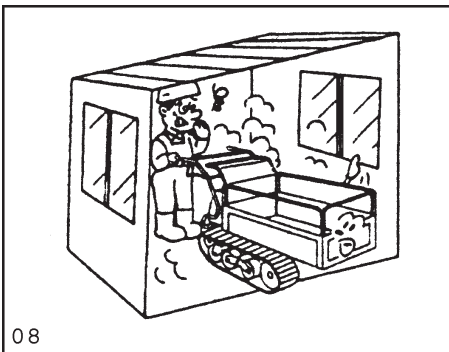

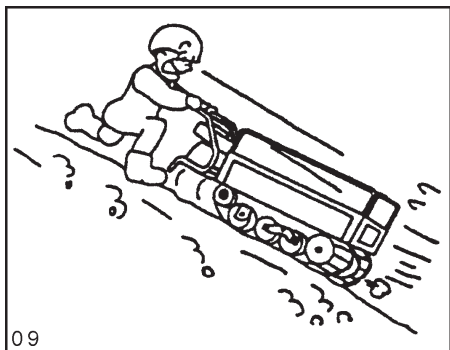

Cuando el motor esté calentando, esté siempre pendiente de la máquina y tenga siempre activado el freno de mano.

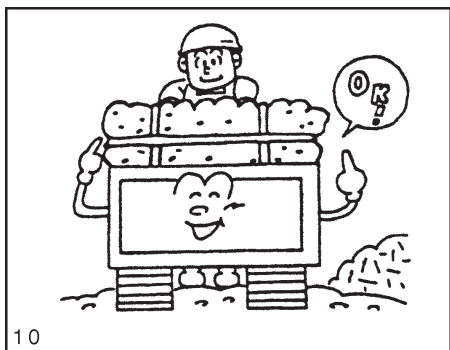

No utilice los desbloques de dirección cuando baje por pendientes muy pronunciadas. De lo contrario la máquina puede girarse repentinamente y volcar. Utilice el freno motor al descender por pendientes muy pronunciadas y esté preparado para accionar el freno en cualquier momento.

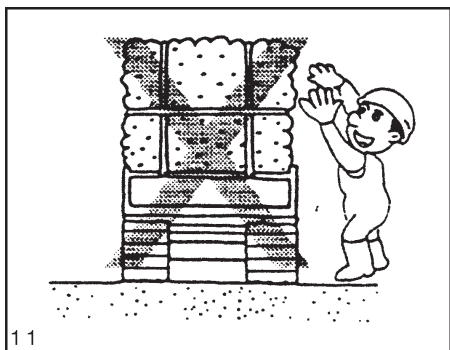

No intente exceder la capacidad máxima de carga de la máquina especificada en las especificaciones técnicas.

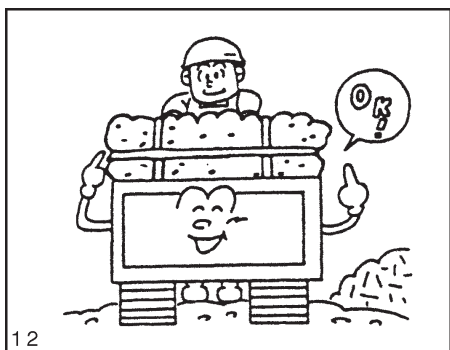

No transporte mercancías que sobresalgan de la caja de transporte. Los objetos sobresalientes pueden ocasionar la caída de la carga.

No apile en altura las mercancías a transportar. De lo contrario la visibilidad al frente quedará muy limitada, pudiendo, por esta causa, originar fácilmente la pérdida de equilibrio de la máquina.

Asegure las mercancías a transportar con una cuerda, para evitar la caída de la carga.

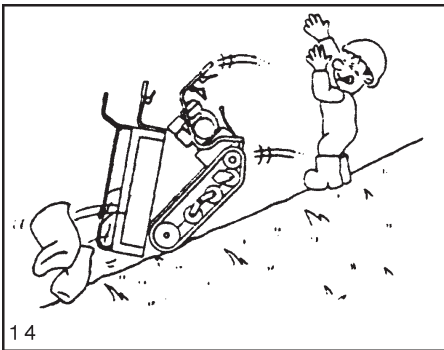

14

No cargue o descargue mercancías cuando se encuentre en una pendiente. De lo contrario la máquina puede perder su equilibrio y volcar.

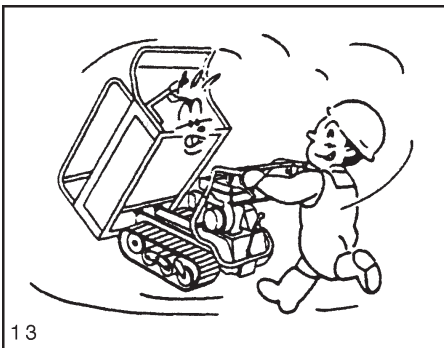

13

No mueva la máquina cuando la caja de transporte se encuentre en posición de descarga. De lo contrario perderemos visibilidad al frente, pudiendo, por esta causa, originar fácilmente la pérdida de equilibrio de la máquina.

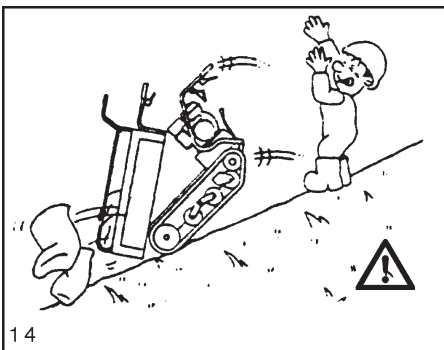

14

No utilice el volquete para descargar mercancías en una pendiente.

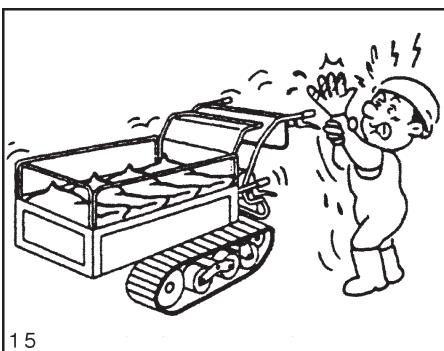

15

No toque el tubo de escape o el motor mientras esté en funcionamiento o inmediatamente después de haber sido parado. Estas partes se ponen extremadamente calientes.

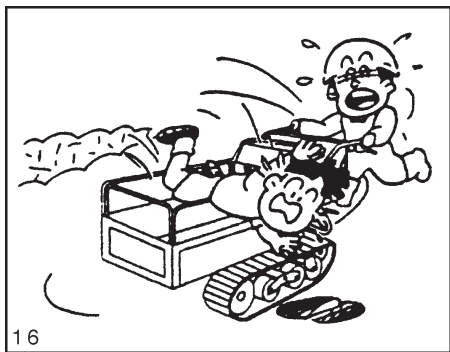

16

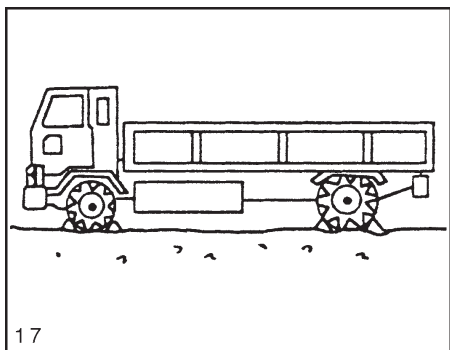

17

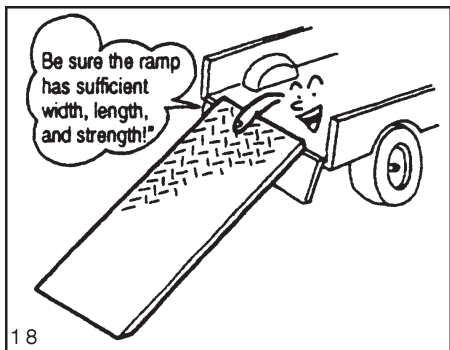

18

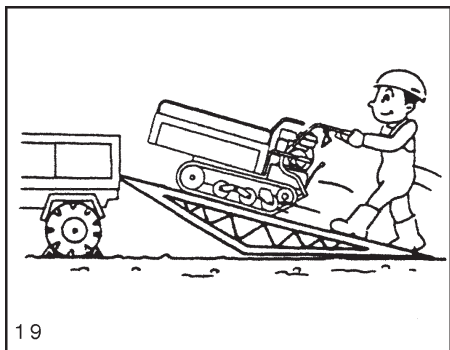

19

No intente conducir la máquina montado en ella y no transporte personas.

No conduzca mientras esté sentado o dentro de la máquina.

3. «Cargando en» y «Descargando desde» un camión



AVISO

Cuando proceda a la carga / descarga de la máquina en o desde un camión, seleccione un lugar llano, estable, lejos del tráfico y libre de objetos potencialmente peligrosos. Apague el motor del camión y asegúrese de que esté bien estacionado echando el freno de mano.

Para la rampa, seleccione un tablón que tenga la anchura suficiente, longitud, resistencia y superficie rugosa.

“Consejos para la rampa”

Para la rampa, utilice un tablón que cumpla los siguientes requisitos:

- Longitud: Cuatro veces la altura de la cama del camión.
- Anchura: Lo suficientemente ancho como para acoger las orugas.
- Resistencia: Lo suficientemente resistente como para soportar el peso de la máquina.
- Superficie: Tratada / rugosa, para resistir deslizamientos.

Encaje firmemente los ganchos de la rampa a la cama del camión, de tal forma que ésta asiente bien y no quede floja.

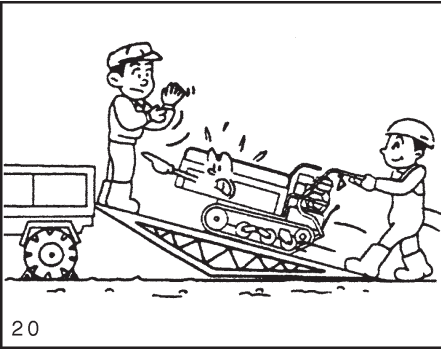

No intente cargar / descargar la máquina sobre un camión mientras la caja de transporte contenga una carga.

No permita que haya personas enfrente de la máquina mientras proceda a la carga / descarga de ésta sobre / desde un camión.

Utilice la marcha F1 para cargar y la marcha R para descargar la máquina.

Ponga también, el acelerador en la posición «Low» (Bajo), utilice el freno motor, y mueva la máquina lentamente.

Cuando suba o baje por la rampa, lleve siempre la máquina centrada sobre ésta.

Cuando ascienda o descienda la rampa, no intente cambiar la dirección en la cual vaya la máquina o accionar los desbloques de dirección.

Para ascender o descender la rampa, establezca la velocidad de trabajo con antelación y a continuación proceda a la conducción de la máquina a la velocidad más lenta.

El punto de equilibrio de la máquina cambiará repentinamente cuando ésta pase el punto de unión entre la rampa y la cama del camión. Esté atento para este cambio repentino.

Cuando proceda al transporte de la máquina en un camión o similar, asegure la máquina con una cuerda resistente y utilice barras de bloqueo.

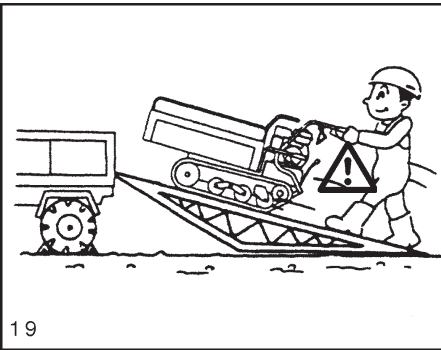
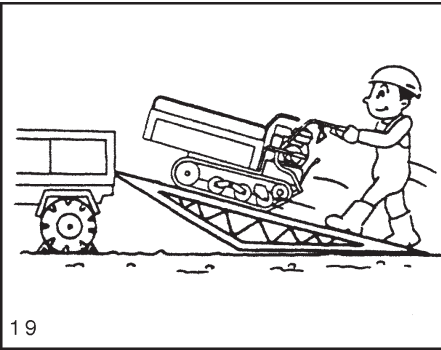

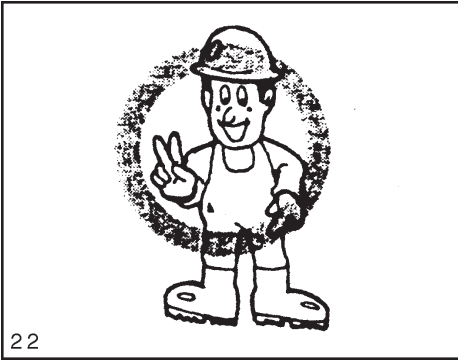

4. Mantenimiento

PELIGRO

Evite las prendas de vestir holgadas deshilachadas, bolsillos llenos, etc. Las prendas de vestir deshilachadas o muy holgadas pueden engancharse con mucha facilidad en las partes móviles de la máquina. Utilice ropa y calzado adecuados. También Ud. podrá necesitar: **casco de seguridad, zapatos o botas de protección, protección de ojos, guantes de seguridad, protector de oídos, prendas reflectantes, o máscara respiratoria con filtro.**

Utilice aquellas prendas y artículos de protección que fueran necesarios para realizar la tarea.

Una exposición prolongada a niveles de ruido elevados puede causar deterioro o pérdida de oído. Use la protección de oídos adecuada, tal como tapones protectores de oídos para protegerse de los ruidos estridentes o molestos.

No se ponga debajo o encima de la máquina.

No eche aceite o rellene el depósito del combustible cuando el motor esté en marcha o caliente.

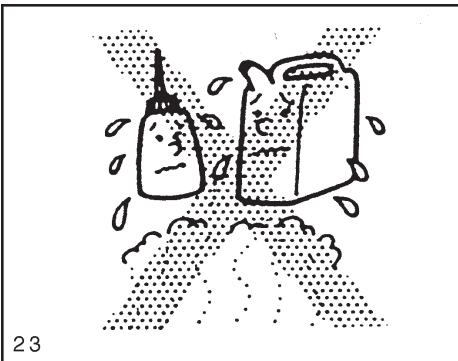

Utilice solamente el combustible especificado en este manual.

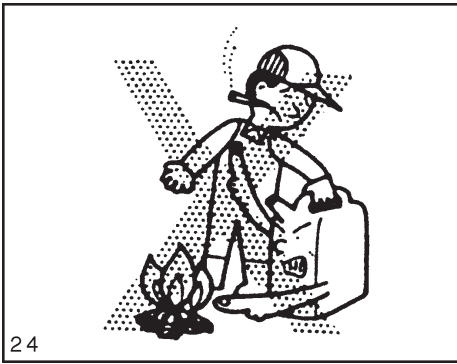

24

No rellene el depósito del combustible mientras esté fumando o haya alguna llama encendida cerca.

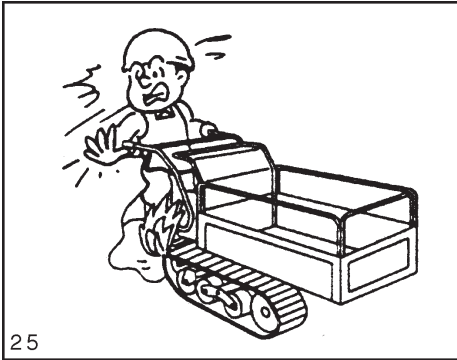

25

Después del llenado, ponga el tapón del depósito y limpie la zona por si hubiera algo de gasolina vertida, con el fin de evitar un incendio.

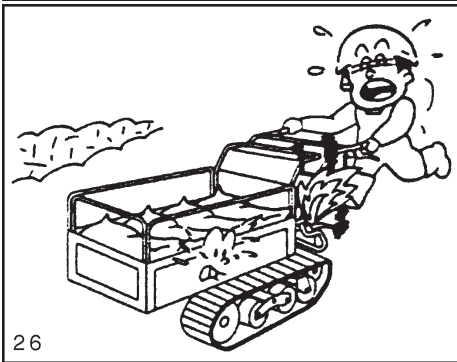

26

Asegúrese de inspeccionar periódicamente el manguito de la gasolina. Un manguito dañado puede tener fuga de gasolina y producir un incendio.

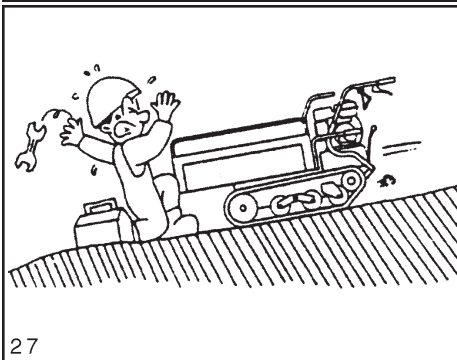

27



AVISO

Elija una ubicación que esté a nivel, estable, y lejos del tráfico cuando vaya a realizar trabajos de mantenimiento.

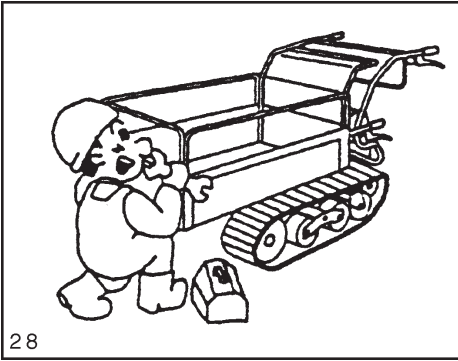

Cuando realice trabajos de mantenimiento, coloque barras de bloqueo a las orugas para evitar que éstas se muevan.

Asegúrese de ajustar la tensión de las orugas y compruebe si éstas tiene alguna rotura.

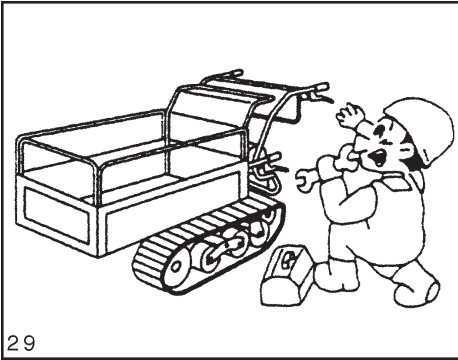

Compruebe que los pernos de sujeción de los rodillos estén bien apretados

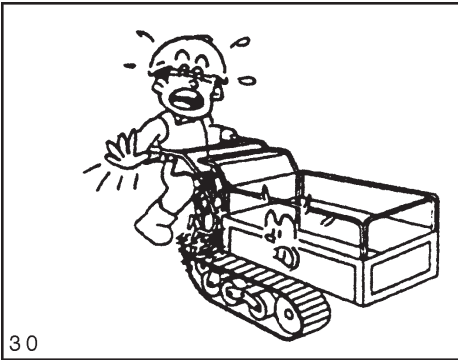

Todos los días, antes de utilizar la máquina, compruebe el cableado eléctrico para asegurarse que los cables no toquen a otros componentes, que las protecciones no estén peladas y los terminales no estén flojos.

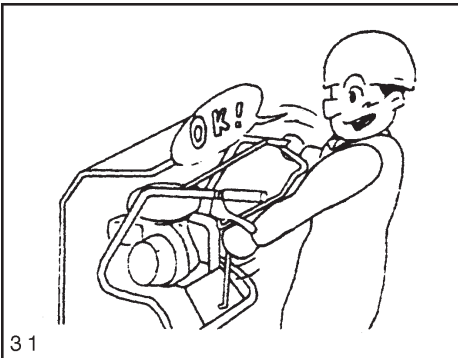

Compruebe que los frenos funcionen correctamente y que las manetas de los desbloques de dirección estén bien sujetas, sin holguras.

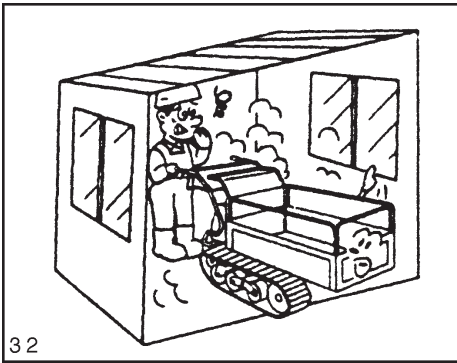

No arranque el motor en zonas cerradas.

Solamente arranque el motor en zonas al aire libre. Cuando el motor se tenga que arrancar en lugares cerrados, asegúrese que el lugar esté lo suficientemente ventilado.



PRECAUCION



Deje que el tubo de escape, motor y otras partes calientes de la máquina se refrigieren antes de inspeccionar o realizar trabajos de mantenimiento.

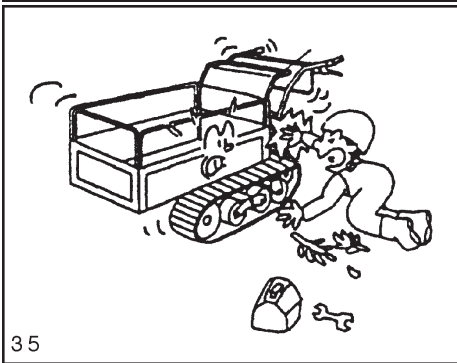

Asegúrese de parar el motor antes de realizar inspecciones, ajustes, reparaciones o limpieza de la máquina.

Asegúrese de parar el motor antes de quitar objetos o hierba que hayan podido quedar enganchados en las partes giratorias.

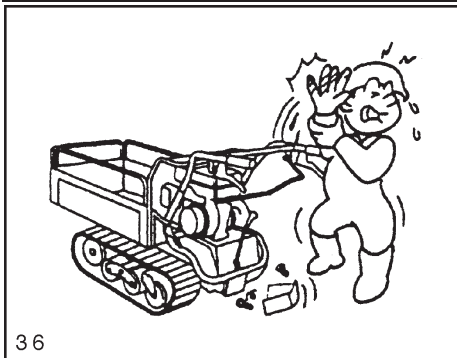

Asegúrese de reinstalar cualquier tapa que se haya quitado durante los trabajos de mantenimiento.

CAPITULO 2 SERVICIO

Después del Servicio

Cuando la máquina no funcione adecuadamente y Ud. se vea incapaz de repararla, póngase en contacto con su distribuidor local. Tenga la siguiente información disponible cuando consulte con su distribuidor:

- Modelo y número de serie de la máquina (A)
- Número de motor (B) (en caso de problemas con el motor)
- Circunstancias en las cuales ocurrió el problema (qué velocidad estaba siendo utilizada, qué tipo de trabajo estaba realizándose, etc.)
- Cuánto tiempo estuvo funcionando la máquina (aproximadamente cuántas horas trabajó la máquina antes de que ocurriese el problema)
- Otros detalles (tantos como sea posible) relativos a las circunstancias en las que ocurrió el problema.

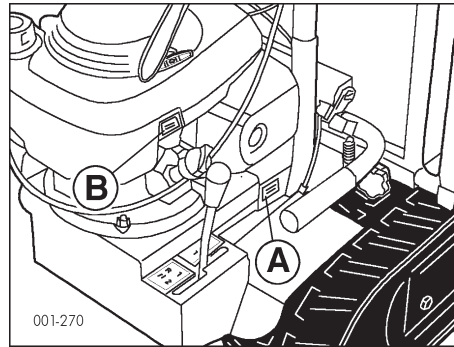

CAPITULO 3 CONTROLES

1) Palanca fricción “punto muerto”

Usar esta palanca para embragar o desembragar la fricción de guía e insertar el freno de estacionamiento.

Las orugas giran si la palanca está baja sobre el tubo del manubrio mientras el motor gira.

Cuando la palanca se suelta, la fricción va en posición de desembrague y se insiere el freno.

2) Palanca desbloqueo y freno izquierdo

Tirar hacia arriba la palanca para girar hacia la izquierda.

3) Palanca de aceleración

Usar esta palanca para aumentar o disminuir la velocidad del motor y para arrancar (start) o detener (off) el motor

4) Palanca desbloqueo y freno derecho

Tirar hacia arriba la palanca para girar hacia la derecha.

5) Cable de arranque

Úsenlo para arrancar el motor.

6) Palanca de las marchas

Usarla para las posiciones F1, F2 o R1, R2

7) Palanca de bloqueo del cajón

Usar esta palanca para alzar el cajón y colocarlo en la posición de vuelco.

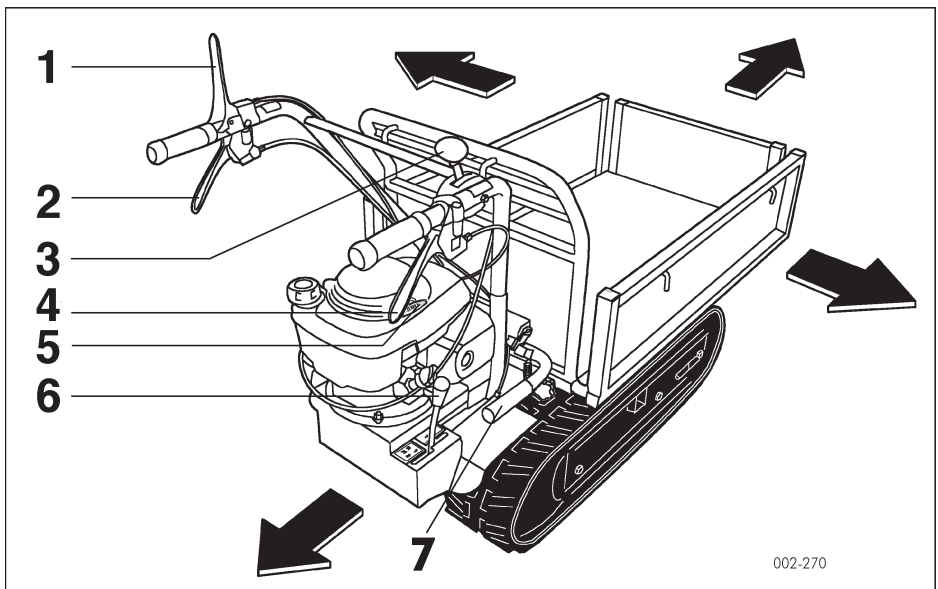

002-270

CAPITULO 4 FUNCIONAMIENTO

1. Antes de la Puesta en Marcha

Antes de empezar a trabajar con la máquina, realice las siguientes comprobaciones:

(1) Inspeccione las zonas problemáticas del día anterior.

- Si Ud. apreció algo anormal durante o después del uso de la máquina, asegúrese de localizar y eliminar la causa de dicha anomalía.

(2) Realice una inspección ocular de la máquina.

- Compruebe las distintas partes de la máquina por si tuvieran deformaciones, daños o suciedad.
- Compruebe si hay fugas en el circuito del aceite
- Compruebe la tensión de las orugas y si éstas estuvieran dañadas o desgastadas.
- Compruebe que las tuercas de sujeción de los rodillos se hallen bien prietas.
- Revise toda la máquina por si tuviera daños y los pernos estuviesen flojos.
- Compruebe el nivel del aceite y posibles fugas.
- Compruebe el nivel del combustible, las posibles fugas de combustibles así como posibles roturas en los manguitos.
- Compruebe que el filtro del aire esté limpio.
- Compruebe que el tubo de escape y otras partes de alta temperatura de la máquina se encuentren libres de polvo u objetos.
- Compruebe el cableado eléctrico para asegurarse que las protecciones no

estén peladas y que las conexiones se encuentren debidamente ajustadas.

(3) Manejo de las manetas.

- Compruebe que las manetas no tengan holguras.

(4) Arranque del motor.

- Compruebe que no haya ruidos extraños cuando haya arrancado el motor.
- Compruebe el color de los gases del escape.
- Compruebe el funcionamiento de cada palanca.

2. Comprobación del Nivel del Combustible y Llenado del Depósito.

- Atenerse a las indicaciones del manual «uso y mantenimiento» del motor.

PELIGRO

3. Arranque el Motor



AVISO

- Compruebe la zona alrededor de la máquina, por seguridad, antes de proceder al arranque de la máquina.

No arranque el motor cuando haya personas o animales cerca.



PRECAUCION

- Asegúrese de inspeccionar bien la máquina y de realizar el mantenimiento necesario, tanto antes como después de utilizar la caretilla. Compruebe los desbloques de dirección así como los dispositivos que controlan el manejo de la máquina y ajústelos si ello fuera necesario.

- Mientras esté calentándose el motor, quite su mano de la palanca «hombre muerto», de tal forma que el freno de mano quede accionado.

Puesta en marcha de la carretilla

1. Suelte la palanca «hombre muerto» (A). El freno de mano queda accionado.

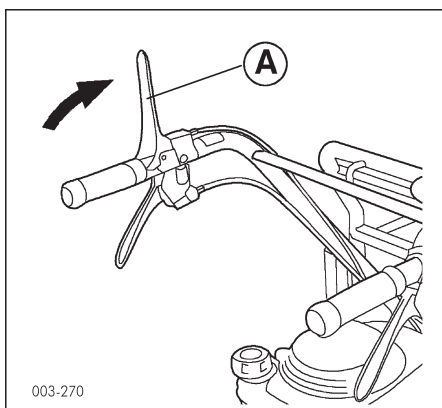

2. Colocar la palanca de aceleración (B) en posición «alto» (C).

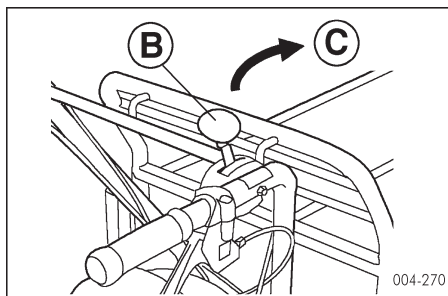

3. Para las operaciones de arranque del motor atenerse a las indicaciones del manual «uso y mantenimiento» del motor.

4. Moviéndonos hacia Adelante, Giro, Cambio de Velocidades y Pare.

PELIGRO

- Acelere y desacelere suavemente cuando iniciemos la marcha y paremos.
- Reduzca a una velocidad adecuada cuando haga giros.
- Reduzca a una velocidad adecuada cuando se encuentre en pendiente, el peralte de una carretera, una carretera con baches o una carretera con muchas curvas.
- No circule en diagonal a través de una pendiente pronunciada.
- Cuando vaya marcha atrás, utilice una velocidad corta y preste atención a aquellos objetos que pudieran encontrarse detrás de Ud.

AVISO

- Compruebe la posición de cada palanca así como los alrededores de la zona de trabajo antes de iniciar la marcha.
- No utilice los desbloques de dirección cuando baje por una pendiente pronunciada.

PRECAUCION

- Cuando deje la máquina desatendida, déjela en un lugar llano y estable y pare el motor, de tal forma que las orugas no puedan moverse.

Cómo movernos hacia delante y hacia atrás.

1. Coloque la palanca de cambios prin-

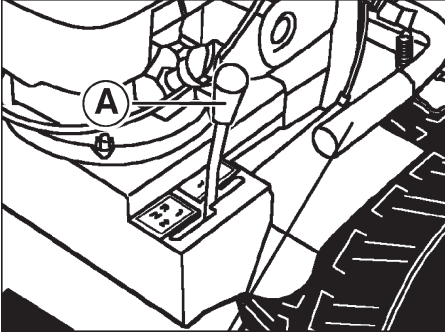

cipal (A) en la marcha deseada, bien hacia delante o hacia atrás.

2. Aumente la velocidad del motor

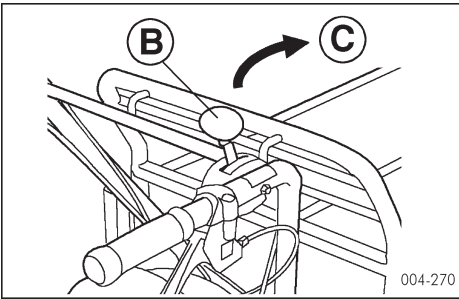

ligeramente, utilizando la palanca del acelerador (B).

(B) Palanca del acelerador

(C) Máximo

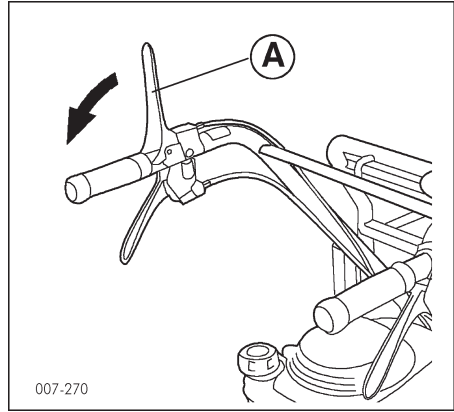

3. Apriete gradualmente la palanca «hombre muerto» (A) en su dirección. La máquina comenzará a moverse hacia delante o hacia atrás lentamente.

Como girar

1. Asegúrense que sea seguro girar en la dirección que desean.

2. Tiren la palanca del freno (B) del lado hacia el cual desean girar. La máquina girará.

3. Después de haber completado el giro, suelten la palanca (B).

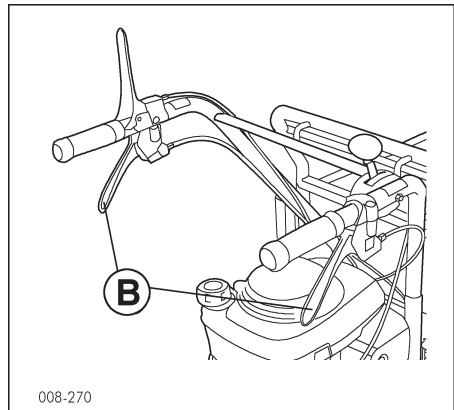

Cómo cambiar las velocidades



AVISO

- Asegúrese de soltar la palanca «hombre muerto» antes de meter la palanca de velocidades principal.
- Utilice la velocidad F1 — R cuando vaya por una pendiente o rampa.
- No cambie de velocidad mientras vaya por una pendiente o rampa.

1. Suelte la palanca «hombre muerto» (A).

2. Coloque la palanca de las marchas (B) en la posición de velocidad deseada.

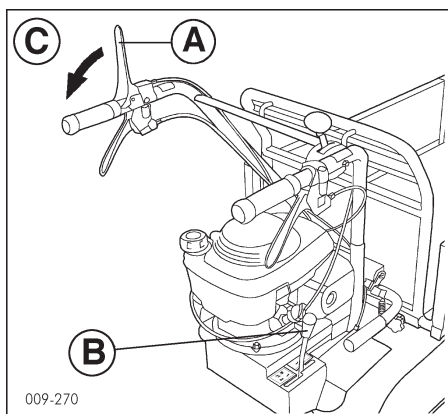

3. Apriete suavemente la palanca «hombre muerto» (A) en su dirección (C). La máquina comenzará a moverse lentamente.

IMPORTANTE

- No fuerce la palanca en la marcha.
- No cambie las velocidades cuando la máquina se encuentre en movimiento. De lo contrario la máquina podría resultar dañada.

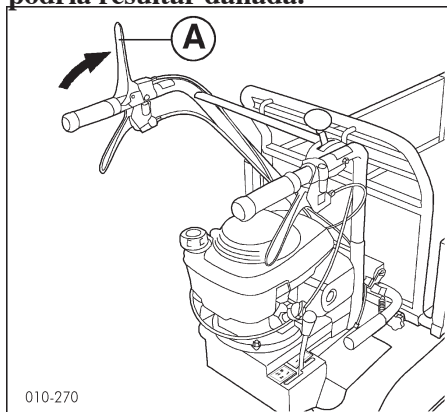

Cómo parar

1. Suelte la palanca «hombre muerto» (A). La máquina se parará.

2. Coloque la palanca del acelerador (B) en la posición «off» (C).

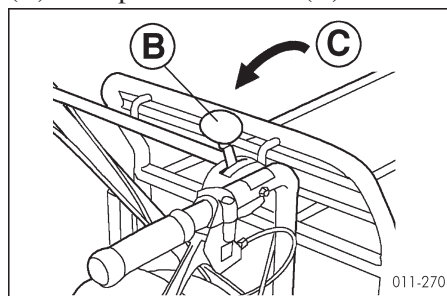

3. Para las operaciones e parada del motor atenerse a las indicaciones sobre el manual «uso y mantenimiento» del motor»

Cómo estacionar

PRECAUCION

• Elija un lugar firme y llano para estacionar la máquina. Cuando la máquina deba ser estacionada en una pendiente, asegúrese de poner barras de bloqueo a las orugas, de tal forma que éstas no se muevan.

5. Transportando una carga

PRECAUCION

• No lleve personas en la caja de transporte y no intente conducir montando en la carretilla.

Cómo abrir y cerrar las cartolas de la caja de transporte

Las cartolas pueden abrirse para adaptarse, de la forma más conveniente, a la carga y descarga.

AVISO

• Asegúrese de apretar bien las palomillas de cierre de las cartolas después de abrirlas o cerrarlas. Si una cartola cayera cuando la máquina estuviera en movimiento, ésta podría resultar dañada pudiendo ocasionar daños personales.

1. Para mover las compuertas hacia el interno o el externo, antes aflojar las tuercas del tubo (A) que están posicionadas en 6 puntos: una a la derecha y una a la izquierda bajo las compuertas laterales, dos a la derecha y dos a la izquierda bajo y detrás a las compuertas frontales.

2. Tire o empuje las cartolas hacia la

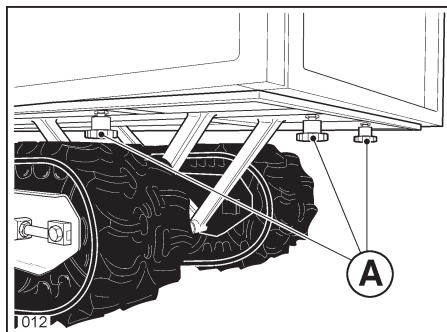

posición deseada.

3. Apriete las palomillas de cierre.

Cómo manejar la caja de transporte

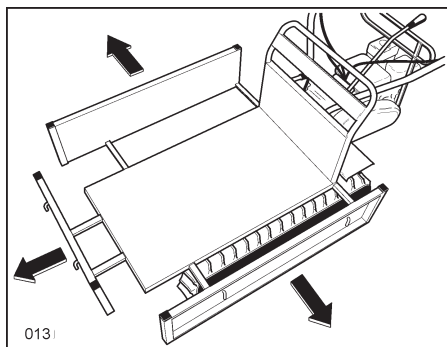

PELIGRO

• No se ponga debajo de la caja de transporte cuando ésta se encuentre con el volquete levantado.

AVISO

• Después de volcar la carga, asegure la caja de transporte con el mecanismo de cierre. De lo contrario la caja de transporte podría levantarse mientras la máquina estuviera en movimiento, pudiendo hacer que la carretilla volcase.

Para subir la caja de transporte

1. Desenganchar el mecanismo de bloqueo (A) hacia el alto.

2. Tirar el manubrio (B) hacia el alto y elevar la caja de transporte.

Para bajar la caja de transporte

1. Manteniendo agarrada la palanca(B) bajar la caja de transporte hasta el tope contra los tapones de goma. (C)

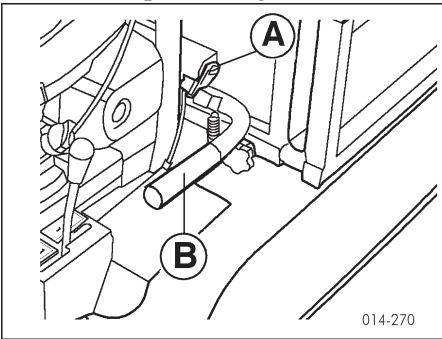

2. Reinsertar el mecanismo de bloqueo (A) empujándolo hacia abajo.

6. Conduciendo en una pendiente



AVISO

- Seleccione una velocidad adecuada antes de conducir en una pendiente y **no cambie de velocidad mientras conduzca por ella.**
- **No estacione la carretilla en una cuesta.**
- Cuando pare en una cuesta, asegúrese de quitar su mano de la palanca «hombre muerto». La palanca se moverá a la posición «freno de mano».
- Cuesta arriba, conduzca lentamente y utilice el freno motor cuando baje por una pendiente muy pronunciada.
- Cuando empiece a subir una cuesta, ponga una marcha corta e inicie la marcha con una velocidad de motor lenta. Un inicio brusco puede hacer que la máquina se levante, pudiendo producirse una situación potencialmente peligrosa.

CAPITULO 5 ALMACENAJE



PELIGRO

- **Cuando quite el combustible, utilice un bidón para recoger el combustible y evite el derramamiento de éste.**
- **Antes de tapar la máquina con una lona, asegúrese que el motor y el tubo de escape estén suficientemente fríos.**



AVISO

- **Coloque la máquina en un lugar llano y estable cuando vaya a realizar trabajos de mantenimiento.**
- **Coloque la máquina en un lugar llano y estable cuando vaya a guardar la máquina.** Cuando la máquina deba ser estacionada en una cuesta, utilice barras de bloqueo para que no se mueva.



PRECAUCION

- **Pare al motor antes de realizar trabajos de mantenimiento.**

Asegúrese también de que las piezas calientes se hayan refrigerando debidamente.

- **Quite cualquier objeto inflamable de la zona de trabajo antes de realizar los trabajos de mantenimiento.**

1. Mantenimiento diario después del uso

- En el mismo día, limpie la má-

quina con agua y séquela. A continuación, aplique aceite a las partes de rozamiento.

- Limpie el filtro del aire.
- Inspeccione la tapa de arranque y quite (si lo hubiera) cualquier hierba o paja que hubiera quedando enganchada en la rejilla.



PRECAUCION

- **Evite que entre agua por la tubería de admisión del filtro del aire, cuando limpie la máquina. De lo contrario podrían darse fallos mecánicos.**
- **Evite que caiga agua a los componentes eléctricos de la máquina.**

De lo contrario estos componentes podrían fallar.

2. Preparativos para un Almacenaje Largo

1. Coloque la máquina, sobre tablas o una paleta, en un lugar seco, bien ventilado y con la caja de transporte bajada.
2. Aplique grasa contra la corrosión, aceite motor o grasa consistente en aquellas partes que pudieran ser vulnerables al óxido.
- 3) Para las operaciones de almacenamiento del motor atenerse a las indicaciones del manual «uso y mantenimiento» del motor.

CAPITULO 6 MANTENIMIENTO

1. Determinación de los tiempos para el mantenimiento regular

A fin de prevenir accidentes causados por el uso de la máquina en condiciones erradas, llevar la máquina a un revendedor autorizado en un Taller de Reparaciones, que controlará la seguridad de varios componentes de la máquina. En particular asegurarse de sustituir el tubo del combustible cada dos años y controlar la instalación eléctrica cada año.

2. Tarjetas para el mantenimiento regular

Artículos matriculados	Cantidad	Detalles	Tiempo / frecuencia
Aceite motor	0	0	0
Aceite de la transmisión	1,3 L	Sustituir con aceite de engranajes SAE 15W/40	Primer tiempo: después de 50 horas de utilización. Después el primer tiempo: cada 500 horas
Filtro de aire y Bujía		0	0
Tubo combustible		Sustituir el tubo e controlar las conexiones	Sustituir cada dos años
Instalación eléctrica		Controlar que no haya desolladura o daños	Sustituir cada año
Orugas	10÷15 mm	Regular el grado de desvío	Recurrir al revendedor cuando sea necesario
Palanca de desbloqueo semieje		Controlar que la máquina pueda girar	
Freno de estacionamiento		Controlar la eficiencia de los frenos	
Palanca de embrague		Asegurarse que la banda no patine	
Pernos de montaje de los cilindros de guía		Fija	
Pernos de montaje del motor		Fija	

0 Refiérase a las indicaciones indicadas en el manual “uso e mantenimiento” del motor

3. Aplicación del aceite y del lubricante

CAUTELA

- Asegúrese de aplicar aceite y lubricante también sobre las partes resbaladizas y ásperas no mencionadas.
- Aplique aceite y lubricante regularmente usando un lubricador o una pistola para lubricar.

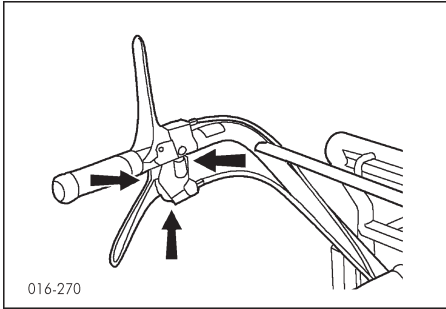

Desbloqueo y freno lateral

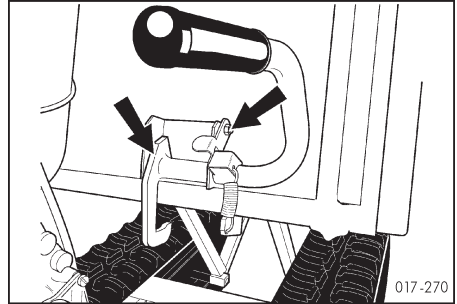

Palanca y mecanismo de bloqueo de la caja

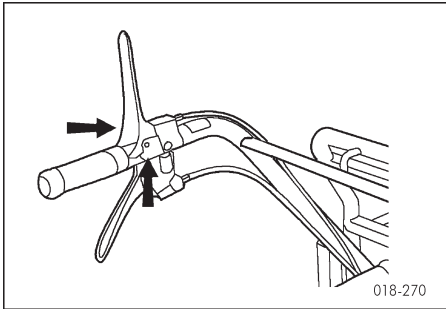

Articulaciones del comando fricción

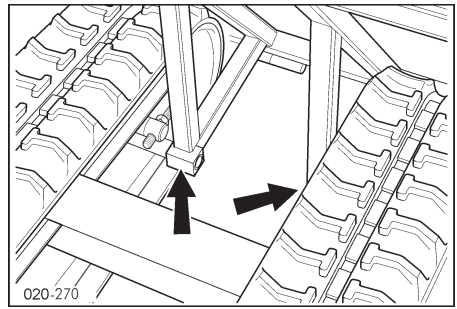

Soporte de la caja

4. Control y cambio del aceite del sistema de transmisión

Para comprobar

Asegúrese de que la máquina no tiene pérdidas de aceite.

Para cambiar

1. Quite el tapón de drenaje (A) situado en la parte inferior del cárter de la transmisión. Deje caer el aceite viejo a un recipiente, de tal forma que no caiga sobre el suelo.

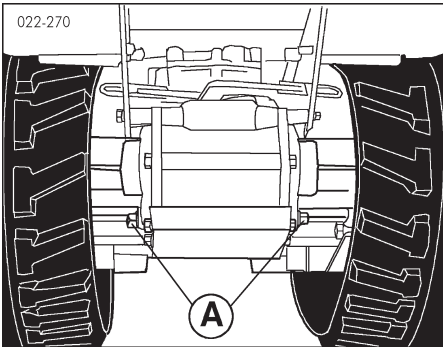

2. Añada la cantidad especificada de aceite nuevo por el tapón de llenado (B).

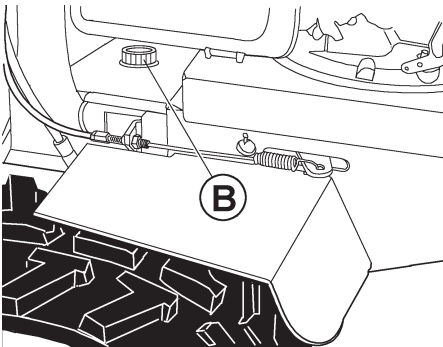

6. Regulación de la tensión de las orugas

- Regule la tensión de las orugas rotando la tuerca del calibrado (A) después de aflojar la tuerca de bloqueo (B) de modo que, las orugas tengan una flexión (C) entre 10 ó 15 mm cuando sean presionadas con el pulgar. Efectúe el calibrado derecho e izquierdo



CAUTELA

- Asegúrese que las tuercas y los tornillos estén enroscados después de regular la tensión.



PELIGRO

Para evitar peligros para el operador, asegurarse que la tensión de las orugas no sea excesiva. Cargas anormales aplicadas sobre el tensor, sobre el cilindro dentado o sobre las orugas pueden causar graves accidentes y llevar a un excesivo desgaste.

IMPORTANTE

- Antes de efectuar cualquier operación de calibrado, es necesario mover la máquina hacia adelante, dado que si la máquina es movida hacia atrás la oruga en la parte superior queda bajo tensión haciendo imposible cualquier tipo de calibrado.
- Limpie la oruga del barro para evitar el endurecimiento de la tuerca de calibrado. Lubricar el tensor de oruga al final del trabajo.

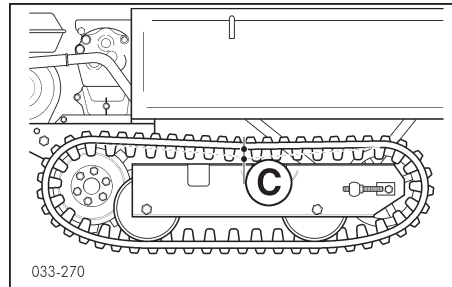
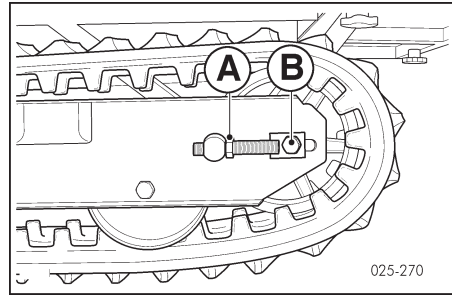

- Una excesiva tensión aplicada a las orugas puede provocar los siguientes problemas

- Aumento de la resistencia de marcha y reducción de la potencia motriz.

- Desgaste excesivo de la oruga

- Una tensión insuficiente puede provocar los siguientes problemas:

- Desenganche de las orugas.

- Engrane defectuoso del cilindro dentado.

- Desgaste excesivo de la oruga

- Después del trabajo, limpie bien y remueva los residuos de tierra de las orugas.

7. Ajustes de los desbloques de Dirección



AVISO

- Apriete firmemente los tornillos de sujeción de las manetas de desbloques.
- Si la máquina no gira en modo apropiado cuando la leva de desbloqueo (A) se acciona, regúlenla usando el registro (B).

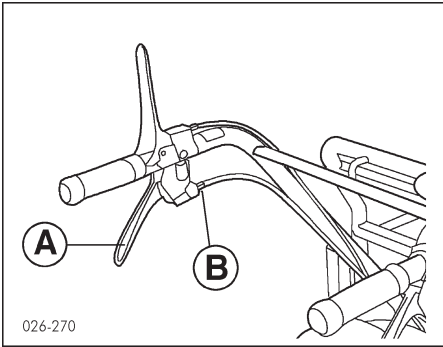

- para una regulación posterior actuar sobre el registro (D).

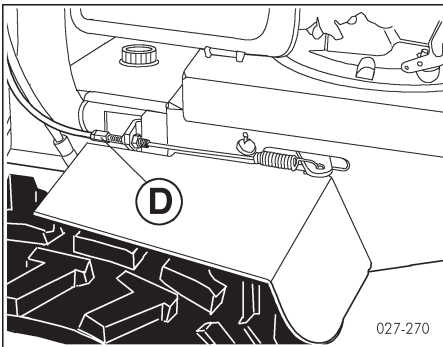

7. Regulación del freno de estacionamiento



PRECAUCION

- Regular el freno de modo que sea eficiente y que no haga resistencia cuando no es necesario.

8. Tuercas y tornillos para fijar

Tornillos de montaje del motor.
Tornillos de montaje de los cilindros de guía (B).

Controle y apriete nuevamente los otros tornillos y tuercas.

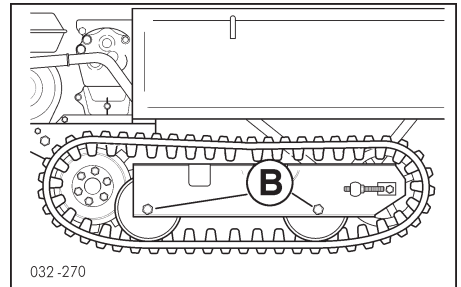

CAPITULO 7 -Especificaciones técnicas

Modelo	TN2700-CR270	TN3400-CR340
Motor	gasolina 2,6 kW (4 CV)	gasolina 3,5 kW (5 CV)
Arranque	con rebobinado	
Toma de fuerza	de banda con desembrague automático al soltar la palanca de mando	
Caja de cambio	4 velocidades (2+2)	
Transmisión	mecánica con engranajes en baño de aceite	
Dirección	con desbloques y frenos en baño de aceite	
Radio mínim de giro	700 mm.	
Frenos	con iserción automática al desembragar el embrague	
Distancia mínima del suelo	70 mm.	
Oruga: Longitud/anchó de contacto	600/170 mm.	
Carril	620 mm.	
Plataforma de carga	expandible	
Capacidad de carga	270 Kg.	350 Kg.
Vuelco	manual	
Ángulo de vuelco	50°	
Peso	140 Kg.	150 Kg.
Inclinación máxima con/sin carga		23°

INLEIDING

Deze handleiding beschrijft hoe u uw machine in goede staat kunt handhaven en er op juiste en veilige wijze mee kan werken. Leest u deze handleiding aandachtig door voordat u de machine in gebruik neemt.

Algemeen

- Gebruik de machine niet zonder de inhoud van deze handleiding begrepen te hebben.
- Houdt de handleiding bij de machine wanneer u de machine aan iemand anders uitleent, verkoopt of weggeeft.
- Indien de handleiding of de veiligheidskaarten verloren gaan of beschadigd raken neemt u dan onmiddellijk contact op met uw plaatselijke verkoper om nieuwe te bestellen.
- Neem tevens contact op met uw plaatselijke verkoper wanneer u vragen heeft of twijfels over de machine, die niet behandeld worden in deze handleiding.

SIGNAALWOORDEN

De woorden “**Gevaar**”, “**Opgepast**” en “**Voorzichtig**” worden gebruikt in combinatie met de aanwijzingssymbolen.



“**Gevaar**” duidt op het extreme risico van ernstige ongevallen indien de passende voorzorgsmaatregelen niet genomen worden.



“**Opgepast**” duidt op het risico van ongevallen.



“**Voorzichtig**” duidt op algemene voorzorgsmaatregelen.

“**Belangrijk**” wijst op een belangrijk servicebericht dat u waarschuwt voor schade of voor de afname van de prestaties van de machine, indien de opportune voorzorgsmaatregelen niet toegepast worden.

INHOUDSOPGAVE HOOFDSTUKKEN

Hoofdstuk 1 Instructies voor de veiligheid

Dit hoofdstuk verstrekt belangrijke informatie over de handelingen die verband houden met de veiligheid en over het onderhoud. Lees alle veiligheidsinstructies. Dit hoofdstuk toont tevens de inhoud en de opstelling van de veiligheidsplaatjes.

Hoofdstuk 2 Reparaties

Dit hoofdstuk verstrekt informatie over hoe het onderhoud op de machine uitgevoerd dient te worden.

Hoofdstuk 3 Besturing

Dit hoofdstuk behandelt de namen en de functies van de hendels en van de andere besturingselementen van de machine.

Hoofdstuk 4 Gebruik

Dit hoofdstuk beschrijft hoe de machine gebruikt moet worden.

Hoofdstuk 5 Opslag

Dit hoofdstuk beschrijft het dagelijkse onderhoud en de opslag op lange termijn.

Hoofdstuk 6 Onderhoud

Dit hoofdstuk beschrijft hoe de correcte en veilige werking van de machine gehandhaafd blijft.

Hoofdstuk 7 Specificaties

Dit hoofdstuk somt de algemene specificaties van de machine op.

INHOUDSOPGAVE

INLEIDING	1
Algemeen	1
Signaalwoorden.....	1
INHOUDSOPGAVE HOOFDSTUKKEN	2
HOOFDSTUK 1 INSTRUCTIES VOOR DE VEILIGHEID.....	5
1. Vóór het gebruik en het onderhoud.....	6
2. Gebruik.....	7
3. Inladen en uitladen van een vrachtwagen.....	10
4. Onderhoud.....	12
HOOFDSTUK 2 REPARATIES.....	16
HOOFDSTUK 3 BESTURING	16
HOOFDSTUK 4 GEBRUIK	18
1. Vóór het gebruik.....	18
2. Controle van het brandstofpeil en bijvulling van de tank	18
3. Inschakeling van de motor	18
4. Voorwaarts gaan, draaien, snelheid wijzigen en motor stoppen	19
5. Een lading opnemen	22
6. Besturing op een helling.....	23
HOOFDSTUK 5 OPSLAG	24
1. Verrichten van dagelijks onderhoud na het gebruik	24
2. Voorbereiding voor de opslag op de lange termijn.....	24

HOOFDSTUK 6 ONDERHOUD25

1. Vaststelling van de onderhoudsintervallen	25
2. Kaarten voor regelmatig onderhoud.....	25
3. Aanbrengen van olie en vet	26
4. Controle en verversing van de transmissieolie.....	27
5. Afstelling van de spanning van de rupsbanden	28
6. Afstelling van de zijhendels voor deblokking aandrijf-as en remmen.....	29
7. Afstelling van de parkeerrem	29
8. Moeren en bouten die vastgezet moeten worden	29

HOOFDSTUK 7 SPECIFICATIES.....30

Technische specificaties	30
--------------------------------	----

HOOFDSTUK 1 INSTRUCTIES VOOR DE VEILIGHEID

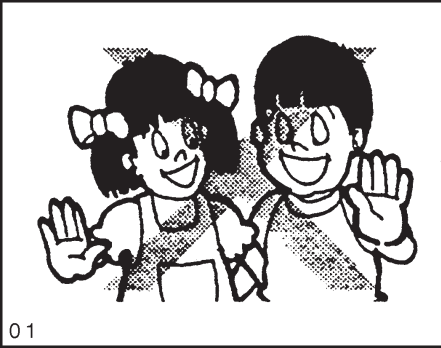

Lees deze instructies met grote aandacht door. Ze zijn belangrijk voor het gebruik en het onderhoud van de machine onder veilige omstandigheden. Het niet naleven van deze instructie kan ongevallen en ernstige schade veroorzaken.

Ken de machine

Sta niet toe dat de machine gebruikt wordt door personen die er niet vertrouwd mee zijn.

Deze handleiding dient als integraal deel van uw machine te worden beschouwd en dient altijd samen met de machine bewaard te worden.

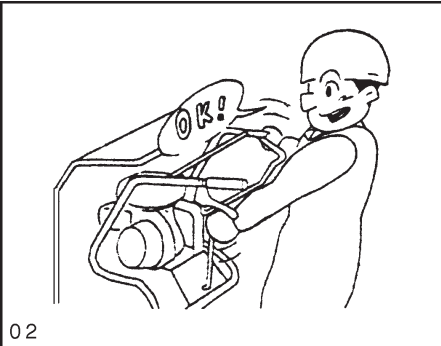

Leer de posities en de functies van alle bedieningselementen kennen, en de betekenis van alle symbolen op de bedieningselementen, alsmede van de wijzers, voordat u de machine gebruikt.

Leer de motor te stoppen in nood-situaties.



Leer de capaciteit, de kenmerken en de limieten van de machine kennen, evenals het maximumgewicht van een lading, de snelheid en de rotatiestraal.

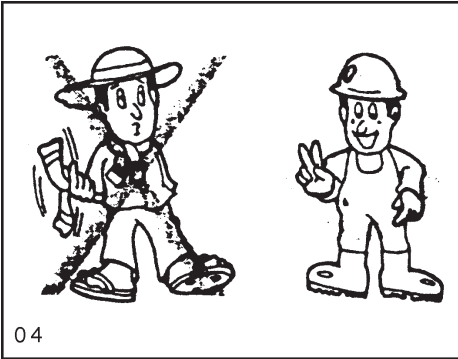

1. Vóór het gebruik en het onderhoud



OPGEPAST

Vermijdt het de bouten los te draaien en de veiligheidskleding te scheuren en vermijdt het om zomen en omslagen te slijten. De gescheurde kleding kan makkelijk vast komen te zitten tussen de bewegende delen van de machine. Draag werkkleding en werkschoenen of -laarzen. U heeft bovendien de volgende elementen nodig: **veiligheidshelm ter bescherming van het hoofd, oogbescherming, sterke handschoenen, gehoorbescherming, gezichtsmasker.**

Draag alle kleding en de veiligheidsaccessoires die nodig zijn voor het werk. Een langdurige blootstelling aan veel lawaai kan een beschadiging of een verslechtering van het gehoor veroorzaken. Draag onmiddellijk de gehoor- en de oogbescherming, en een gelaatsmasker dat u bescherming biedt tegen vallende voorwerpen.

VÓÓR HET GEBRUIK

Gebruik de machine niet wanneer u moe, ziek, slaperig, dronken, onder invloed van medicijnen, of zwanger bent, of wanneer u aan een ziekte lijdt of u in andere ongunstige omstandigheden bevindt. Deze omstandigheden verminderen de bekwaamheid en de reflexen van een persoon.

Wanneer u zich moe begint te voelen tijdens het gebruik, pauzeert u dan 10 minuten om u uit te rekken, te wandelen, te rusten of te eten.



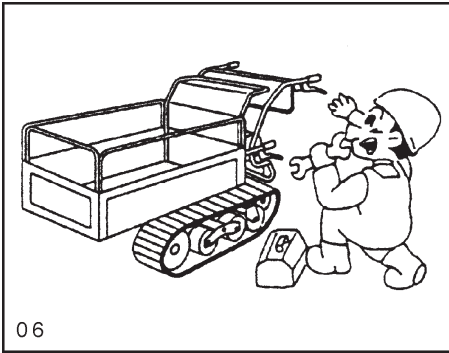

06

Verwijder olie, vet of modder van stangen, houders, pedalen en bedieningselementen en van de vloer, om te voorkomen dat u glijdt of de controle over de machine verliest.

Schraap in de winter sneeuw en ijs van de onderdelen.

Controleer of de bouten stevig vastgedraaid, goed gesmeerd en veilig zijn, en niet versleten. Controleer of alle onderdelen naar behoren werken en of stuur en riemen niet los aangesloten zijn. Kijk na of er geen lekkages zijn. Raadpleeg de betreffende paragrafen van deze handleiding.

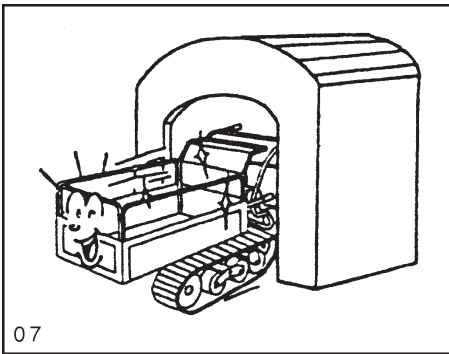

07



VOORZICHTIG

De werkzaamheden met betrekking tot de controles en het onderhoud van de machine, met name van de elektrische installatie, dienen eenmaal per jaar verricht te worden. Vervang de brandstofleiding om de twee jaar.

2. Gebruik



OPGEPAST

STARTEN VAN DE MOTOR ONDER VEILIGE OMSTANDIGHEDEN

Indien u de motor gebruikt in een gesloten ruimte, controleert u dan of er een opening is of dat er doorgelucht kan worden voordat u de motor start.

De uitlaatgassen zijn schadelijk. Let bijzonder goed op voor koolmonoxide omdat dit kleurloos en reukloos is.

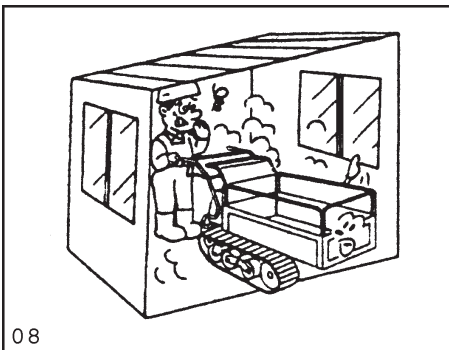

08

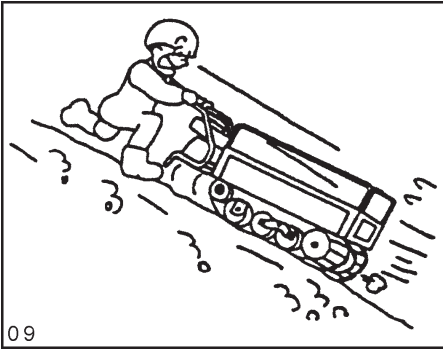

Wees attent bij het warmlopen van de machine en houdt de remmen stevig ingedrukt.

Gebruik de zijhendels niet wanneer u op een helling afrijdt, want de machine zou onverwachts kunnen draaien. Gebruik de motorrem en wees er op bedacht de rem op ieder moment te moeten gebruiken.

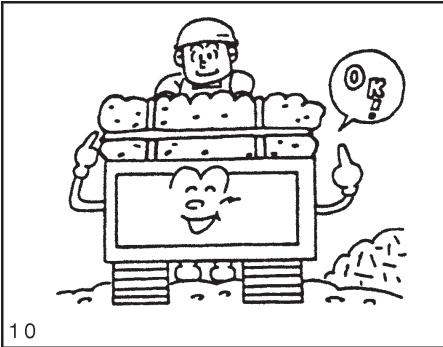

Probeer niet de maximum laadcapaciteit van de machine te overschrijden. Deze staat op pag. 30.

Zorg ervoor dat de handel die u vervoerd niet uit de box steekt. De naar buiten stekende delen zouden kunnen vallen.

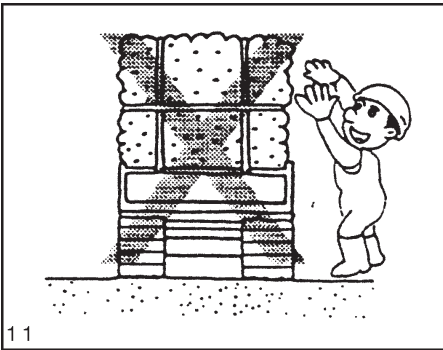

Laad de handel niet verticaal aan gezien het uitzicht aan de voorkant hierdoor belemmerd kan worden en de machine makkelijk het evenwicht kan verliezen.

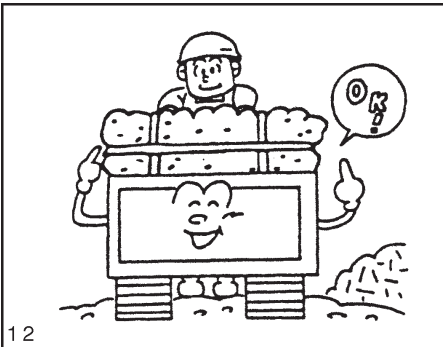

Vervoer de handel op veilige wijze en maak het met touwen vast om vallen te voorkomen.

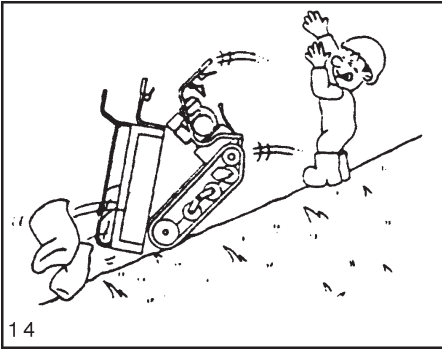

14

De handel niet in- of uitladen terwijl de machine stilstaat op een helling. De machine zou uit evenwicht kunnen raken en kunnen kantelen.

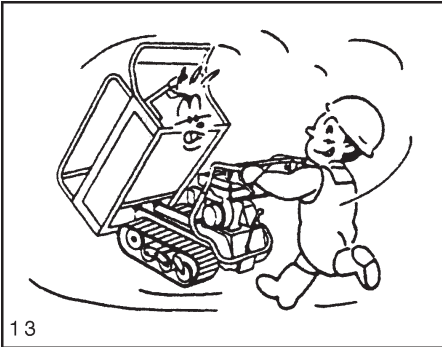

13

Verplaats de machine niet terwijl de box voor het transport zich in verticale positie bevindt. Het uitzicht aan de voorkant wordt dan namelijk belemmerd en de machine kan makkelijk uit evenwicht raken.

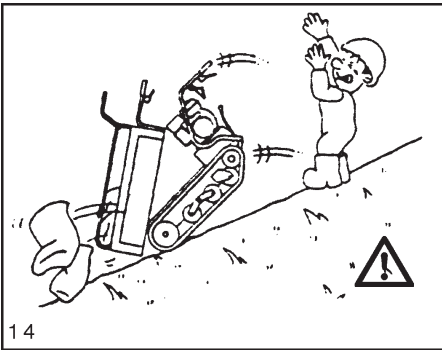

14

Gebruik de kantelfunctie niet om de handel uit te laden op een aflopende helling.

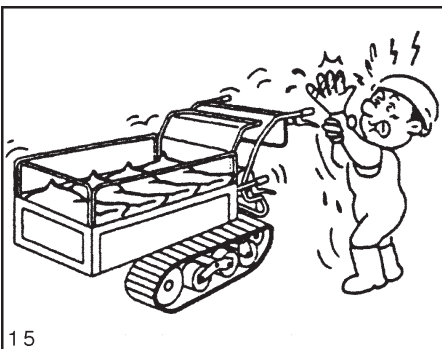

15

Raak de uitlaat of de motor niet aan wanneer de motor draait, of onmiddellijk nadat deze gestopt is. Deze delen kunnen namelijk erg heet worden.

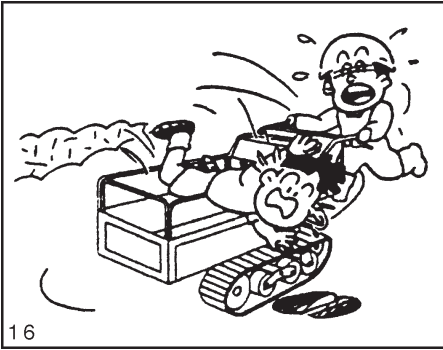

16

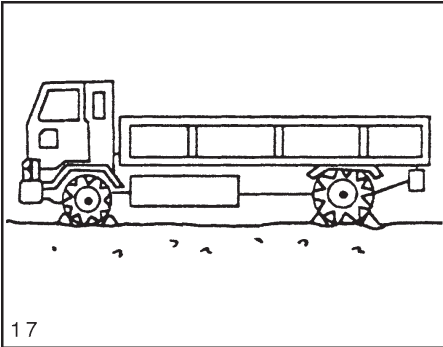

17

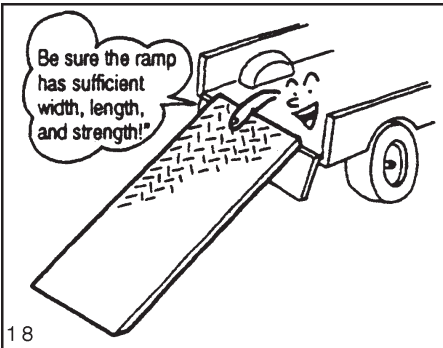

18

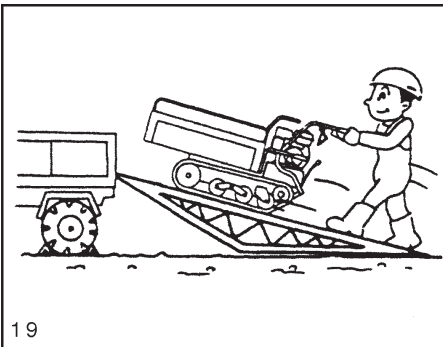

19

Probeer de machine niet vanuit de transportbox te besturen en laad geen mensen in de box.

Bestuur de machine niet wanneer u zit of wanneer u op de machine staat.

3. Inladen en uitladen van een vrachtwagen



OPGEPAST

Wanneer u de machine op of uit een vrachtwagen laad, kiest u dan een zone met een vlakke, stabiele ondergrond, ver verwijderd van verkeer en vrij van potentieel gevaarlijke voorwerpen.

Schakel de motor van de vrachtwagen uit en controleer of deze niet in beweging kan komen, door gebruik te maken van de parkeerrem.

Gebruik voor de oprit een plaat die voldoende breed, lang en stevig is en een ruw oppervlak heeft.

“Besturing op een oprit”

Gebruik voor de oprit een plaat die over de volgende kenmerken beschikt:

- Lengte: vier keer de hoogte van de draagvloer van de vrachtwagen.
- Breedte: breed genoeg voor de ondersteuning van de rupsbanden van de machine.
- Stevigheid: stevig genoeg om het gewicht van de machine te dragen.
- Oppervlak: behandeld om het slippen tegen te gaan.

Bevestig de haken stevig aan de vloer van de vrachtwagen zodat de oprit zich op hetzelfde niveau van de vloer bevindt en niet losgekoppeld kan worden.

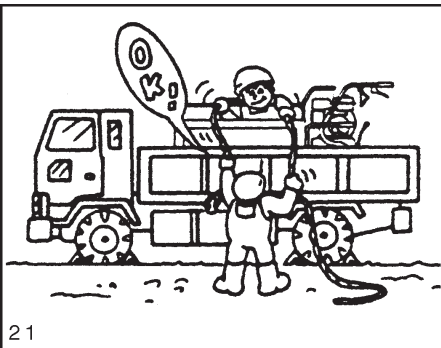
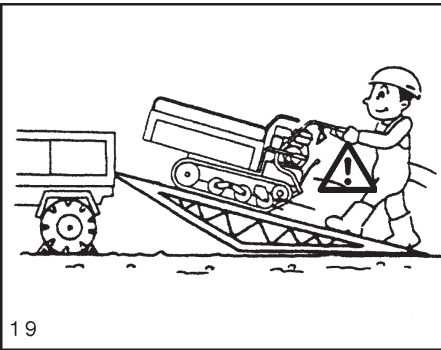
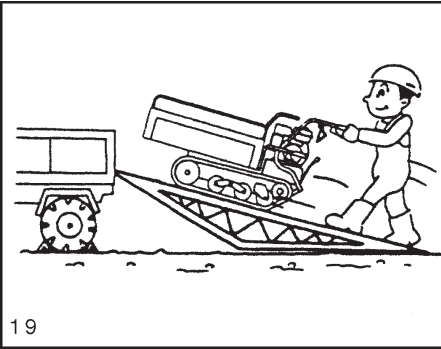
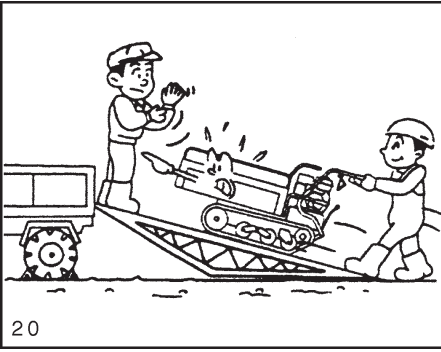

Probeer niet de machine op of van de vrachtwagen te laden terwijl de transportbox een lading bevat.

Sta het niemand toe vóór de machine te staan terwijl u deze op of van de vrachtwagen laad.

Zet de hendel voor het schakelen op F1 voor het inladen en op R voor het uitladen van de machine. Zet de versnellingshendel bovendien in de stand “Lage snelheid”, gebruik de motorrem en verplaats de machine langzaam.

Wanneer u een oprit op- of afgaat dient u de machine altijd in het midden van de oprit te houden.

Wanneer u een oprit op- of afgaat dient u niet te proberen van richting te veranderen of de zijhendels voor deblokkering en rem te gebruiken. Om een oprit op- of af te gaan dient u het traject van tevoren vast te stellen en de machine vervolgens bij een minimumsnelheid te verplaatsen.

Het evenwichtscentrum van de machine zal onverwachts veranderen wanneer u boven de verbindingslijn tussen oprit en vloer van de vrachtwagen bent. Houdt u gereed voor deze onverwachte verandering.

Wanneer u de machine op een vrachtwagen vervoert dient u te controleren of deze voldoende stevig vastgezet is met een touw en dient u gebruik te maken van stangen om de machine te blokkeren.

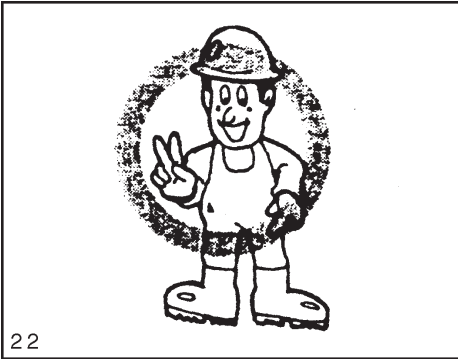

4. Onderhoud



GEVAAR

Voorkom dat de accessoires losraken of dat de kleding scheurt of versleten raakt, anders kunnen ze in elkaar vast komen te zitten.

De kleding en de werkschoenen zullen u tot hulp zijn. U heeft verder de volgende elementen nodig: **veiligheidshelm ter bescherming van het hoofd, oogbescherming, sterke handschoenen, gehoorbescherming, gezichtsmasker.**

Draag alle kleding en veiligheidsaccessoires die nodig zijn voor het werk.

Een langdurige blootstelling aan lawaai kan een beschadiging of een verslechtering van het gehoor veroorzaken. Draag onmiddellijk de gehoorbescherming.

Beweeg u niet en spring niet onder de machine.

Voeg geen olie of brandstof toe terwijl de motor draait of nog warm is.

Gebruik alleen de brandstof die gespecificeerd wordt in deze handleiding.

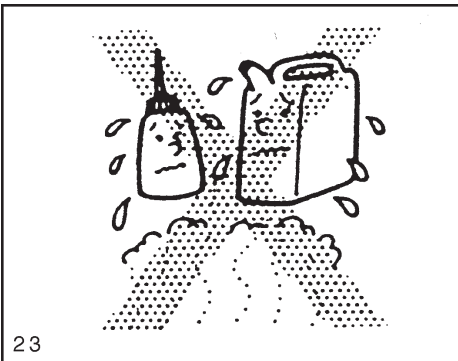



24

Voeg geen brandstof toe terwijl u een sigaret rookt of terwijl u een vlam ontsteekt om licht te maken.

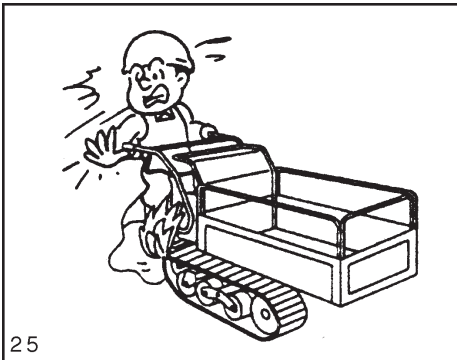

25

Na het bijvullen met brandstof draait u de dop stevig vast en droogt u alle gemorste brandstof of brandstofspetters, ter voorkoning van brand.

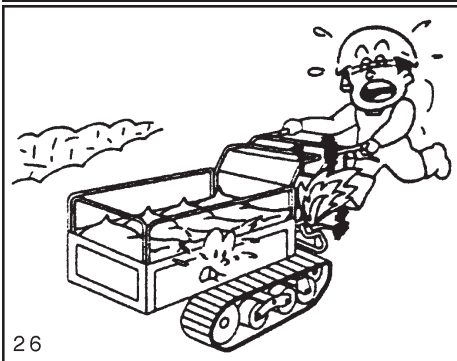

26

Kijk de brandstofleiding na. Een eventuele beschadiging zou lekkage van de brandstof kunnen veroorzaken waardoor brand kan ontstaan.

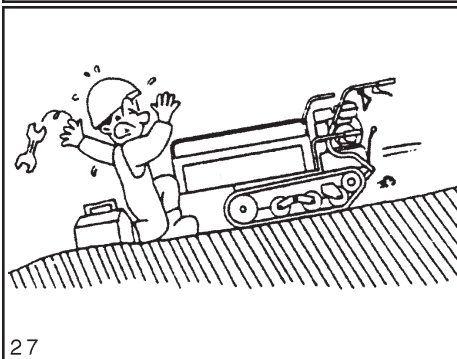

27

 **OPGEPAST**

Kies een vlakke, stabiele ondergrond, die ver verwijderd is van verkeer, wanneer u onderhoud gaat verrichten.

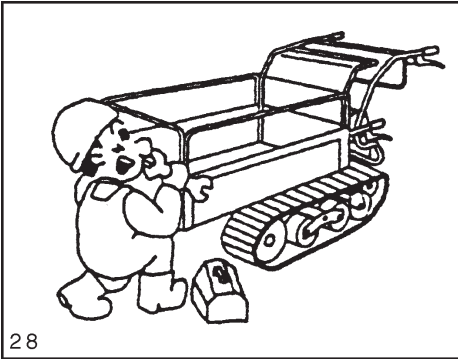

Wanneer u onderhoud verricht moeten de rupsbanden geblokkeerd worden zodat ze niet in beweging kunnen komen.

Stel de spanning van de rupsbanden in en controleer of deze geen barsten vertonen.

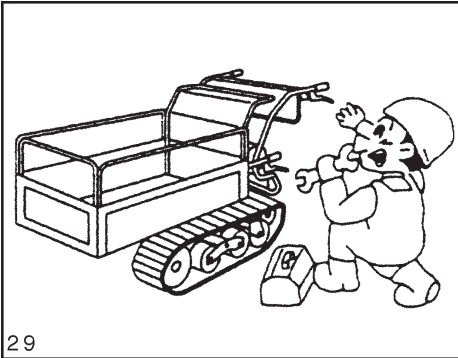

Controleer of de bouten van de rupsbanden goed vast zitten.

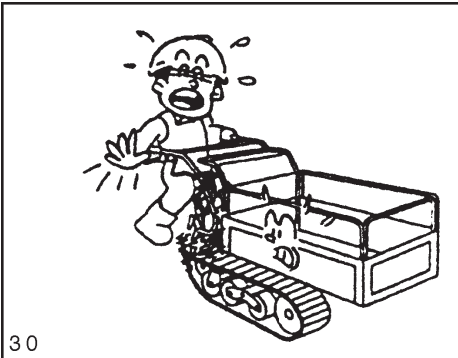

Controleer iedere dag, en voordat u de machine gebruikt, of de elektrische kabels geen contact maken met andere componenten, of de bescherming niet losgetrokken is en of de contacten niet losgeraakt zijn.

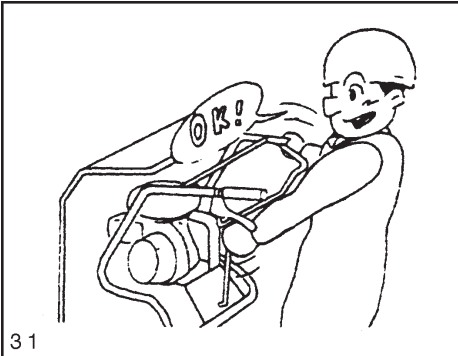

Controleer of de remmen goed werkzaam zijn en of de houders van de zijhendels voor de deblokkering goed vastzitten.

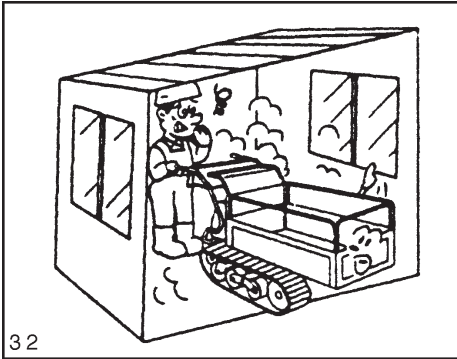

Start de motor niet in een volledig afgesloten ruimte, maar alleen in open ruimtes. Wanneer de motor in een binnenruimte gestart moet worden kijkt u dan of er voldoende ventilatie is.

 **VOORZICHTIG**

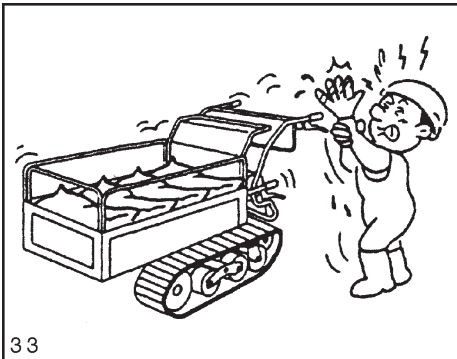

Wacht tot de uitlaat, de motor en de andere hete delen afgekoeld zijn, voordat u controles of onderhoud gaat verrichten.

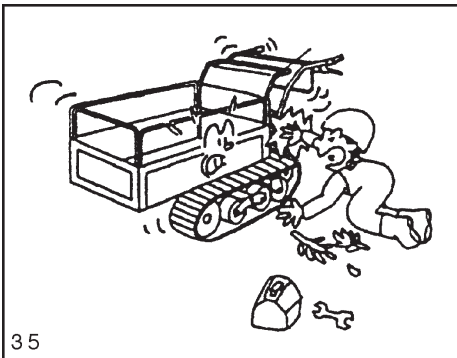

Kijk na of de motor uitgeschakeld is voordat u delen gaat vervangen of vet van de draaiende delen gaat verwijderen. Wees er zeker van dat de motor stil staat voordat u controles, afstellingen, reparaties gaat verrichten of de machine gaat reinigen.

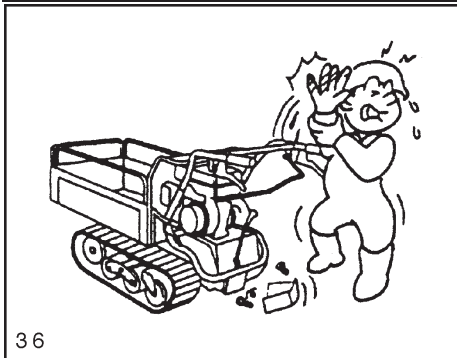

Controleer of u alle tijdens het onderhoud verwijderde delen weer opnieuw vastgezet worden.

HOOFDSTUK 2 REPARATIES

Na de reparatie

Indien de machine niet correct werkt en u niet in staat bent hem te repareren, neemt u dan contact op met de plaatselijke verkoper.

Hieronder volgt de informatie die u aan de verkoper dient te verstrekken:

- Naam van het model en serienummer van de machine (A).
- Nummer van de motor (B) wanneer het probleem de motor betreft.
- Omstandigheden waaronder het probleem zich voorgedaan heeft (bij welke snelheid werd de machine gebruikt, wat voor soort werk was u aan het verrichten enz.).
- De gebruikstijd (hoeveel uur u de machine bij nadering gebruik heeft voordat het probleem zich voordeed).

Andere details (indien mogelijk) met betrekking over deze omstandigheden.

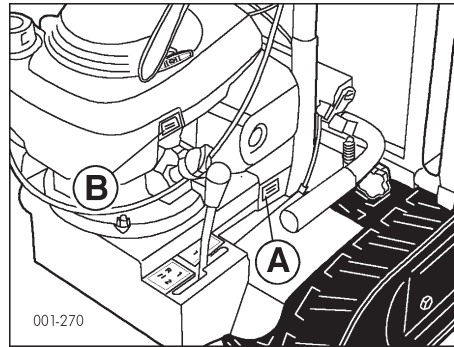

HOOFDSTUK 3 BEDIENINGSORGANEN

1) “Dode man” koppelingshendel

Gebruik deze hendel voor de in- of uitschakeling van de rijkoppeling en voor de inschakeling van de parkeerrem.

De rupsbanden draaien indien de hendel omlaag staat op de stuurstang terwijl de motor draait.

Wanneer de hendel losgelaten wordt, neemt de koppeling de uitgeschakelde stand aan en wordt de rem ingeschakeld.

2) Deblokkeerhendel en linkerrem

Trek de hendel omhoog om naar links te draaien.

3) Versnellingshendel

Gebruik deze hendel om de snelheid van de motor te verhogen of te verlagen en om de motore te starten (start) of uit te schakelen (off)

4) Deblokkeerhendel en rechterrem

Trek de hendel omhoog om naar rechts te draaien.

5) Startkoord

Gebruiken om de motor te starten.

6) Hendel voor de versnellingen

Gebruiken voor de posities F1, F2 of R1, R2

7) **Blokkeerhendel van de laadbak.** Gebruik deze hendel om de laadbak op te tillen en in de kantelpositie te zetten.

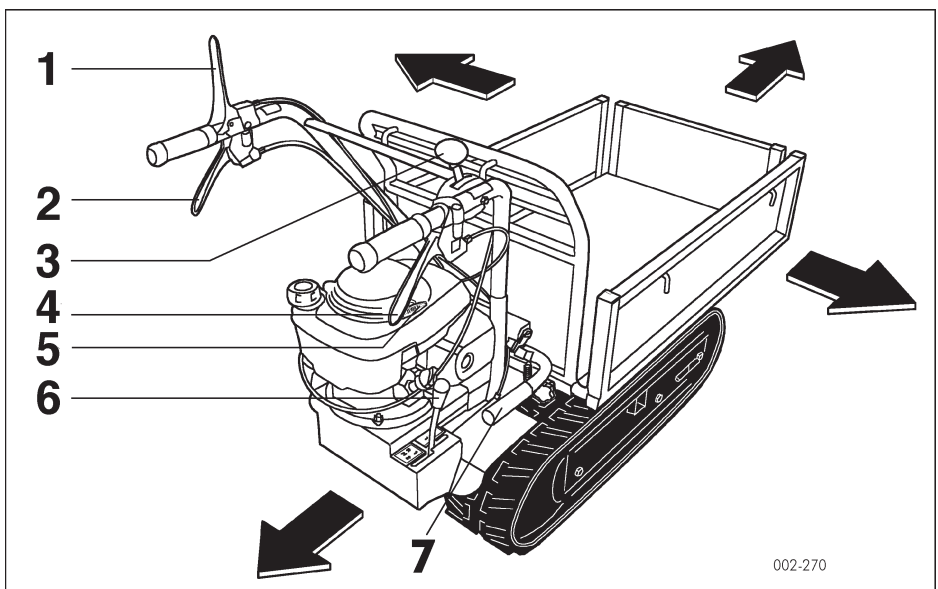

002-270

HOOFDSTUK 4 GEBRUIK

1. Vóór het gebruik

Controleer altijd de volgende punten voordat u de machine gebruikt.

(1) Controleer de zone waarbinnen u werkt

- Indien u tijdens het gebruik van de machine belemmeringen ondervindt dient u de oorzaak daarvan op te sporen en deze te verhelpen.

(2) Inspecteer de machine

- Controleer de verschillende delen en kijk na of deze niet vervormd, beschadigd of gevaarlijk zijn.

- Controleer de transmissieolie.

- Controleer de spanning van de rupsbanden en of deze niet beschadigd zijn.

- Controleer of de bouten van de rupsbanden stevig vastzitten.

- Inspecteer de gehele machine en controleer of hij niet beschadigd is en er geen bouten loszitten.

- Controleer of er geen olie uit de motor lekt.

- Controleer het brandstofpeil, controleer of er geen lekkages zijn en de leiding niet beschadigd is.

- Controleer of het luchtfilter schoon is.

- Controleer of de uitlaat en de andere delen die oververhit kunnen raken geen vuil en deeltjes bevatten.

- Controleer de elektrische installatie en kijk na of de aansluitingen stevig vast zitten.

(3) Gebruik van de hendels

- Controleer de hendels

(4) Start de motor

- Controleer of de motor geen ongewone geluiden maakt

- Controleer de kleur van de uitlaatgassen

- Controleer de werking van iedere hendel

2. Controleer het peil van de brandstof en vul de tank bij.

- Houdt u aan de aanwijzingen die in het boekje “gebruik en onderhoud” van de motor staan.

3. Inschakeling van de motor



OPGEPAST

- **Controleer voor de veiligheid de zone rond de machine, voordat u de motor inschakelt. Niet van start gaan indien zich dieren of mensen in de nabijheid bevinden.**



VOORZICHTIG

Wees er zeker van dat het vereiste onderhoud uitgevoerd is vóór en na het gebruik van de machine. Controleer de koppelingshendel en de andere bedieningselementen van de machine en stel deze zonodig af, zodat u zeker kunt zijn van de correcte werking.

- Wanneer de motor verhit is laat u de koppelingshendel los zodat de parkeerrem ingeschakeld wordt.

Starten van de machine

1. Laat de koppelingshendel (A) los. Nu zal de rem ingeschakeld worden.
2. Zet de versnellingshendel (B) in de “hoge” stand (C).

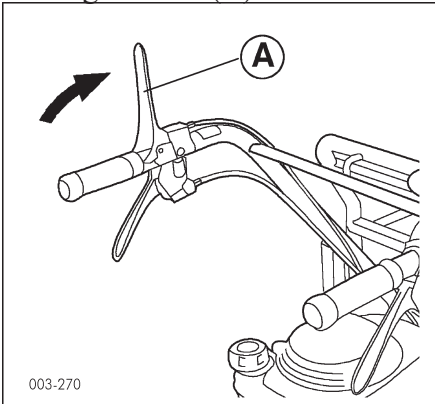

3. Houdt u, voor het starten van de motor, aan de aanwijzingen die in

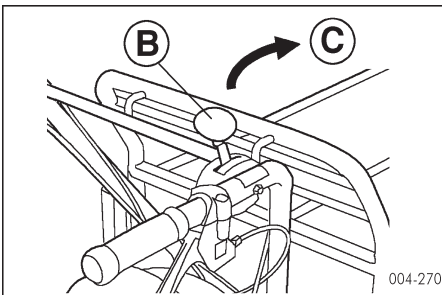

het boekje “gebruik en onderhoud” van de motor staan.

4. Rij naar voren, draai, wijzig de snelheid en stop de motor.



GEVAAR

- Versnel en vertraag langzaam wanneer u naar voren begint te rijden en gaat stoppen.
- Verminder de snelheid wanneer u draait.
- Verminder de snelheid ook wanneer u naar beneden rijdt, wanneer u zich op de rand van de weg bevindt, op een hobbelige weg of op een weg met veel bochten.
- Rij niet diagonaal over een sterk dalende helling.
- In de achteruitversnelling dient u een lage snelheid aan te houden en op te letten voor wat zich achter u bevindt.



OPGEPAST

- Controleer de positie van iedere hendel en de veiligheid van de omliggende zone voordat u de machine naar voren rijdt.
- Gebruik de hendel voor deblokering van de aandrijfjas niet op een sterk dalende helling.



VOORZICHTIG

Wanneer u de machine onbeheerd achterlaat dient u hem op een vlakke en stabiele ondergrond te plaatsen en de motor uit te zetten, zodat de rupsbanden niet in beweging kunnen komen.

Vooruit en achteruit rijden

1. Zet de schakelhendel (A) in de gewenste stand.

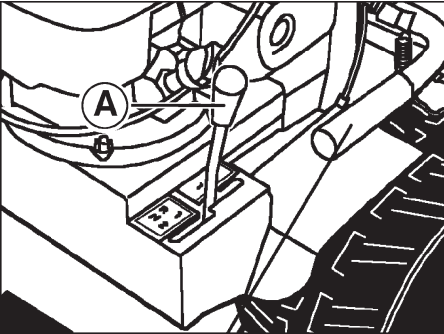

2. Verhoog de snelheid van de motor een klein beetje met de versnellingshendel (B)

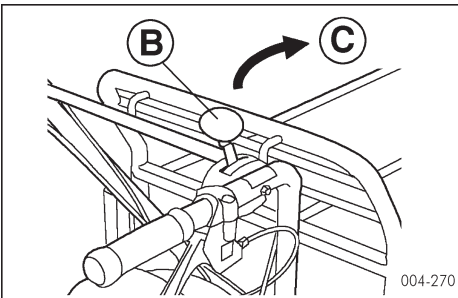

(B) Versnellingshendel
(C) Hoog

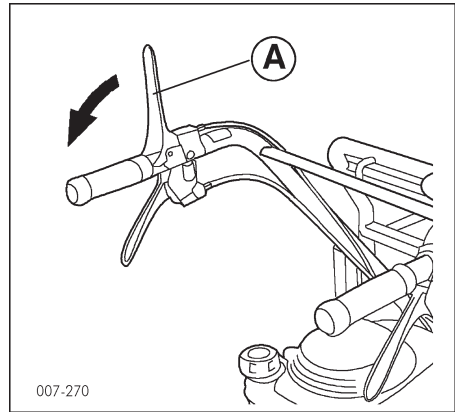

3. Trek geleidelijk aan de koppelingshendel (A). De machine begint zich nu langzaam naar voren of naar achteren te verplaatsen.

Draaien

1. Controleer of het veilig is om in de gewenste richting te draaien.
2. Trek aan de remhendel (B) van de zijde waarna u wenst te draaien. De machine zal draaien.
3. Nadat de draaiing uitgevoerd is, hendel (B) loslaten.

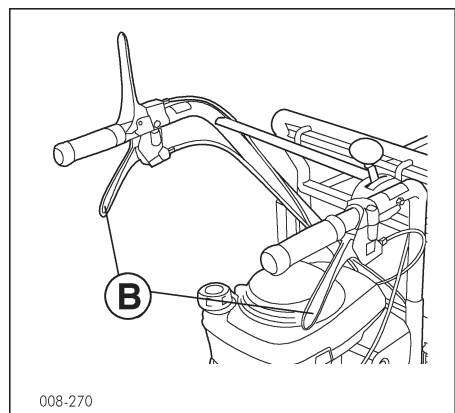

De snelheid wijzigen



OPGEPAST

- Wees er zeker van de koppelingshendel te hebben losgelaten voordat u de schakelhendel gebruikt
- Gebruik de snelheden F1 en R wanneer u over een daling of een oprit rijdt.
- De snelheid niet wijzigen terwijl u omlaag of omhoog rijdt.

1. Laat de koppelingshendel (A) los.

2. Zet de schakelhendel (B) in de stand voor de gewenste snelheid.

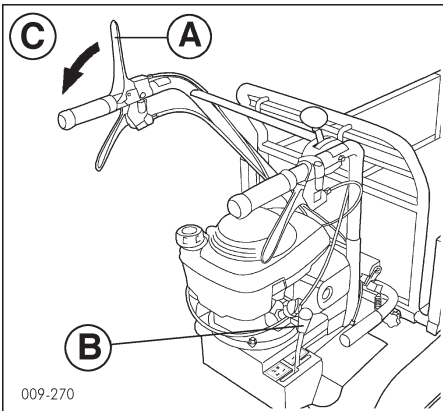

3. Trek geleidelijk aan de koppelingshendel (A), in richting (C). De machine komt nu langzaam in beweging.

BELANGRIJK

- De schakelhendel niet forceren
- De snelheid niet wijzigen terwijl de machine in de beweging is, anders kan hij beschadigd raken.

Stoppen van de machine

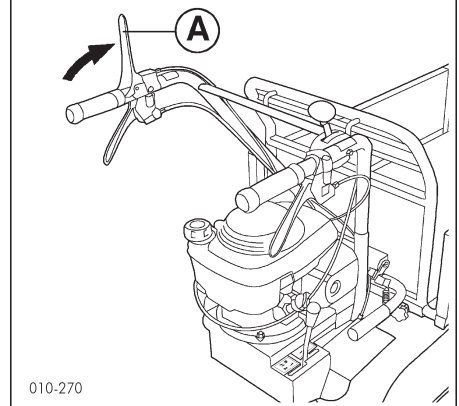

1. Haal uw hand van de koppelingshendel (A). De machine zal nu tot stilstand komen.

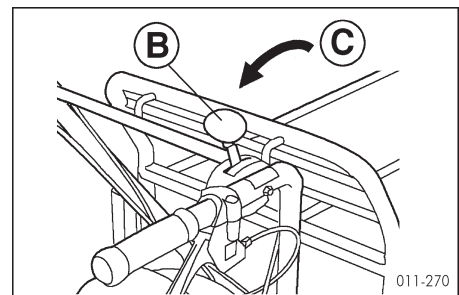

2. Zet de versnellingshendel (B) in de positie “laag” (C).

3. Voor de handelingen met betrekking tot de stilstand van de motor dient u zich te houden aan de aanwijzingen die in het boekje “gebruik en onderhoud” van de motor staan.

Parkeren



VOORZICHTIG

• Kies een stabiele en vlakke ondergrond voor het parkeren van de machine. Wanneer de machine op een aflopende helling moet worden geparkeerd gebruikt u de blokkeerstangen voor de rupsbanden, zodat deze niet in beweging kunnen komen.

5. Het opnemen van een lading



VOORZICHTIG

• Laadt geen personen in de transportbox en probeer de machine niet te besturen terwijl u in de transportbox zit of staat.

Openen en sluiten van de randen van de box

De box kan voor het in- of uitladen geopend worden, zoals u dat het makkelijkst vindt.



OPGEPAST

• Controleer of de schroeven van de stang goed vast zitten nadat u de rand geopend of gesloten heeft. Mocht de rand vallen terwijl de machine in beweging is, dan kan deze beschadigd raken en persoonlijk letsel veroorzaken.

1. Om de rand naar binnen of naar buiten te plaatsen dient u eerst de schroeven van de buis (A) los te draaien, die zich op 6 punten bevin-

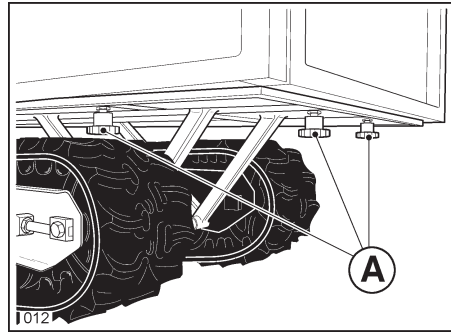

den: één rechts en één links van de zijranden, twee rechts en twee links onder en achter de voorranden

2. Duw de rand in de gewenste positie

3. Maak de schroeven van de buis weer vast.

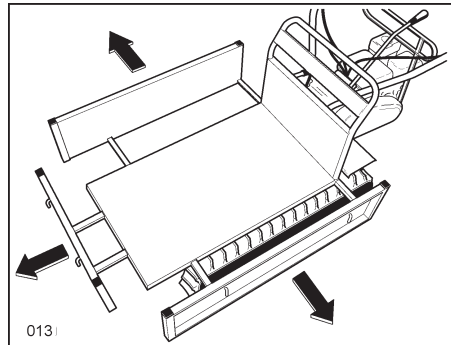

Gebruik van de transportbox



GEVAAR

• Begeef u niet onder de transportbox wanneer deze in opgeheven positie staat.



OPGEPAST

Zet de box altijd vast met het blokkeermechanisme. Anders kan de box omhoog komen terwijl de machine in beweging is, terugvallen en de machine kantelen.

Omhoog plaatsen van de box

1. Maak het blokkeermechanisme (A) los in opwaartse richting
2. Trek de handgreep (B) omhoog en verplaats de box omhoog

Omlaag plaatsen van de box

1. Houdt handgreep (B) vast en breng de box omlaag tot deze tegen de rubberen buffer leunt. Zet de box vast met stophaak (C).

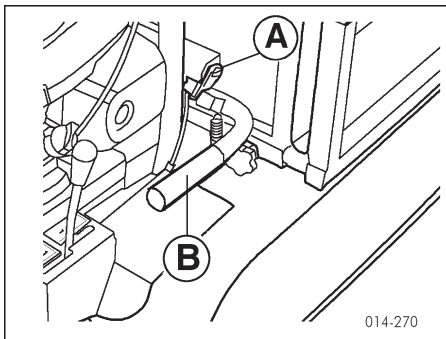

2. Schakel het blokkeermechanisme (A) weer in door het omlaag te duwen.

6. Rijden op een hellingbaan



OPGEPAST

- Kies een passende snelheid voordat u een helling afrijdt en wijzig de snelheid niet.
- Parkeer de machine niet op een aflopende helling.
- Indien u op een aflopende helling stopt dient u er op te letten dat uw hand de koppelingshendel loslaat. De hendel zal nu overgaan naar de positie “Geremde Stilstand”.
- Rij langzaam en gebruik de motorblokkering wanneer u een helling afgaat.
- Wanneer u een helling begint af te rijden, zet u dan de schakelhendel op lage snelheid en laat de machine langzaam rijden. Een bruusk vertrek kan het omhoogschieten van de voorkant van de machine tot gevolg hebben en een zeer gevaarlijke situatie doen ontstaan.

HOOFDSTUK 5 OPSLAG



GEVAAR

- Wanneer u de brandstof afgevoerd heeft gebruikt u dan een bak om het in op te vangen en vermijd het brandstof te morsen.
- Voordat u de machine afdekt met een doek dient u te controleren of de motor en de uitlaat voldoende afgekoeld zijn.



OPGEPAST

- Plaats de machine voor opslag op een vlakke en stabiele ondergrond. Wanneer u de machine op een afflopende ondergrond moet zetten dient u de blokkeerstangen te gebruiken zodat de machine niet in beweging kan komen.



VOORZICHTIG

- Schakel de motor uit voordat u onderhoud verricht. Controleer tevens of de hete delen voldoende afgekoeld zijn.
- Verwijder alle ontvlambare voorwerpen uit de werkomgeving voordat u onderhoud verricht.

1. Verricht altijd dagelijks onderhoud na het gebruik

- Reinig de machine dezelfde dag met water en droog hem af. Voeg vrij olie toe aan de roterende en glijdende delen.
- Reinig zorgvuldig de luchtfilter.

- Controleer de startkabel en verwijder gras en vuil dat zich opeengehoopt heeft op het veiligheidsrooster.



VOORZICHTIG

- Let op dat er geen water in de inlaat van de luchtfilter komt tijdens het wassen van de machine, omdat het anders beschadigd kan raken.
- Zorg ervoor dat er geen water in de elektrische componenten van de machine komt. Deze componenten raken anders beschadigd.

2. Voorbereidingen voor de opslag op lange termijn.

1. Plaats de machine in een droge en goed geventileerde ruimte, waarbij u de transportbox omlaag geplaatst heeft.
2. Breng roestwerende olie, motorolie of vet aan op de uitwendige delen die blootgesteld worden aan corrosie.
3. Voor de handelingen die verband houden met de opslag van de motor dient u zich te houden aan de aanwijzingen die in het boekje “gebruik en onderhoud” van de motor staan.

HOOFDSTUK 6 ONDERHOUD

1. Vaststelling van de onderhoudsintervallen

Ter voorkoming van ongevallen die het gevolg zijn van het onder foute omstandigheden gebruiken van de machine, dient u de machine naar uw bevoegde verkoper te brengen of naar een reparatiewerkplaats waar de veiligheid van de verschillende machinedelen gecontroleerd zal worden. Controleer met name of de brandstofleiding om de twee jaar vervangen wordt en controleer de elektrische installatie jaarlijks,

Kaarten voor regelmatig onderhoud

Gecodeerde artikelen	Hoeveelheid	Details	Tijd/Frequentie
Olie motor	0	0	0
Transmissieolie	1,3 L	Vervangen met drijfwerkolie SAE 15W/40	Eerste keer: na 50 gebruiksuren. Daarna om de 500 uur
Luchtfilter		0	0
Brandstofleiding		Vervang de leiding en controleer de verbindingen	Om de twee jaar vervangen
Elektrische installatie		Controleer of er geen afbladderingen of beschadigingen zijn	Jaarlijks
Rupsbanden	10÷15 mm	Stel de mate van afwijking bij	Zonodig contact opnemen met de Verkoper
Hendel deblokkering aandrijf-as		Controleer of de machine kan draaien	
Remhendel en parkeerrem		Controleer de efficiëntie van de remmen	
Koppelingshendel		Controleer of de riem niet slijpt	
Montagebouten van de besturingsrollen		Vastzetten	
Montagebouten van de motor		Vastzetten	

0 Raadpleeg de aanwijzingen die in het boekje “gebruik en onderhoud” van de motor staan.

3. Aanbrengen van olie en vet



VOORZICHTIG

- Zorg ervoor ook olie en vet aan te brengen op de glijdende en ruwe delen die niet genoemd worden
- Breng regelmatig olie en vet aan met behulp van een oliespuit of een smeerpistool.

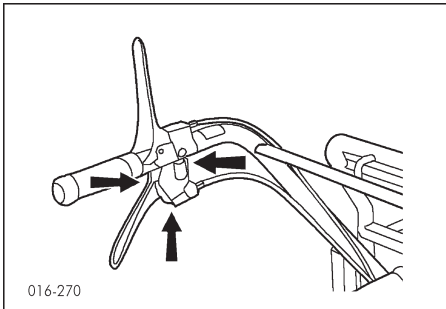

Deblokkering en zijrem

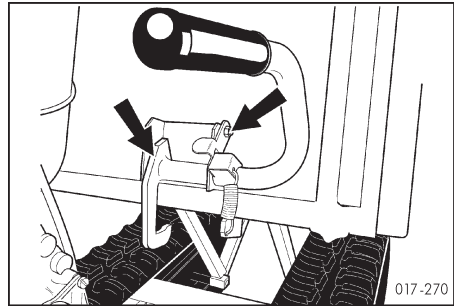

Hendel en blokkeermechanisme bak

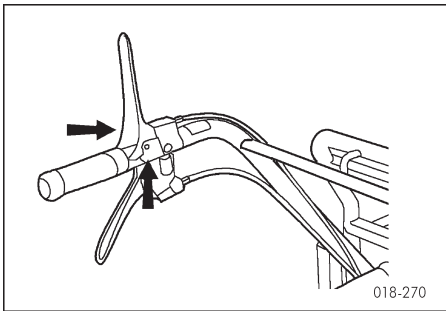

Koppelingshendel

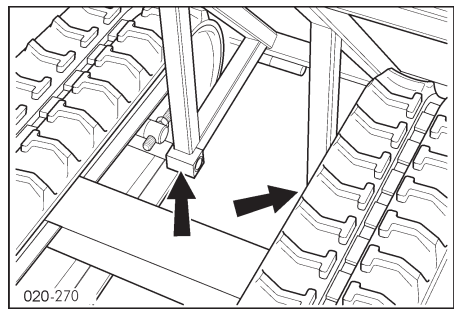

Boxhouder

4. Controle en verversing van de transmissieolie

Controleren

Kijk na of er geen olie lekt

Verversen

1. Verwijder dop (A) van het onderste deel van de transmissiekast. Laat de oude olie wegstromen in een opvangbak, zodat de olie niet op de grond valt.

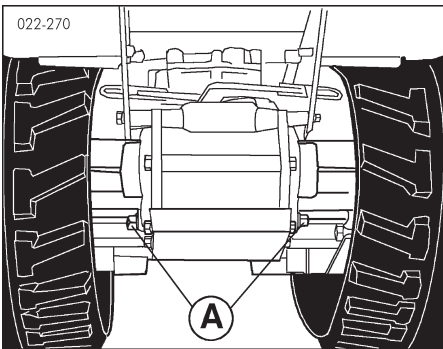

2. Voeg de gespecificeerde hoeveelheid nieuwe olie toe via de vulopening (B)

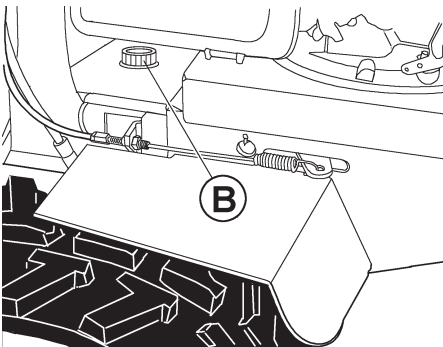

6. Afstelling van de spanning van de rupsbanden

• Stel de spanning van de rupsbanden in door aan stelmoer (A) te draaien na blokkeerschroef (B) los gedraaid te hebben. De rupsbanden dienen een flexie (C) te bezitten tussen de 10-15 mm wanneer u er met uw duim op drukt. Verricht de afstelling zowel aan de rechter als aan de linkerkant.



VOORZICHTIG

• Controleer of u na de spanning alle schroeven en moeren weer correct vast gezet heeft.



GEVAAR

Om gevaar voor de gebruiker te vermijden dient gecontroleerd te worden of de spanning van de rupsbanden niet overmatig is. Overmatige belasting van de spanner, de tandrol of de rupsbanden kan ernstige ongevallen veroorzaken en tot overmatige slijtage leiden.

BELANGRIJK

• Voordat u om het even welke handeling verricht die verband houdt met de afstelling, dient u de machine naar voren te verplaatsen. Dit is nodig omdat bij het achteruit verplaatsen van de machine het bovenste deel van de rupsband onder spanning blijft en het onmogelijk is een afstelling te verrichten.

• Ontdoe de rupsband van de modder

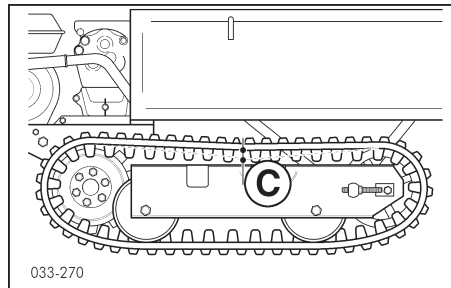
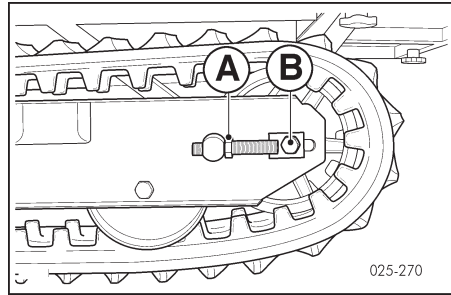

om te voorkomen dat de stelmoer hierdoor verhard raakt. Smeer de rupsbandenspanner na afloop van het werk.

• Een overmatige spanning op de rupsbanden kan de volgende problemen veroorzaken:

- Verhoging van de weerstand tot voortbeweging en afname van het aandrijvend vermogen.

- Overmatige slijtage van de rupsband

• Een onvoldoende spanning kan de volgende problemen veroorzaken:

- Losraken van de rupsbanden

- Defecte aankoppeling van de tandrol

- Overmatige slijtage van de rupsband

• Na afloop van het werk dient u de rupsbanden goed schoon te maken en de aarde te verwijderen.

6. Afstelling van de zijhendels voor deblokkering aandrijfjas en remmen



OPGEPAST

- Draai de montageschroeven van de zijhendels goed vast
- Indien de machine niet naar behoren draait, wanneer deblokkeer-

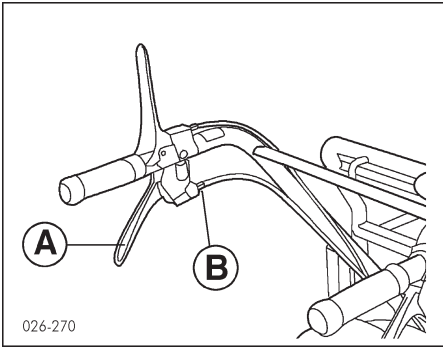

rhendel (A) geactiveerd is, dient de hendel afgesteld te worden met register (B).

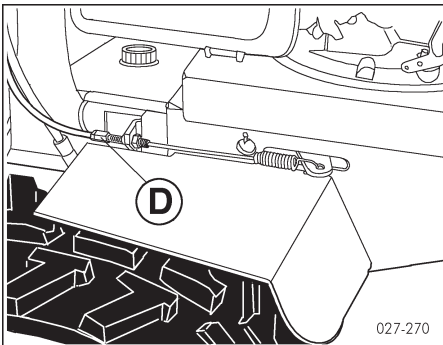

- Gebruik register (D) om een aanvullende afstelling uit te voeren.

7. Afstelling van de parkeerrem



OPGEPAST

- Stel de rem zo af dat deze efficiënt werkt en geen weerstand biedt wanneer dit niet nodig is.

8. Moeren en bouten die vastgezet moeten worden

Monteerbouten van de motor.
Monteerbouten van de besturingsrollen (B)

Controleer en zet met regelmatige draaiingen de andere bouten en moeren opnieuw vast.

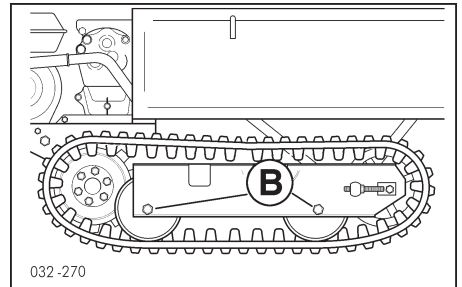

HOOFDSTUUK 7 - TECHNISCHE SPECIFICATIES

Model	TN2700-CR270	TN3400-CR340
Motor	Benzine 2,6 kW (4 PK)	Benzine 3,5 kW (5 PK)
Starten	met terugspoelstarter	
Koppeling	met riem met automatische ontkoppeling bij loslaten bedieningshendel	
Schakelen	4 snelheden (2+2)	
Aandrijving	mechanisch met drijfwerk in oliebad	
Stuur	met deblokkering en remmen in oliebad	
Minimumstraal stuur	700 mm	
Remmen	en automatische inschakeling bij loslaten koppeling	
Minimumafstand van grond	70 mm	
Rupsband: Contactlengte/breedte	600/170 mm	
Spoorbreedte	620 mm	
Laadplatform	verlengbaar	
Draagcapaciteit	270 kg	350 kg
Kanteling	handmatig	
Kantelhoek	50°	
Gewicht	140 kg	150 kg
Max. inclinatie met/zonder last	23°	

I INFORMAZIONI SULLA DEMOLIZIONE

Al termine della sua vita operativa la macchina deve essere avviata alla demolizione, che può essere eseguita solo da enti autorizzati, nel rispetto delle vigenti leggi nazionali in campo ambientale. È pertanto necessario informarsi presso le autorità locali competenti sulla procedura da seguire. I costituenti principali della macchina possono essere: materiali ferrosi, caucciù, vernici epossidiche, componenti elettrici ed elettronici.

D INFORMATIONEN ZUR VERSCHROTTUNG

Nach Ablauf der Lebensdauer der Maschine muss diese verschrottet werden. Dies darf nur von autorisierten Entsorgungsstellen unter Beachtung der geltenden nationalen Umweltgesetze vorgenommen werden. Es ist daher notwendig, sich bei den zuständigen Behörden vor Ort über die vorzunehmenden Prozeduren zu informieren. Die Hauptbestandteile der Maschine bestehen aus Metallmaterialien, Kautschuk, Epoxydharzlacken, elektrischen und elektronischen Komponenten.

DK OPLYSNINGER OM SKROTNING

Maskinen skal sendes til skrotning ved afslutning af dens funktionsdygtige levetid. Denne skrotning må kun finde sted hos autoriserede organisationer under overholdelse af den gældende nationale miljølovgivning. Det er således nødvendigt at indhente oplysninger om de relevante fremgangsmåder hos de lokale ansvarshavende myndigheder. Maskinens hovedbestanddele kan være jernholdige materialer, gummi, epoxylak, elektriske og elektroniske komponenter.

E INFORMACIONES SOBRE LA DEMOLICIÓN

Al final de su vida operativa la máquina debe ser demolida, dicha demolición puede ser efectuada solo por entes autorizados, respetando las leyes nacionales vigentes e el campo ambiental. Por lo tanto, es necesario informarse con las autoridades locales competentes sobre cómo proceder. Los componentes principales de la máquina pueden ser materiales ferrosos, caucho, pinturas epoxidicas, componentes eléctricos y electrónicos.

GR ΠΛΗΡΟΦΟΡΙΕΣ ΓΙΑ ΤΗ ΔΙΑΛΥΣΗ

Στο τέλος της διάρκειας ζωής της λειτουργίας της μηχανής πρέπει να γίνει η διάλυσή της, η οποία μπορεί να εκτελεστεί μόνον από εξουσιοδοτημένους φορείς, σύμφωνα με τους ισχύοντες εθνικούς νόμους σχετικά με το περιβάλλον. Συνεπώς είναι απαραίτητο να πληροφορηθείτε από τις αρμόδιες τοπικές αρχές σχετικά με τη διαδικασία που πρέπει να ακολουθήσετε. Τα κύρια μέρη της μηχανής μπορεί να είναι υλικά από σίδηρο, καουτσούκ, εποξειδικές βαφές, ηλεκτρικά και ηλεκτρονικά εξαρτήματα.

P INFORMAÇÕES SOBRE A DEMOLIÇÃO

No fim de sua vida operacional a máquina deve ser enviada à demolição, que somente pode ser executada por entidades autorizadas, respeitando-se as leis nacionais vigentes em matéria ambiental. Portanto, é necessário se informar junto às autoridades locais competentes a respeito do procedimento a ser seguido. As partes principais que constituem a máquina podem ser materiais ferrosos, borracha, tintas epoxi, componentes eléctricos e electrónicos.

F INFORMATIONS SUR LA DÉMOLITION

À la fin de sa durée de vie opérationnelle, la machine doit être démolie, et cette opération ne peut être effectuée que par des organismes agréés, conformément aux lois nationales en vigueur en matière environnementale. Il est donc nécessaire de s'informer, auprès des autorités locales compétentes, de la procédure à suivre. Les constituants principaux de la machine peuvent être des matériaux ferreux, du caoutchouc, des peintures époxy, des composants électriques et électroniques.

GB INFORMATION ON DEMOLITION

At the end of its working life the machine must be demolished. This can only be done by authorised bodies, in the respect of the national environmental laws in force. Therefore, contact the local competent authorities on the procedure to follow. The main parts of the machine should be ferrous materials, natural rubber, epoxy paints, electrical and electronic components.

N INFORMASJON VEDRØRENDE KASSERING

Når maskinen er klar for kassering, skal man sørge for at dette utføres kun av autoriserte firma og i overensstemmelse med gjeldende nasjonale miljøvernlover. Det er derfor nødvendig å innhente informasjon hos lokale myndigheter for hvilke proseyrer som må følges i så henseende. Maskinens hovedbestanddelene kan være jernholdige materialer, materialer som inneholder kautsjuk eller epoxy-maling, eller elektriske og elektroniske komponenter.

NL INFORMATIE MET BETREKKING TOT DE SLOOP

Aan het einde van zijn levensduur moet de machine gereed gemaakt worden voor de sloop, die alleen door bevoegde instanties kan worden uitgevoerd met de inachtneming van de heersende nationale wetgeving op het gebied van de milieubescherming. Het is daarom van belang inlichtingen in te winnen bij de bevoegde plaatselijke overheden inzake de te volgen procedure. De voornaamste machinedelen kunnen bestaan uit ijzerhoudend materiaal, caoutchouc, epoxylak, elektrische en elektronische componenten.

S INFORMATION VID SKROTNING

Då maskinen upphört att fungera och skall skrotas så får detta endast utföras hos en auktoriserade enhet, med respekt av gällande nationella miljölagar. Det är därmed nödvändigt att informera sig om proceduren att följa hos kompetent lokal myndighet. Maskinens huvudsakliga beståndsdelar kan vara elektriska och elektroniska komponenter och material gjorda i järn, kautschuk eller epoxi.

SF TIETOA KONEEN HÄVITYKSESTÄ

Koneen käyttöään loputtua tulee koneen hävitys hoitaa ainoastaan valtuutetuissa keksuksissa voimassa olevien ympäristönsuojelua koskevien lakien mukaisesti. Tuleekin siis ottaa yhteyttä paikallisiin viranomaisiin ja selvittää noudatettavat hävityksentelmät. Kone voi koostua pääasiallisesti rautamateriaaleista, kumista, epoksimaaleista sekä sähkö- ja elektroniikkaosista.

PL INFORMACJE NA TEMAT UTYLIZACJI

Po zakończeniu okresu użytkowania urządzenie powinno zostać skierowane do utylizacji, która może być dokonana jedynie przez jednostki upoważnione, z zachowaniem obowiązującego prawa krajowego w zakresie ochrony środowiska. Dlatego koniecznym jest zasięgnięcie najpierw informacji u kompetentnych władz lokalnych w sprawie obowiązującej procedury w tym zakresie. Główne elementy konstrukcyjne maszyny mogą stanowić metale żelazne, kauczuk, lakiery epoksydowe, komponenty elektryczne i elektroniczne.

DICHIARAZIONE CE DI CONFORMITA' ai sensi delle direttive:
 Declaration of Conformité pour la CEE conforme à la directive:
 EG-Konformitätserklärung entsprechend der EG-Richtlinie:
 EC Certificate of Conformity according to EEC Directives:
 Declaración de Conformidad según la normativa de la CEE:
 EG-Conformiteitsverklaring overeenkomstig de EG-richtlijn:

98/37/CE
 89/336/CE
 2000/14/CE VI-I

Depositario della documentazione tecnica Hinterleger der technischen Dokumentation Depository of the technical documentation Bewaarder van de technische documentatie Bertolini S.p.A. - Via della Mirandola - Reggio Emilia	Costitutore Fabricant Hersteller Constructor Fabrikant
Modello - Modèle - Model Modelo - Model - Model	TN2700 CR270 TN3400 CR340
N° di Serie: Numéro de Seriennummer: Serial number: Número de serie: Seriennummer:	Vedi marcatura sulla macchina série: voir marquage sur la machine Siehe Markierung auf der Maschine see mark on the machine véase la marca en la máquina kijk naar de aanduiding op de trekker dumper/transporter
Tipo - Type - Tipo- Typ Motore - Moteur - Motor Engine - Motor - Motor	B&S XM 55 - 2,6 kW - 3100±100 B&S DOV 700 3.5 kW - 3100±100
Potenza acustica Puissance acoustique Akustische Leistung Sound power Potencia acústica Gemeten acoustische kracht	100 dBA Rilevata, Relevée, Aufnahme, Detected, Relevada, Gemeten LWA 101 dBA LWA 101 dBA Garantita, Garantie, Garantiert, Guaranteed, Guaranteeed
Carico utile Charge utile Tragfähigkeit Loading capacity Capacidad de carga Draaagcapaciteit	270kg 350kg

Ente notificato n° 1232
 Organisme notifié n° 1232
 Körperschaft Meldung Nr. 1232
 Notified body n°1232
 Ente notificado n°1232
 Notificerende instantie n°1232

CESMA - Via Gortizia, 49 - 42100 Reggio Emilia



Il Presidente
 Giacomo Ferretti

Reggio Emilia, 07/01/2008

ATTENZIONE! - Questo manuale deve accompagnare la macchina durante tutta la sua vita.
ATTENTION! - Le manuel doit accompagner la machine pour toute sa vie.
WARNING! - This owner's manual must stay with the machine for all its life.
ACHTUNG! - Dieses Anweisungsheft muß das Gerät während seiner gesamten Lebensdauer begleiten.
¡ATENCIÓN! - Este manual debe acompañar a la máquina durante toda su vida útil.
LET OP! - Dit handboek moet voor de gehele levensduur bij de machine blijven.



EMAK s.p.a. - Via Fermi, 4
42011 Bagnolo in Piano (Reggio Emilia) Italy
Member of the YAMA group

Genn/2008

F 1430179